

MACO
RUSTICO



ACHTUNG! Bei Einzelentnahme muss der Beipackzettel dem Einzelteil hinzugefügt werden. Bei Bedarf können Sie den Beipackzettel von der MACO-Homepage (www.maco.at) herunterladen!

ATTENZIONE! In caso di acquisto di pezzi singoli, allegare le istruzioni di montaggio a ciascun pezzo. Se necessario il foglietto illustrativo è disponibile sul sito www.maco.at!

Anschlagenanleitung für Komfort-Ladenhalter *Istruzioni di montaggio per fermapersiana Komfort*

Bitte beachten Sie die verbindlichen Vorschriften für die Verwendung der Ladenbeschlagteile des MACO-Kataloges sowie aller Montagehinweise.

Si prega di osservare le prescrizioni di posa dei meccanismi per persiane del catalogo Maico e anche tutte le istruzioni di montaggio.

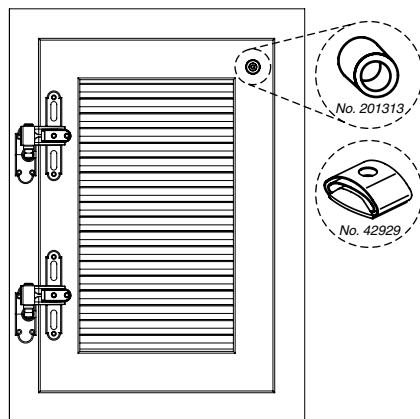

Das Zurückfedern des oberen Ladenteils beim Einschnappen in den Ladenhalter muss durch einen Anschlagpuffer verhindert werden. Bei Einsatz des Anschlagpuffers ist auf eine ausreichende Druckfestigkeit der Fassade zu achten (z.B. bei Wärmedämmung).

Agganciando il fermapersiana si deve evitare il rimbalzo della persiana nella parte superiore tramite un paracolpo.

Usando un paracolpo deve essere garantita una resistenza sufficiente alla pressione della facciata (p.es. cappotto).

Anwendungsbereich
Campo d'applicazione



≤ 20 kg

≤ 30 kg

für Beschlagsprogramm MMV / per bandelle in acciaio

Anschlag am Laden
Montaggio sulla persiana

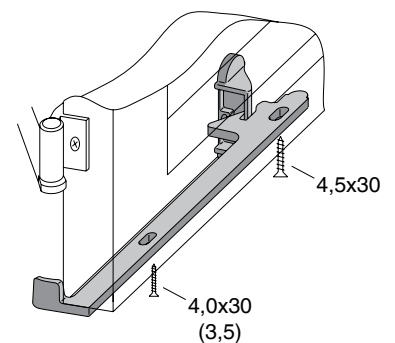
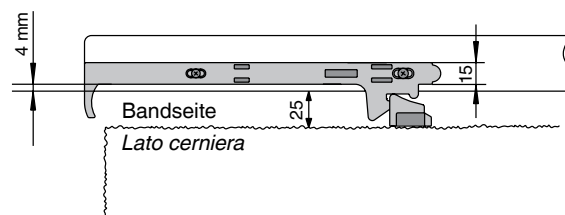

Anschlag an der Mauer mit Lehre
Best.-Nr. 13009
Montaggio a muro con dima
Cod. 13009

Positionieren der Lehre (Best.-Nr. 13009) mit bereits montiertem Komfort-Ladenhalter.*

*Posizionamento della dima (Cod. 13009) con fermapersiana Komfort montato.**

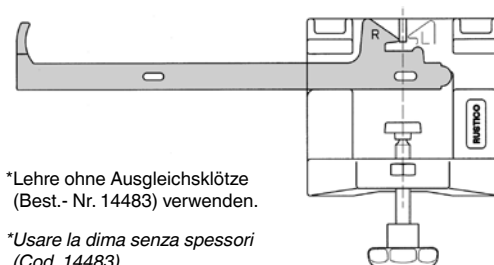

*Lehre ohne Ausgleichsklötze (Best.-Nr. 14483) verwenden.

*Usare la dima senza spessori (Cod. 14483).

Positionieren der Lehre (Best.-Nr. 13009) mit Hilfe der Anschläge.*

*Posizionamento della dima (Cod. 13009) con riferimenti sull'asta.**

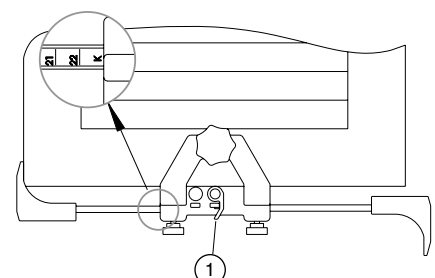

**MACO
RUSTICO**



ACHTUNG! Bei Einzelentnahme muss der Beipackzettel dem Einzelteil hinzugefügt werden.
Bei Bedarf können Sie den Beipackzettel von der MACO-Homepage (www.maco.at) herunterladen!

ATTENZIONE! In caso di acquisto di pezzi singoli, allegare le istruzioni di montaggio a ciascun pezzo.
Se necessario il foglietto illustrativo è disponibile sul sito www.maco.at!

① **Wechselbuchse / Boccola di riduzione**

Beschlägeträger L140 - L450 / Dübel S14 Beschlägeträger L96 oder Schraube 7x80 / Dübel S10

Perno portante L140 - L450 / tassello S14 Perno portante L96 o vite 7x80 / tassello S10

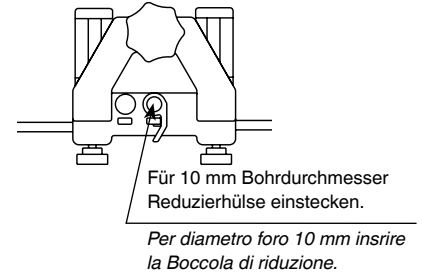
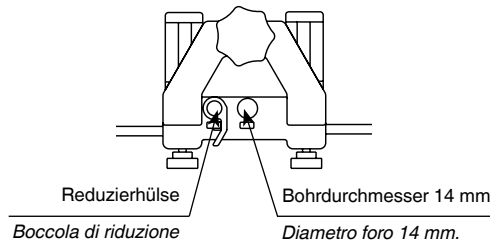

Bemaßung der Bohrpositionen.

Misure della posizione dei fori.

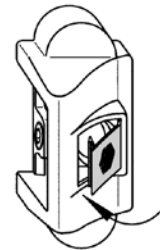
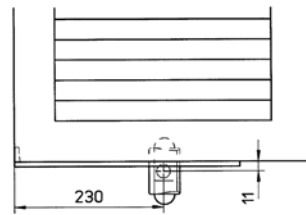

Anschlag an der Mauer mit Einwegbohrlehre Best.-Nr. 40323

Montaggio a muro con dima Cod. 40323

- ① Bohrlehre auf bereits montiertem Komfort-Ladenhalter aufstecken.

Applicare la dima sul fermapersiana Komfort già montato.

- ② Bohrung mit Ø 10 mm für Beschlägeträger L96 oder Schraube 7x80/Dübel S10

Foratura Ø 10 mm per perno portante o vite 7x80/tassello S10.

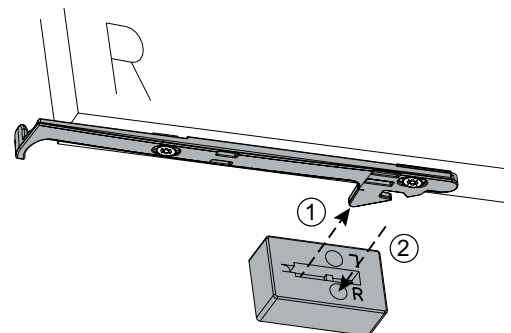

MAYER & CO BESCHLÄGE GMBH
ALPENSTRASSE 173
A-5020 SALZBURG
TEL: +43 (0)662 6196-0
FAX: +43 (0)662 6196-101
maco@maco.at
www.maco.at

MACO-BESCHLÄGE G.M.B.H., Haidhof 3, D-94508 Schöllnach, Tel.: +49 9903 9323-0, Fax: +49 9903 9323-199
d-maco@maco.de, www.maco.de

MAICO SRL, Zona Artigianale 15, I-39015 S. Leonardo i. P., Tel.: +39 473 651200, Fax: +39 473 651300
maico@maico.com, www.maico.com

MACO DOOR & WINDOW HARDWARE (U.K.) LTD, Eurolink Industrial Centre, Castle Road, Sittingbourne Kent, ME10 3LY
Tel. +44 (0)1795 433900 Fax +44 (0)1795 433901, enquiry@macouk.net, www.macouk.net

MACO-BESCHLÄGE B.V., Stikkenweg 60, NL-7021 BN Zelhem, Tel.: +31 314 659700, Fax +31 314 623649
info@maco-nl.nl, www.maco-nl.nl

MACO POLSKA SP. Z O.O., PL 44-137 Czekanów k/Gliwice, Ul. Gliwicka 1a, Tel.: +48 (0)32 3050904, Fax: +48(0)32 3050901
maco@demo.pl, www.maco-europe.com