

**MACO
RUSTICO**



ACHTUNG! Bei Einzelentnahme muss der Beipackzettel dem Einzelteil hinzugefügt werden. Bei Bedarf können Sie den Beipackzettel unter der angeführten Bestellnummer bei MACO anfordern.

ATTENZIONE! In caso di acquisto di pezzi singoli, allegare le istruzioni di montaggio a ciascun pezzo. Se necessario potete richiedere copie del foglietto illustrativo a MACO indicando il relativo numero d'ordine.

ATTENTION! When supplied singly ensure that a copy of this note is include within the package. Additional copies of this sheet can be ordered from enquiry@macouk.net

Festziehen der Gewindeschraube an der Haltekonsole *Avvitamento della brugola nella mensola per cardine* *Tightening the threaded screw on the retainer console*

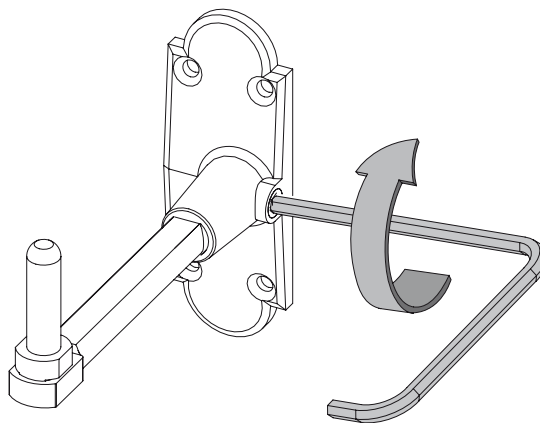

**Inbusschraube fest anziehen
(min. 7Nm)!**

**Avvitare con forza!
(min. 7Nm)**

**Tighten the Allen screw securely
(min. 7 Nm)!**

MAYER & CO BESCHLÄGE GMBH
ALPENSTRASSE 173
A-5020 SALZBURG
TEL: +43 (0)662 6196-0
FAX: +43 (0)662 6196-1449
maco@maco.at
www.maco.at

MACO-BESCHLÄGE G.M.B.H., Haidhof 3, D-94508 Schöllnach, Tel.: +49 9903 9323-0, Fax: +49 9903 9323-5099, d-maco@maco.de, www.maco.de
MAICO SRL, Zona Artigianale 15, I-39015 S. Leonardo i. P., Tel.: +39 473 651200, Fax: +39 473 651300, maico@maico.com, www.maico.com
MACO DOOR & WINDOW HARDWARE (U.K.) LTD, Eurolink Industrial Centre, Castle Road, Sittingbourne Kent, ME10 3LY, Tel. +44 (0)1795 433900
Fax +44 (0)1795 433901, enquiry@macouk.net, www.macouk.com
MACO-BESCHLÄGE B.V., Stikkenweg 60, NL-7021 BN Zelhem, Tel.: +31 314 659700, Fax +31 314 623649, info@maco-nl.nl, www.maco-nl.nl
MACO POLSKA SP Z O.O., PL 44-137 Czekanów k/Gliwicz, Ul. Gilwicka 1a, Tel.: +48 (0)32 3050904, Fax: +48(0)32 3050901, maco@maco.pl, www.maco.pl

Best.-Nr. 49773 – Datum: Dezember 2004 – Änderungsdatum: Dezember 2010
Alle Rechte und Änderungen vorbehalten.