

VALORIZZIAMO IL SERRAMENTO

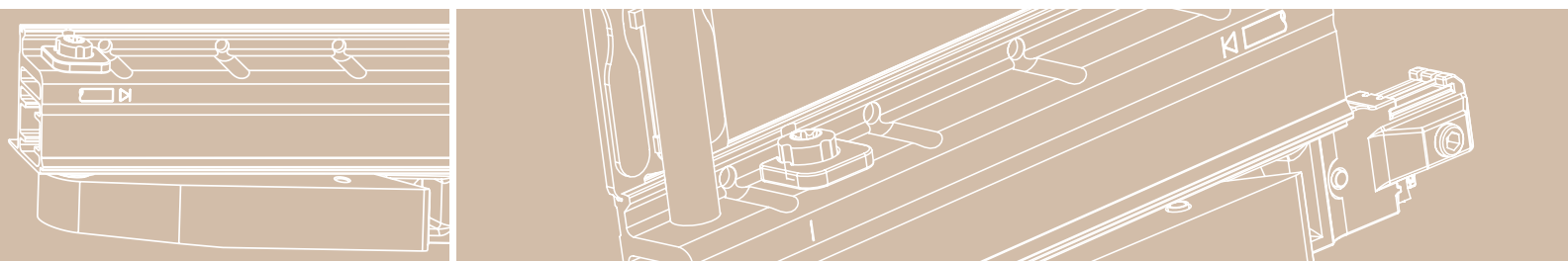

MACO RAIL-SYSTEMS

SISTEMI SCORREVOLI



Scorrevoli a ribalta / Legno 12 Aria / Comando forzato

ISTRUZIONI DI MONTAGGIO
LEGNO



Il loro utilizzo

Comando forzato

720 - 2000	900 - 2700	160
960 - 2000	900 - 2700	200*

* con peso battente da > 160 kg
utilizzare il carrello twin



Entrata maniglia



Larghezza battente in battuta (HBB)



Altezza battente in battuta (HBB)



Larghezza battente



Altezza maniglia



Larghezza telaio battuta interna



Altezza telaio battuta interna



L'esecuzione illustrata è sinistra,
quella destra è speculare



Contenuto

Norme sulla responsabilità del produttore	4
Visione d'insieme (pagine pieghevoli)	5 + 9
- Schemi generali e lista dei componenti	
- Sezioni in scala 1:1, vista battente e telaio	
Tipologie di apertura	13
Montaggio del battente	18
Montaggio del telaio	31
Montaggio del battente e regolazione	37



Norme sulla responsabilità del produttore Informazioni importanti

- Rispettare le dimensioni minime e massime indicate, e il massimo peso per battente ammissibile.
- Rispettare le disposizioni dei produttori di profili, in modo particolare per quanto riguarda le possibili limitazioni relative a misure massime e minime, del peso battente e della distanza fra i punti di chiusura.
- Non apportare modifiche costruttive ai componenti del sistema.
- Utilizzare esclusivamente sistemi MAICO per l'intero sistema.
- Montare i componenti del sistema come descritto nelle presenti istruzioni e rispettare le precauzioni di sicurezza.
- Utilizzare viti delle dimensioni indicate. Scegliere la lunghezza adatta in base al tipo di profilo utilizzato.
- Avvitarle in posizione verticale (salvo diversa indicazione) e non serrarle troppo, poiché questo potrebbe ridurre la facilità di accesso al sistema.
- Stringere le viti dei componenti portanti (quali carrelli, binari di scorrimento e guida) nel profilo rigido.
- Nell'area dei carrelli prestare attenzione al trasferimento ad accoppiamento generico della pressione sul profilo rigido.
- È consigliabile non utilizzare sigillanti composti di acidi, poiché potrebbero causare la corrosione dei componenti.
- Mantenere i binari e le battute puliti da depositi di sporcizia. Evitare il contatto del sistema con l'umidità e i detersivi.
- Posizionare l'adesivo di funzionamento in posizione ben visibile sui battenti scorrevoli a ribalta appena montati.
- Un'eccessiva stimolazione o l'utilizzo non conforme del sistema scorrevole a ribalta potrebbe causare la fuoriuscita e la caduta dell'anta dalla guida e, quindi, provocare lesioni gravi. Se in circostanze particolari (utilizzo nelle scuole, negli asili, ecc.) è prevedibile che l'elemento scorrevole a ribalta possa uscire dalla sua sede, è necessario prendere misure adeguate per evitare che questa eventualità si verifichi. Ad es.
 - Spostamento del supporto di arresto per limitare il raggio di apertura, oppure
 - installazione di un cilindro a profilo contro l'utilizzo non consentito.

In caso di dubbio, consultate il vostro referente MAICO.

Esclusione di responsabilità

Non ci assumiamo alcuna responsabilità per i guasti di funzionamento e per i danni dei sistemi, così come degli elementi scorrevoli a ribalta che sono riconducibili a specifiche insufficienti, a inadempienza alle presenti istruzioni di montaggio o all'applicazione della forza sul sistema (ad esempio, mediante un uso non conforme).

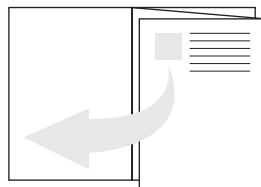

Pagina pieghevole 1:

Schemi generali e lista dei componenti

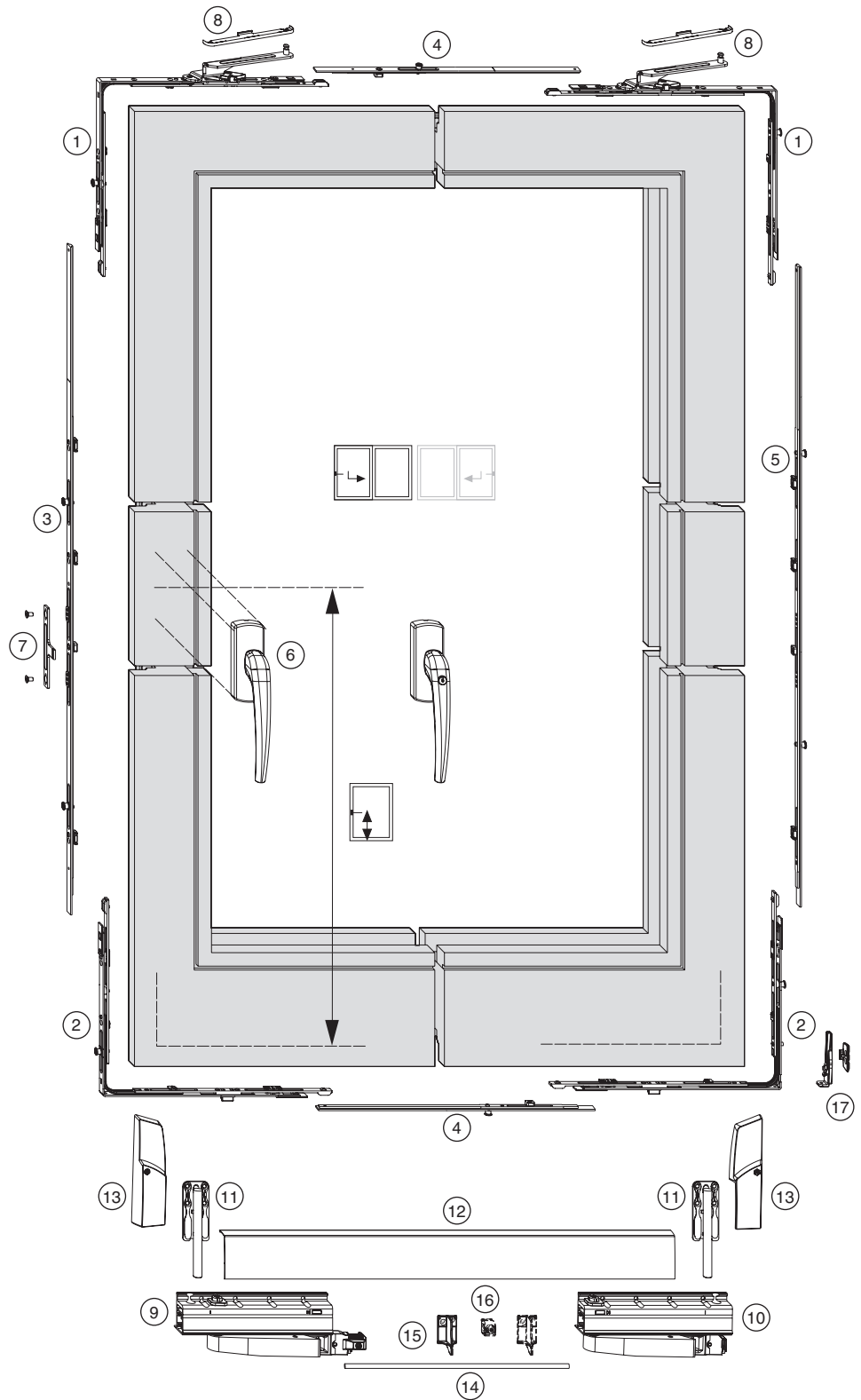

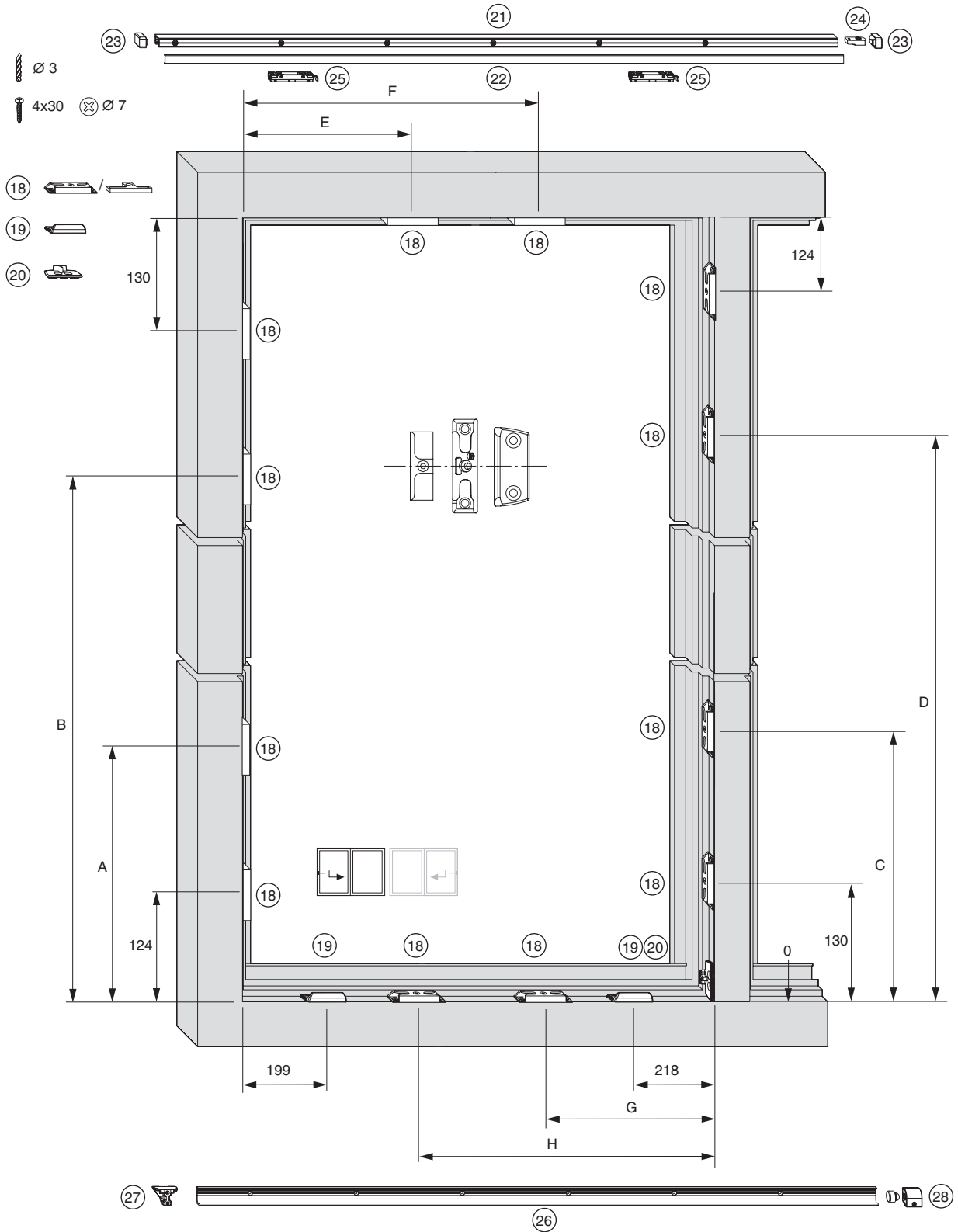



- | | |
|----------------------------------|--|
| ① Movimento angolare con forbice | ⑮ Supporto per profilo di copertura carrelli |
| ② Chiusura angolare con scrocco | ⑯ Supporto |
| ③ Cremonese | ⑰ Anti falsa manovra SKB-Z (opzionale) |
| ④ Componente larghezza | Scontro per fungo |
| ⑤ Componente altezza | ⑱ Scontro d'aggancio |
| ⑥ Martellina | ⑲ Scontro d'aggancio |
| ⑦ Piastrina | ⑳ Componente telaio per anti falsa manovra |
| ⑧ Coperture forbice | ㉑ Binario di guida |
| ⑨ Carrello anteriore | ㉒ Copertura binario di guida |
| ⑩ Carrello posteriore | ㉓ Tappi binario di guida |
| ⑪ Sostegno carrello | ㉔ Battuta sopra |
| ⑫ Profilo di copertura carrelli | ㉕ Cursore |
| ⑬ Copertura carrelli | ㉖ Binario di scorrimento |
| ⑭ Asta di collegamento | ㉗ Blocco d'invito carrello |
| | ㉘ Battuta universale |



Pagina pieghevole 2:

Sezioni in scala 1:1, vista battente e telaio

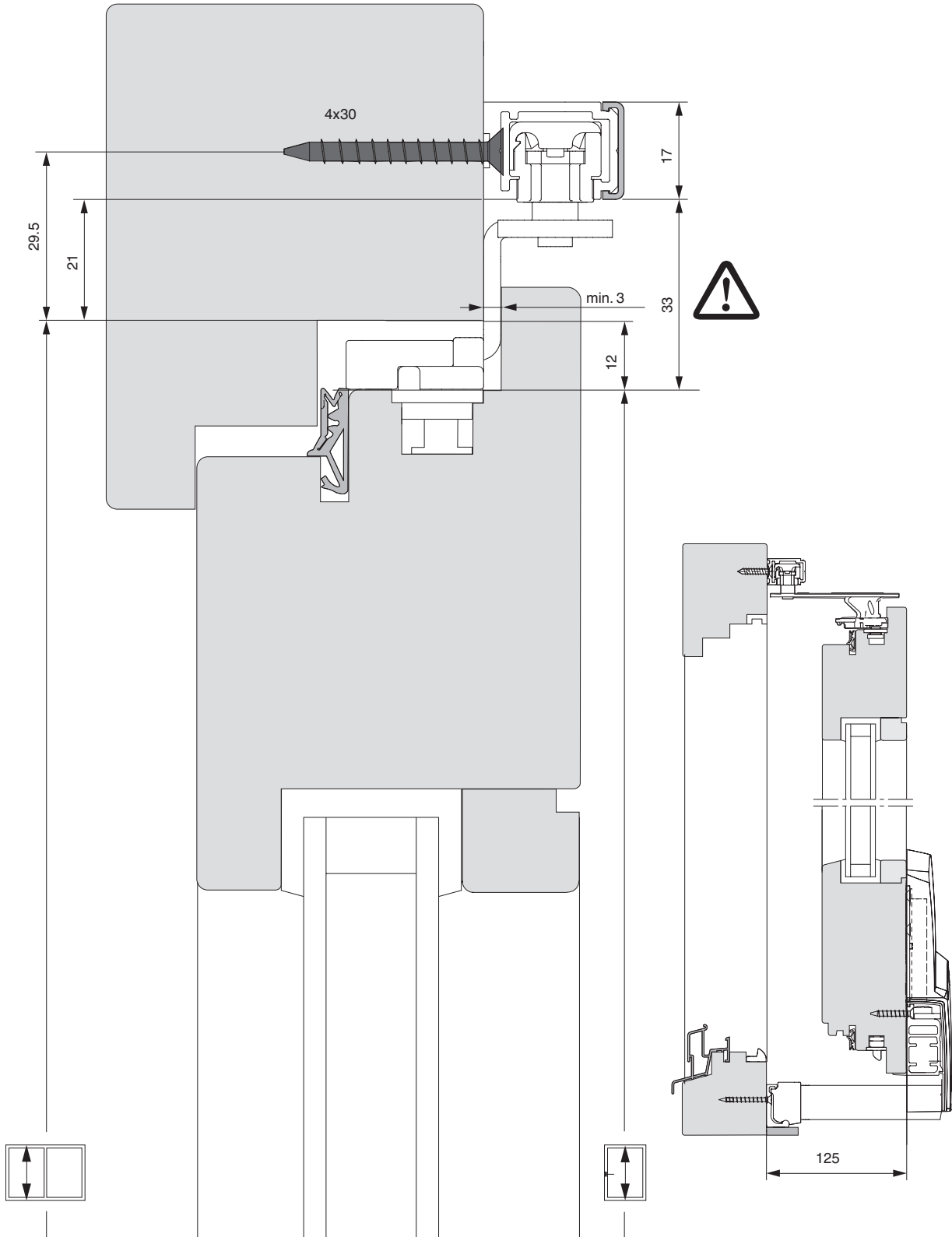

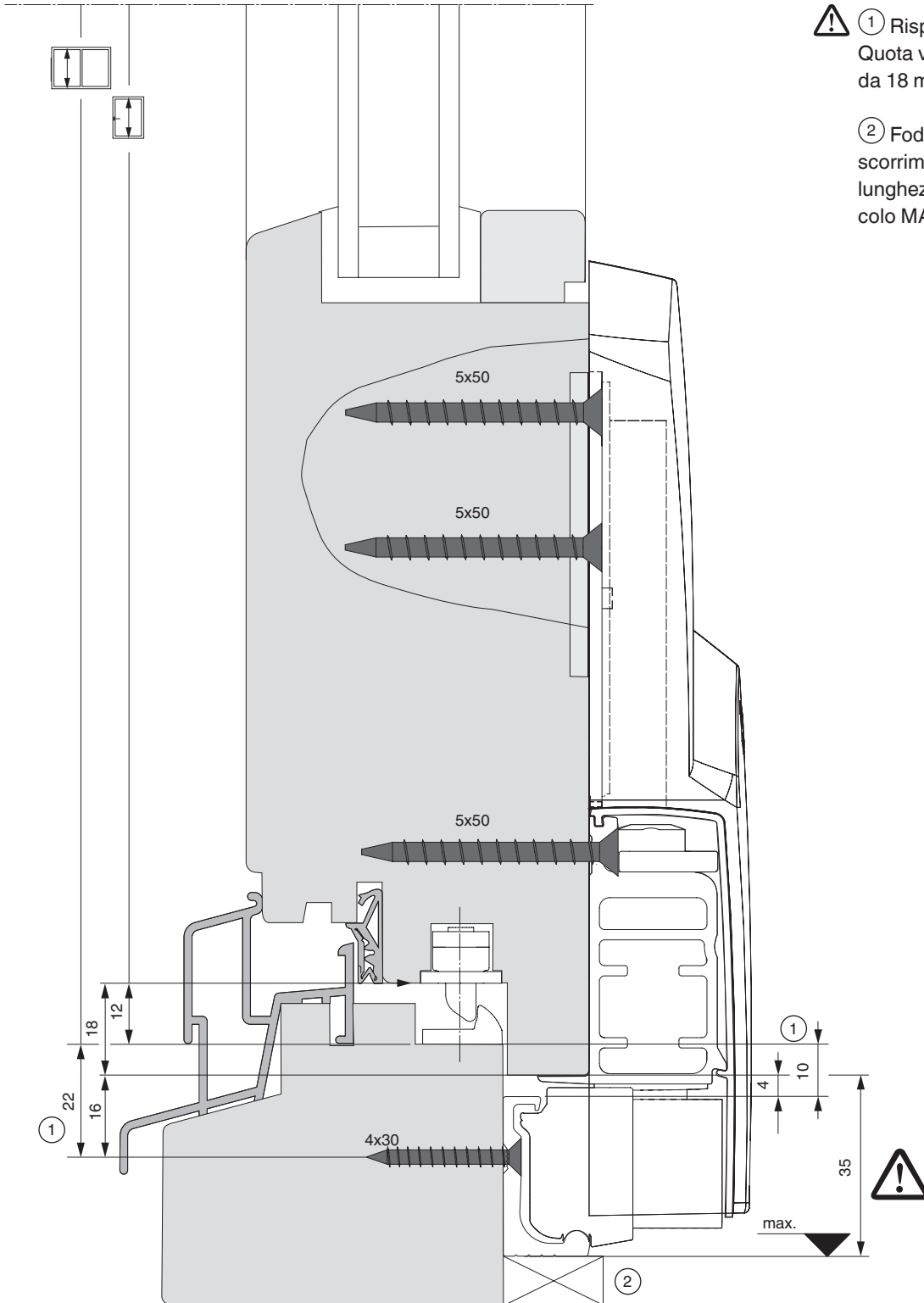

- ⚠️ ① Rispettare la quota!
Quota valida per battuta da 18 mm
- ② Foderare il binario di scorrimento per l'intera lunghezza. (nessun articolo MAICO)



Carrello fino a 160 kg

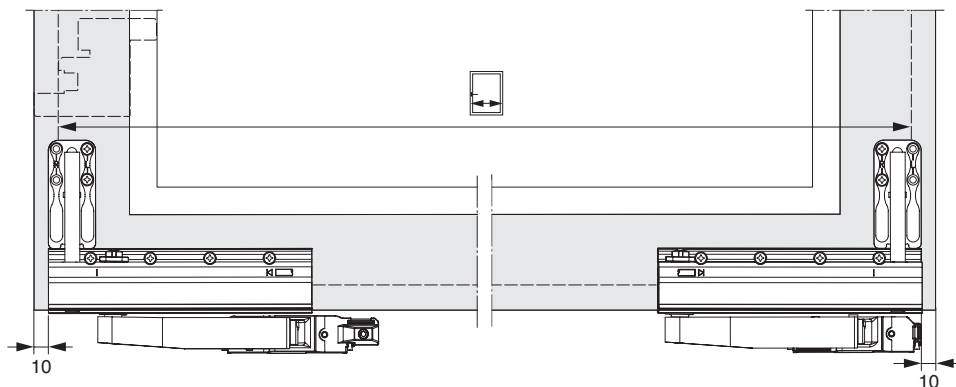

Carrello twin fino a 200 kg

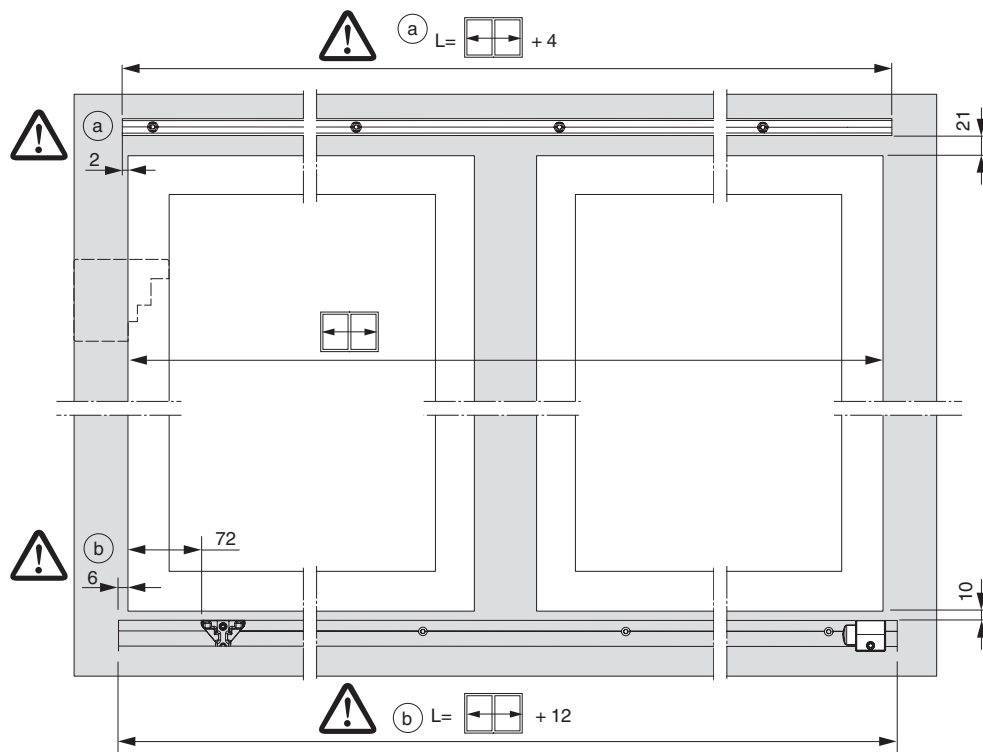
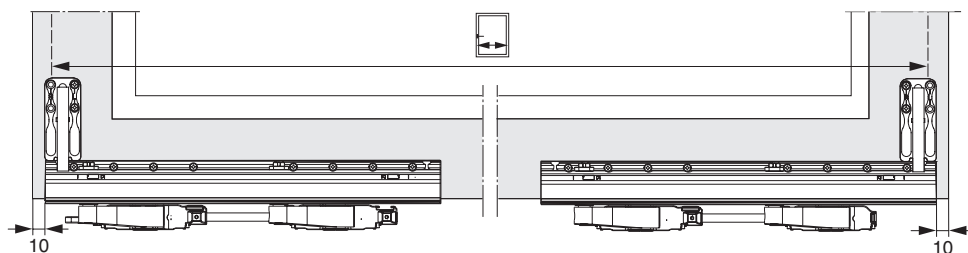

Tipologie di apertura

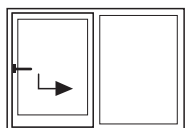

Vetratura fissa

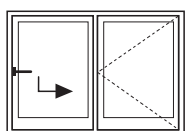
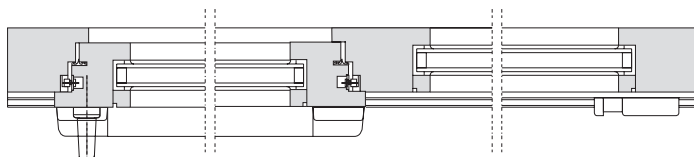

Con montanti

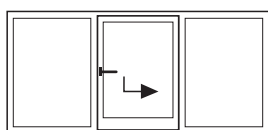
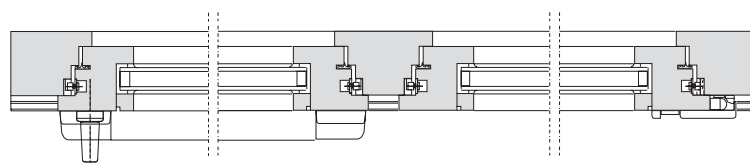

Vetratura fissa

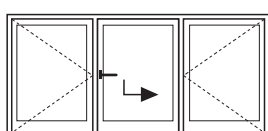
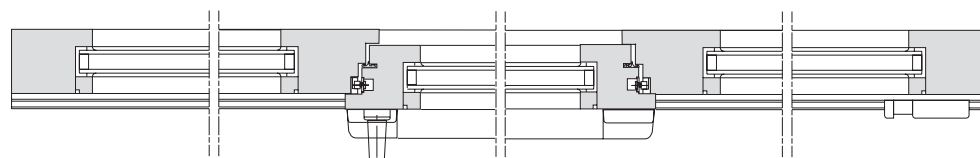

Con montanti

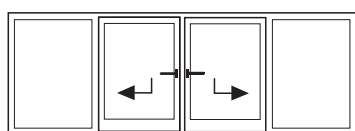
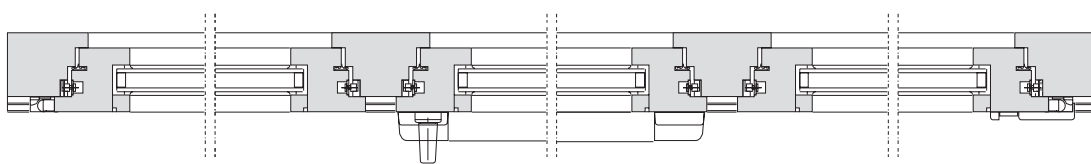

Vetratura fissa

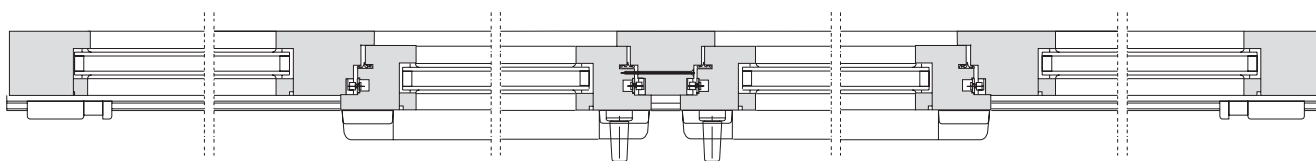

Tipologie di apertura

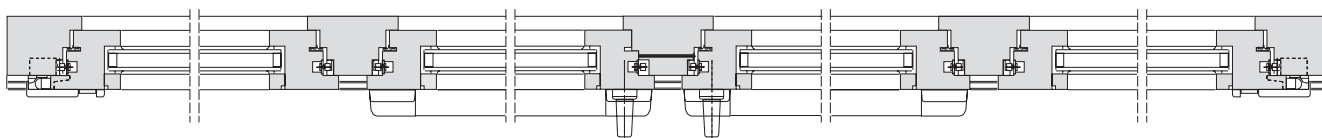
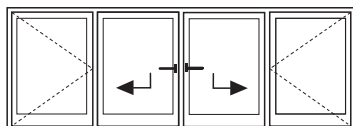

Montante riportato sul secondo battente

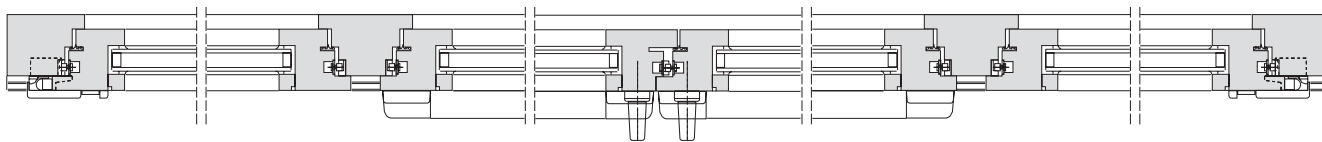

Con due cremonesi opposte

Tipologie di apertura

Montante riportato sul secondo battente

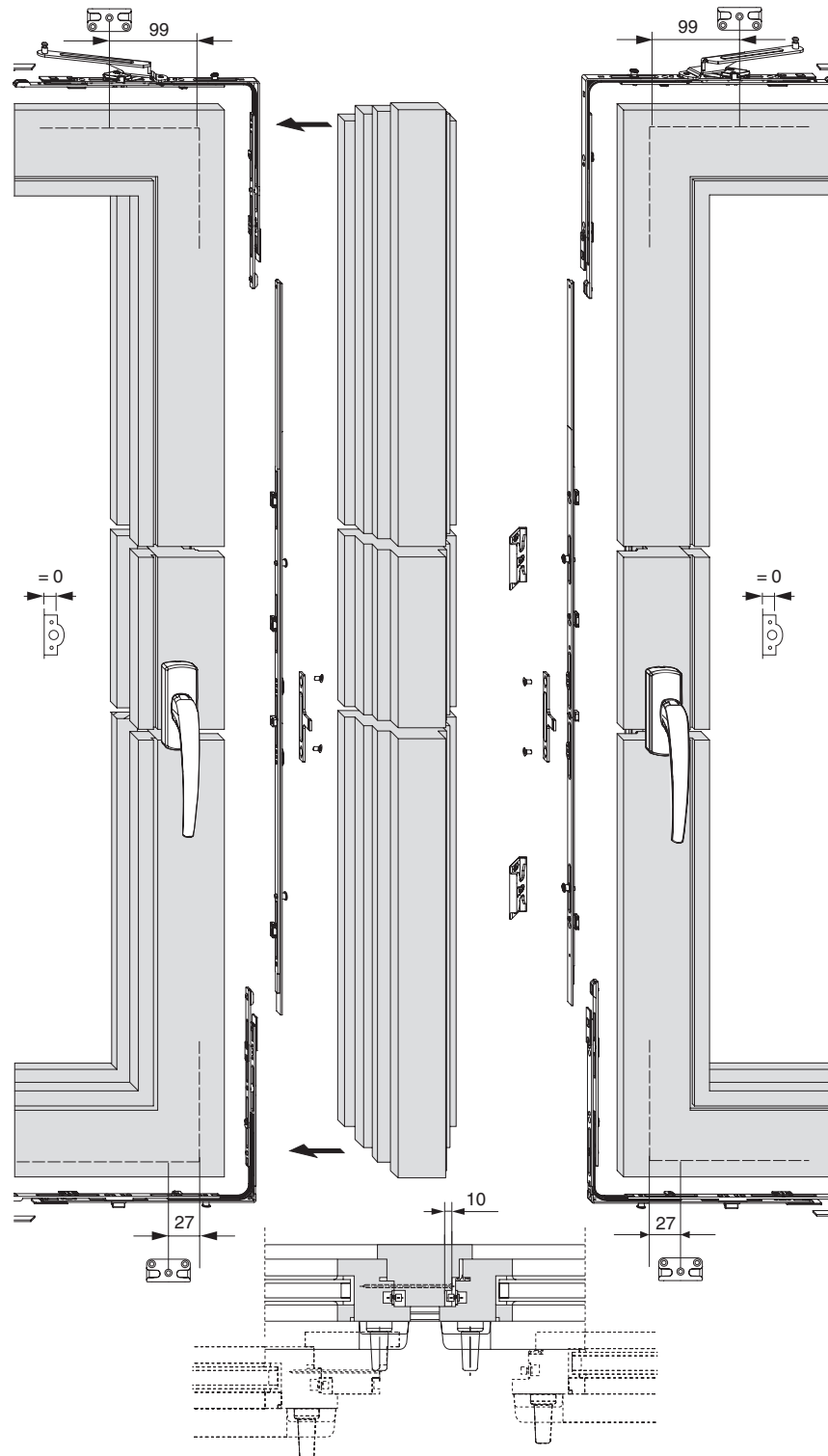

Tipologie di apertura Con due cremonesi opposte

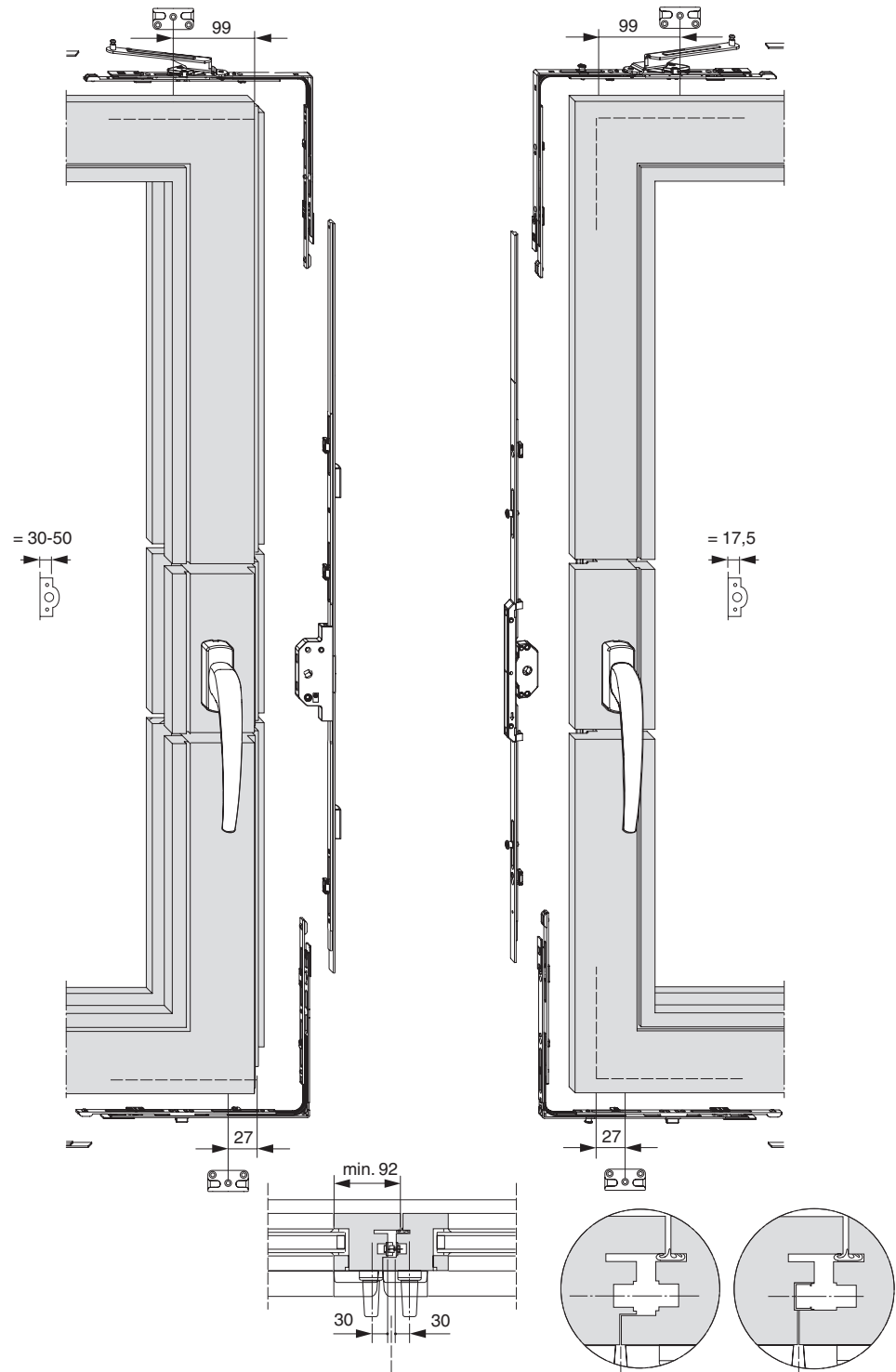



Tipologie di apertura

Cremonese con serratura

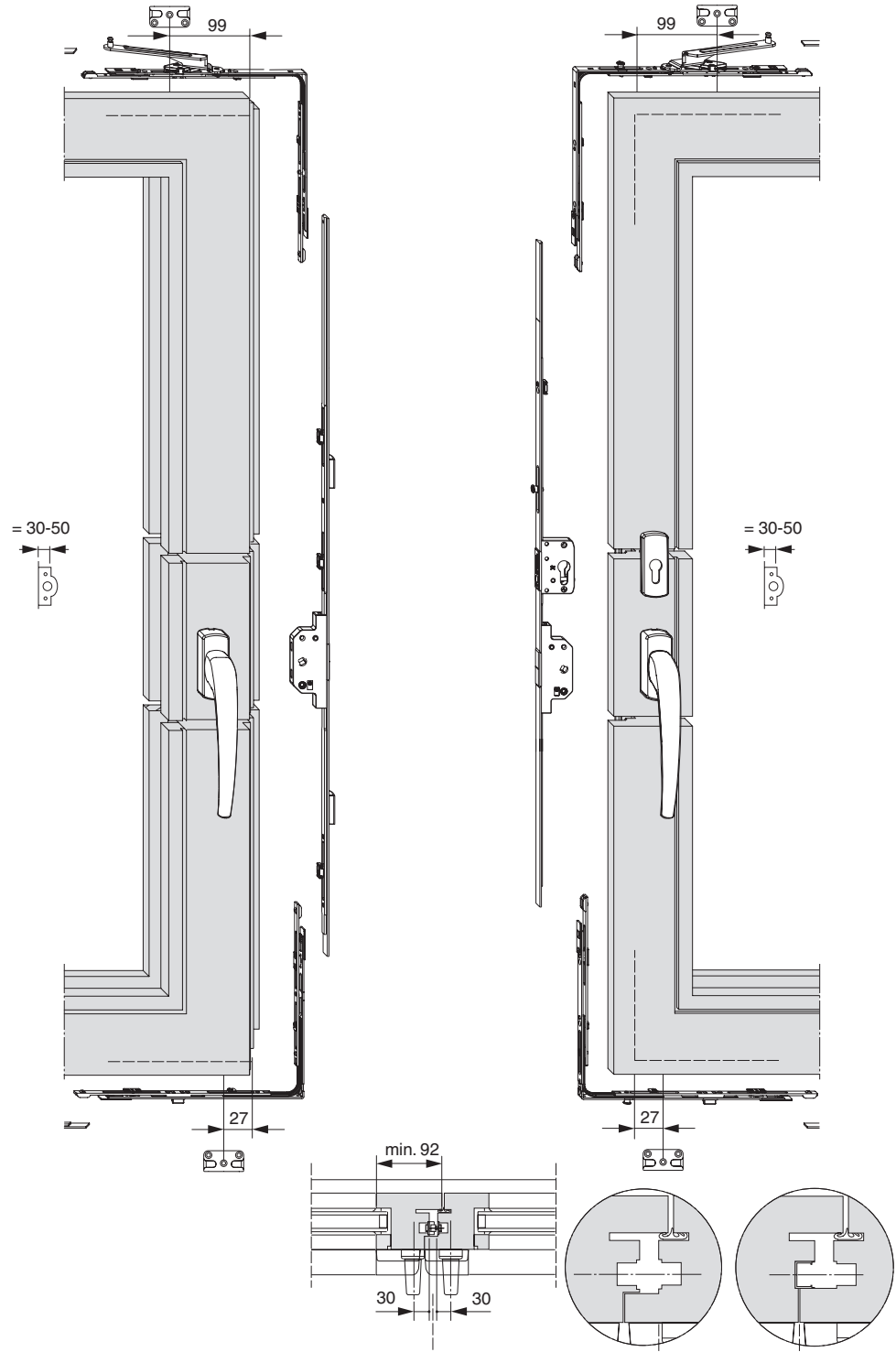

Montaggio del battente

Foratura martellina per cremonese da DM 0
Dima foro cod. 455661

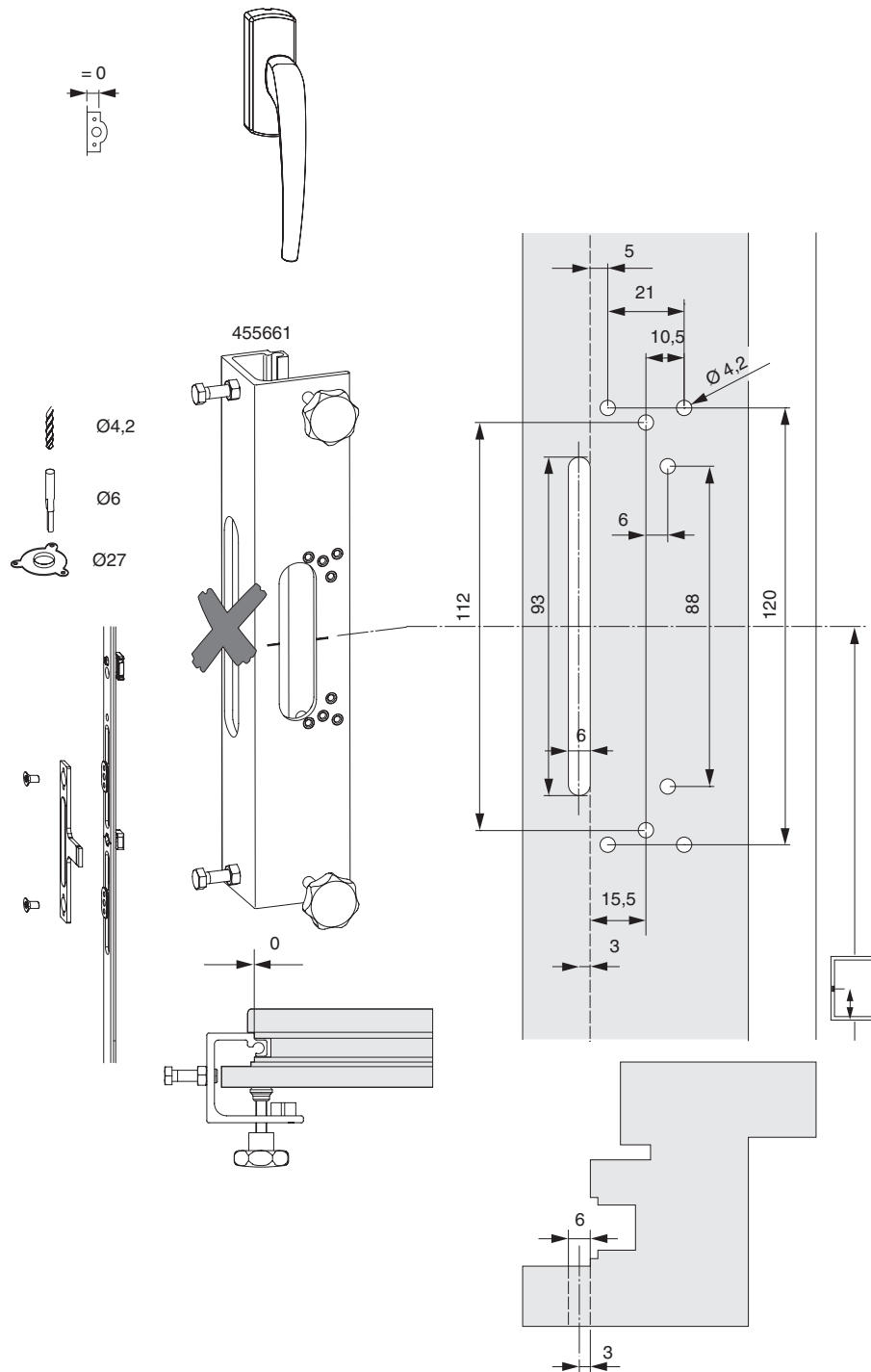



Montaggio del battente

Foratura martellina per cremonese da DM 17,5
Dima foro cod. 465150

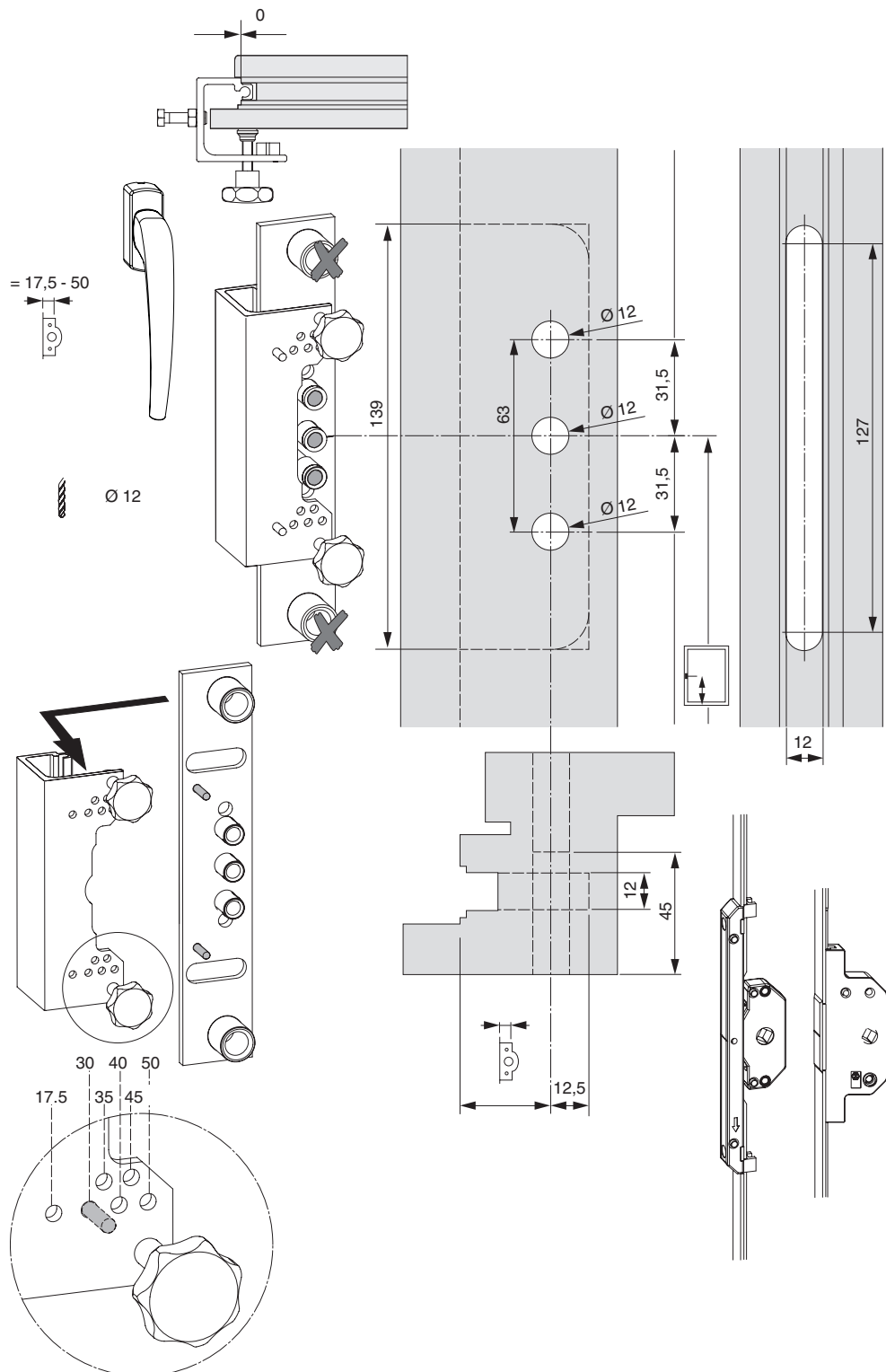



Montaggio del battente

Foratura martellina per cremonese con serratura da DM 17,5
Dima foro cod. 465150

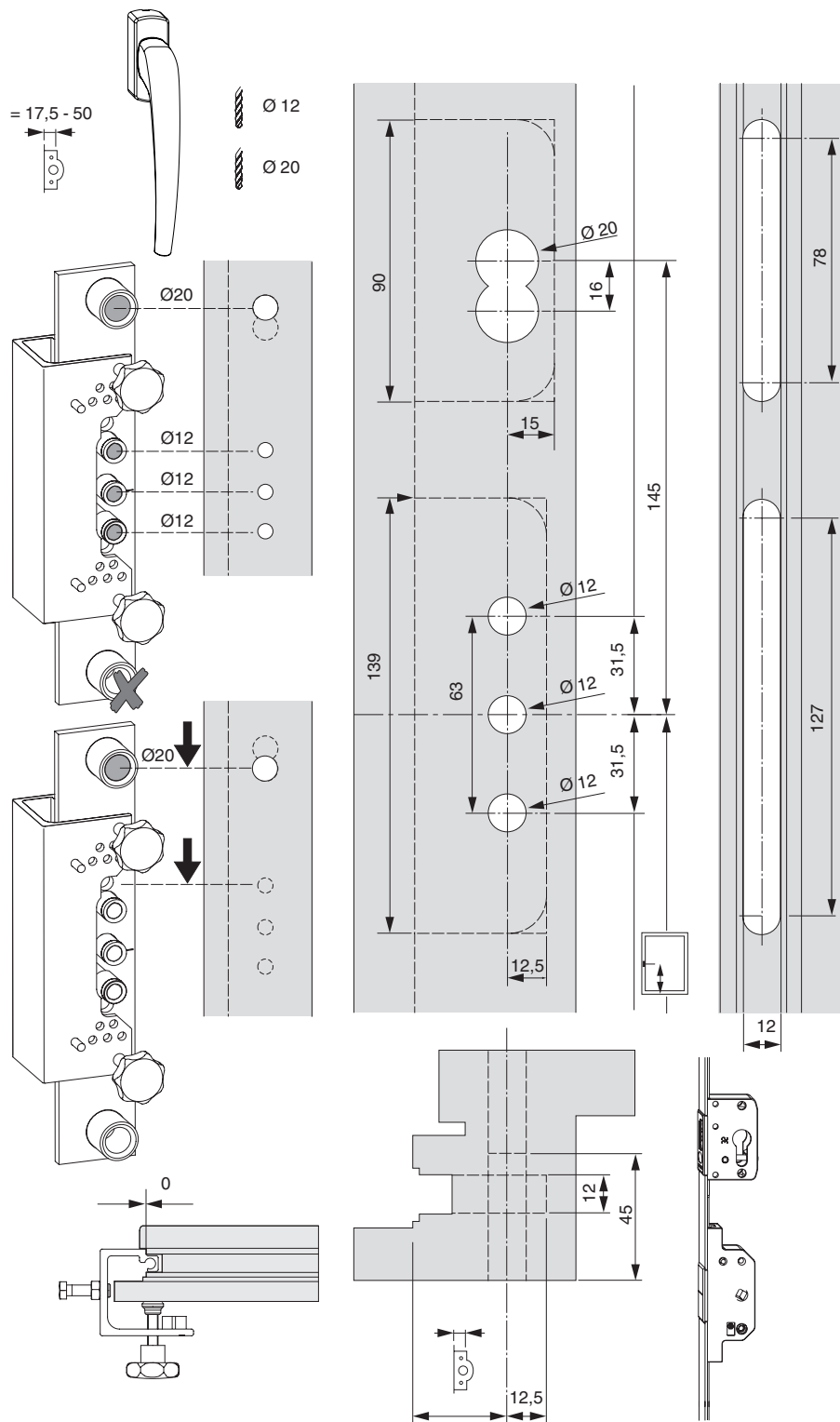

Montaggio del battente

Fresatura forbice
Dima foro cod. 455661

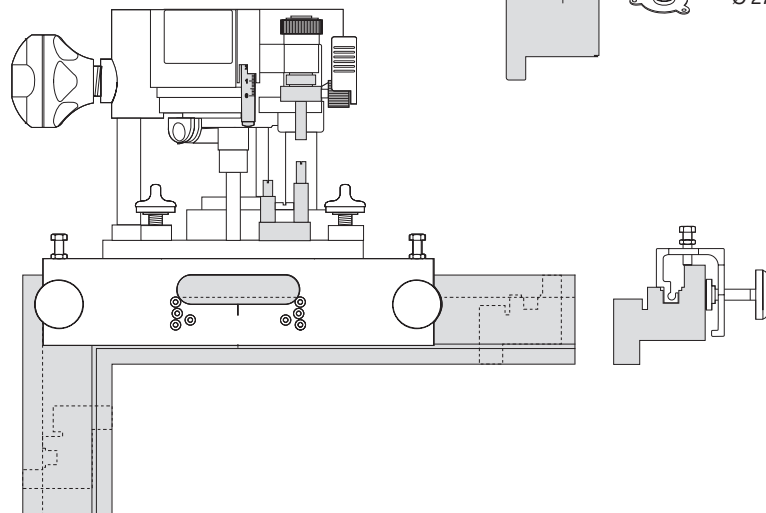
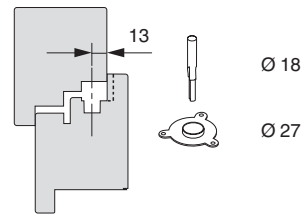
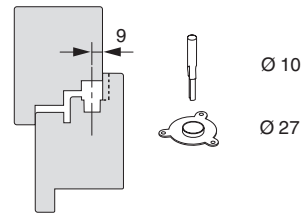
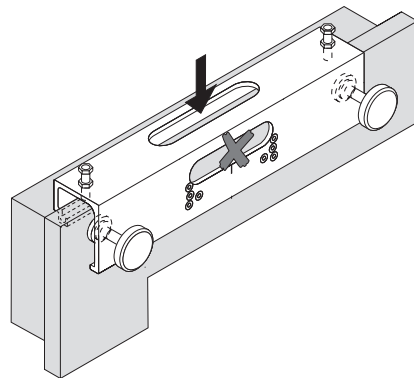
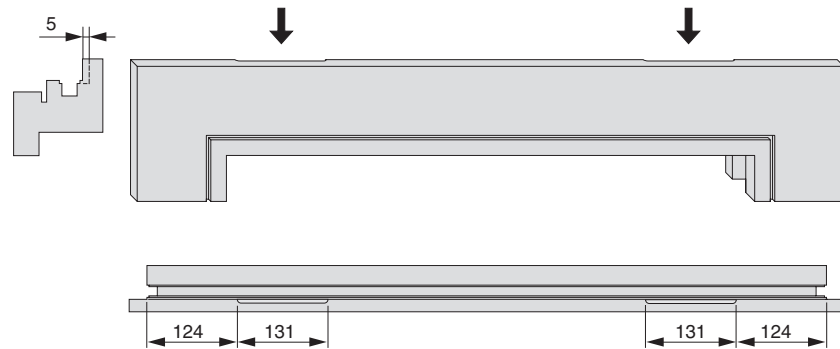

Montaggio del battente

Montaggio meccanismi perimetrali

① - ④ montare

⑤ - ⑧ appoggiare, tagliare a misura e montare.

⚠ La dicitura di ⑤ + ⑦ deve essere rivolta verso le cerniere angolari!

⚠ Controllare la posizione dei nottolini!

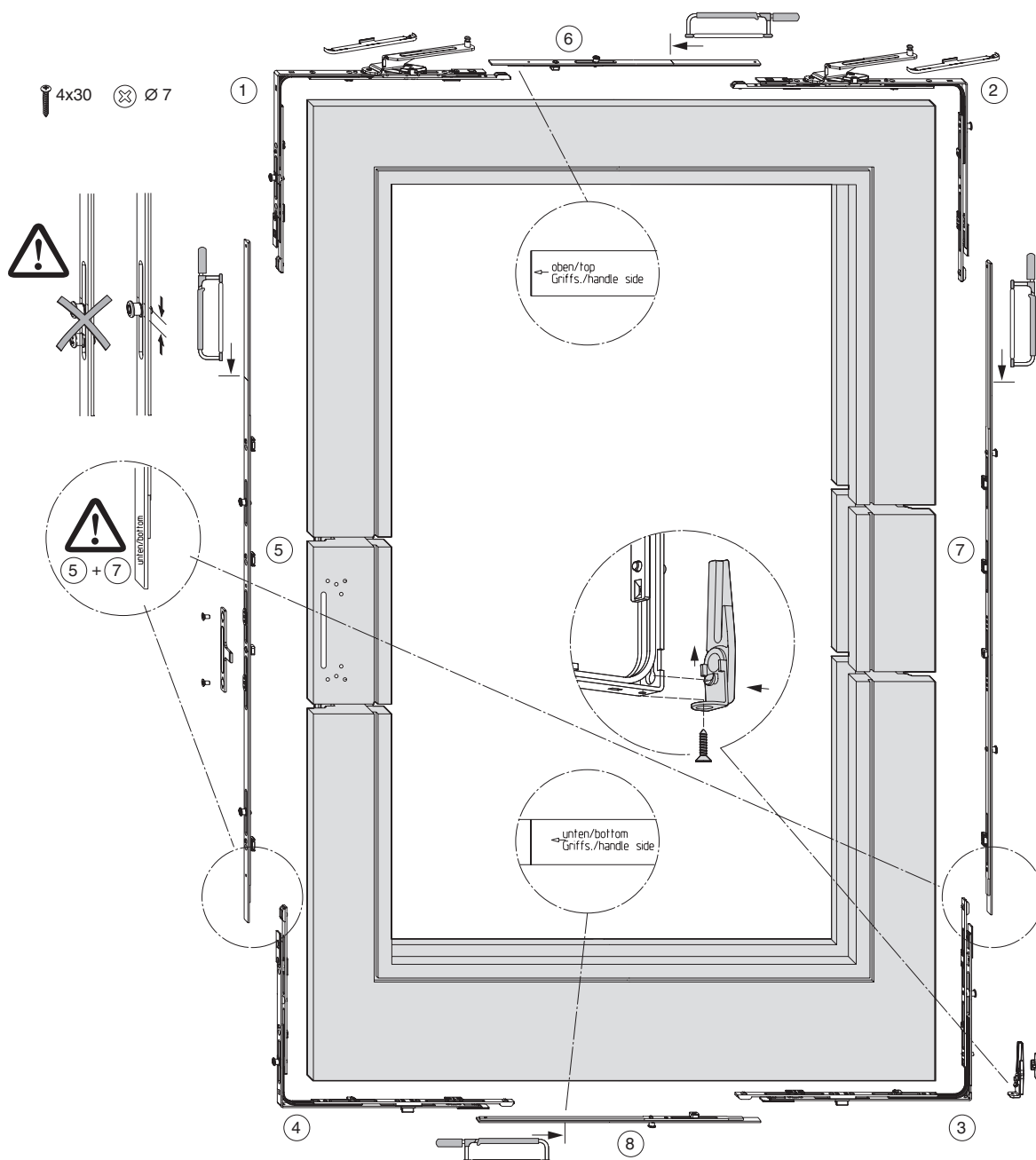

Montaggio del battente

 (a) Controllare il fissaggio centrale delle forbici!

(b) **Nota:**

Si consiglia di installare le coperture dopo il montaggio del battente

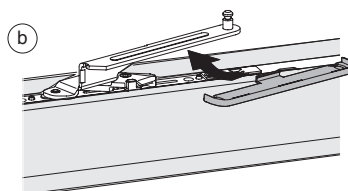
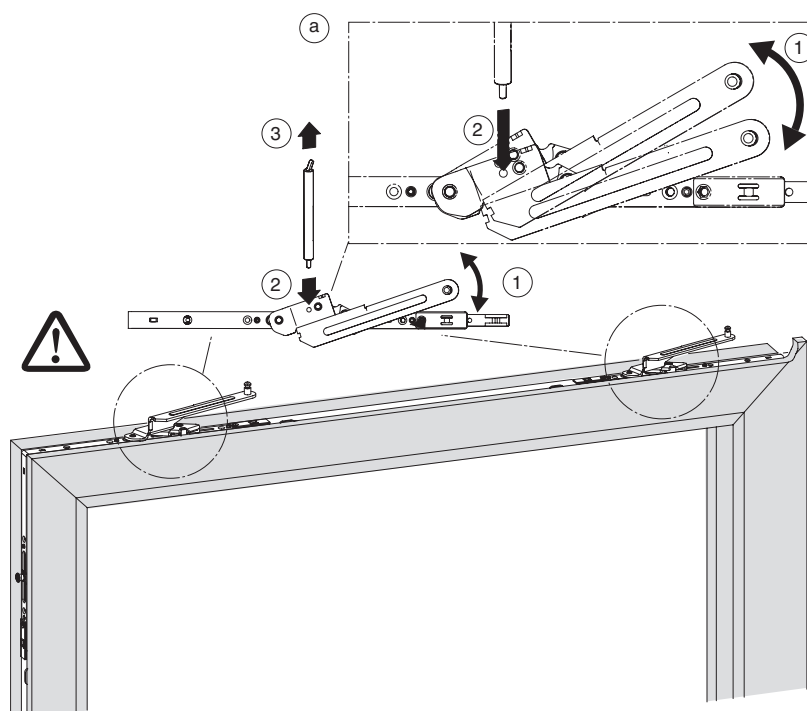

Montaggio del battente

Montaggio della martellina

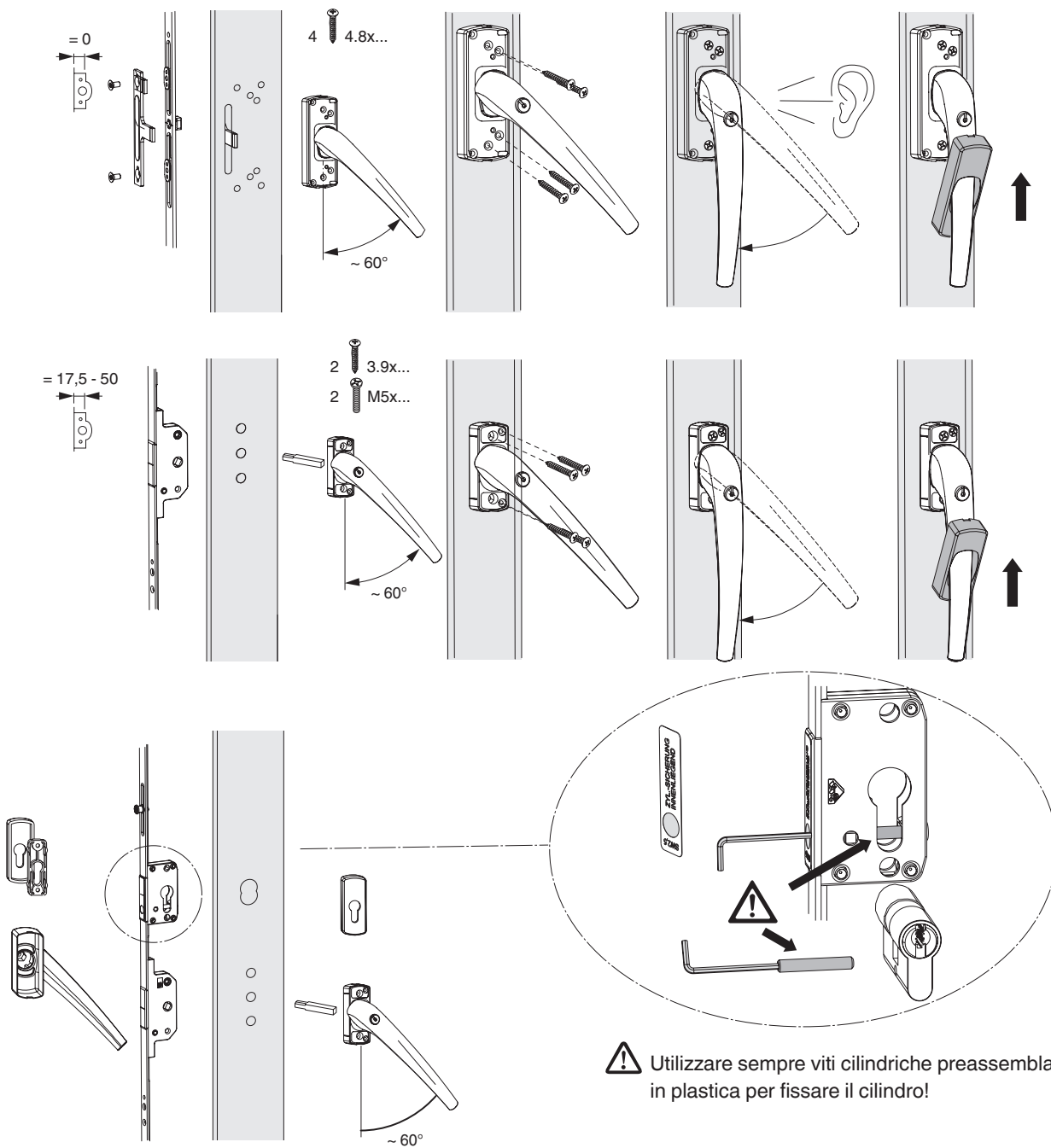

⚠ Utilizzare sempre viti cilindriche preassemblate in plastica per fissare il cilindro!

Azionare la martellina per liberare il bloccaggio dei meccanismi

Montaggio del battente

Montaggio del carrello 160 kg

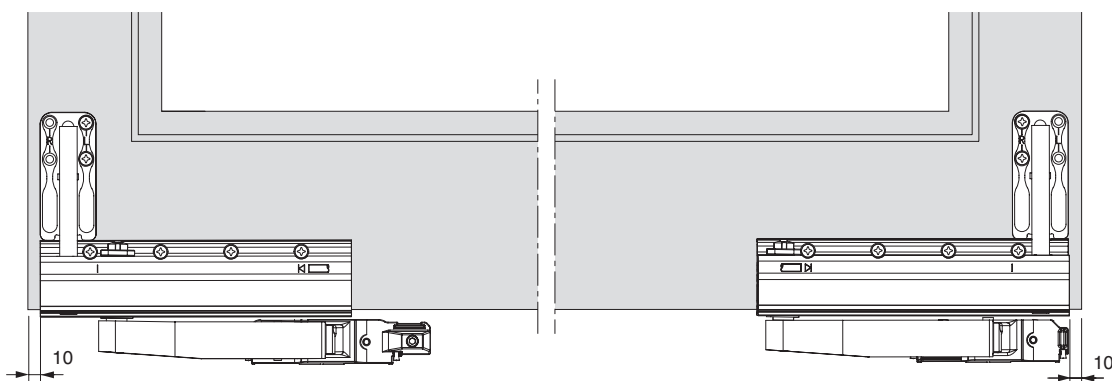
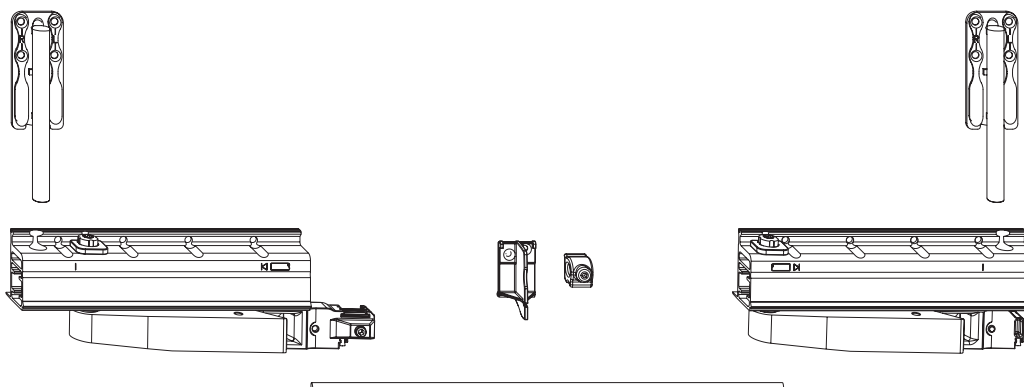

Montaggio del battente

Montaggio del carrello 160 kg

- ① Impostare la dima $x > 0$: se il battente ha un raggio forte o è inclinato
A = battente / B = carrello
- ② Posizionare la dima sulla battuta e forare

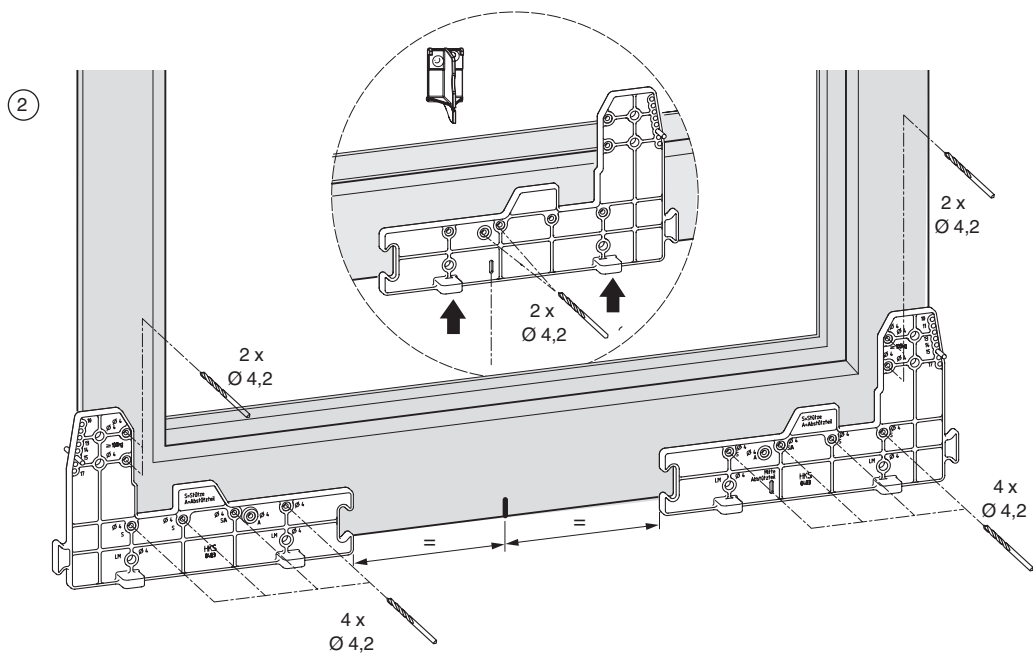
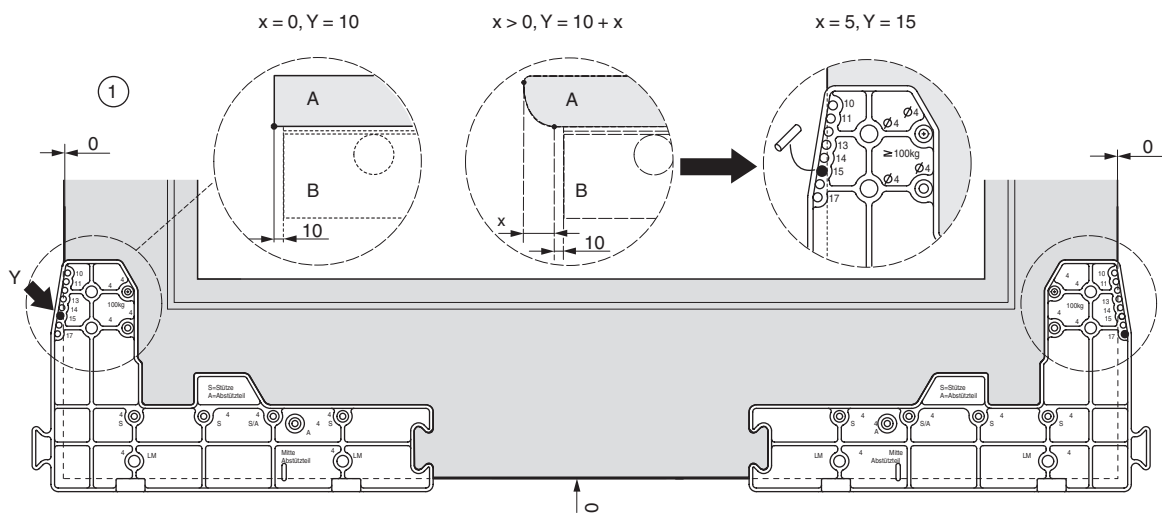

Montaggio del battente

Montaggio del carrello 160 kg

- ① Montare carrello e supporto
- ② Tagliare l'asta di collegamento
- ③ Fissare l'asta di collegamento al carrello posteriore
- ④ Il carrello posteriore può essere fissato con la dima
- ⑤ Fissare l'asta di collegamento al carrello anteriore

⚠ Controllare il parallelismo dei carrelli!

①
5x50

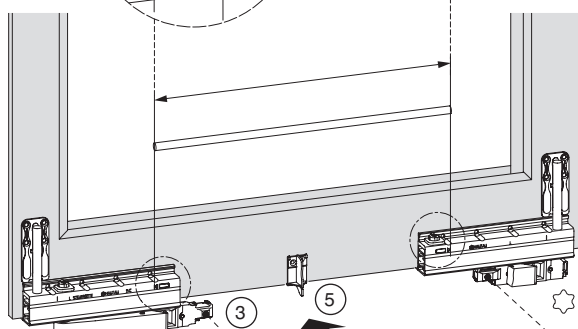
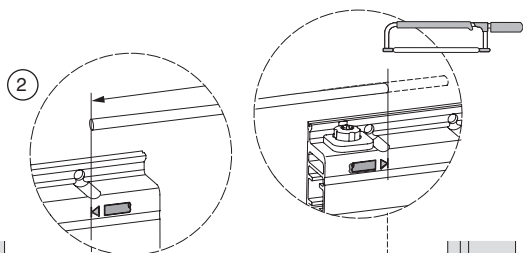
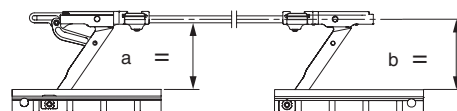
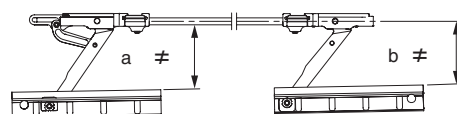
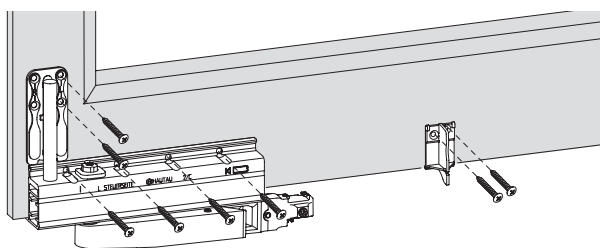

min. 5Nm
max. 7Nm



25
min. 5Nm
max. 7Nm

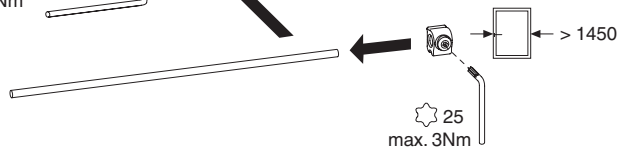
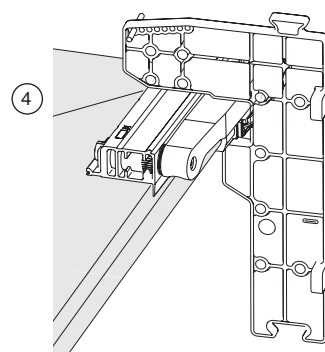

25
max. 3Nm



Montaggio del battente

Montaggio del carrello 200 kg
Carrello twin

Ø 4.2

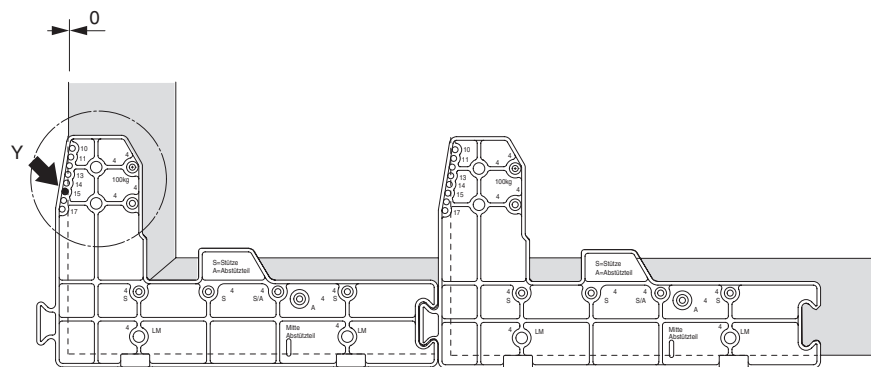

$x = 0, Y = 10$

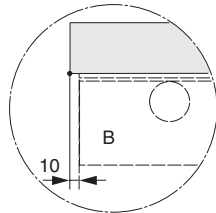

$x > 0, Y = 10 + x$

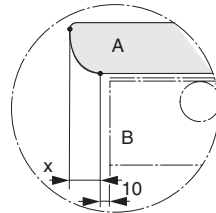

$x = 5, Y = 15$

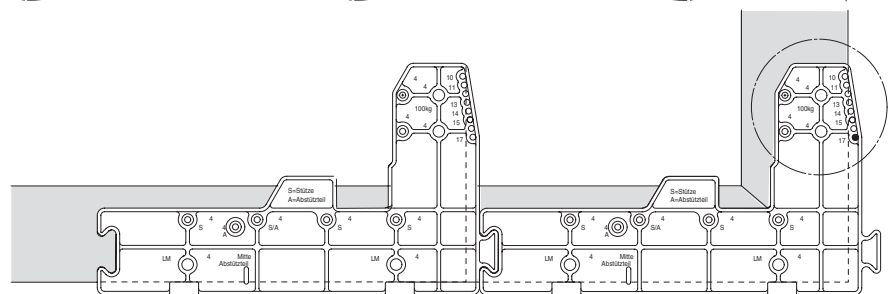
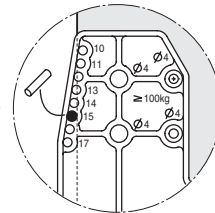



Montaggio del battente

Montaggio del carrello 200 kg

 Controllare il parallelismo dei carrelli!

 5x50

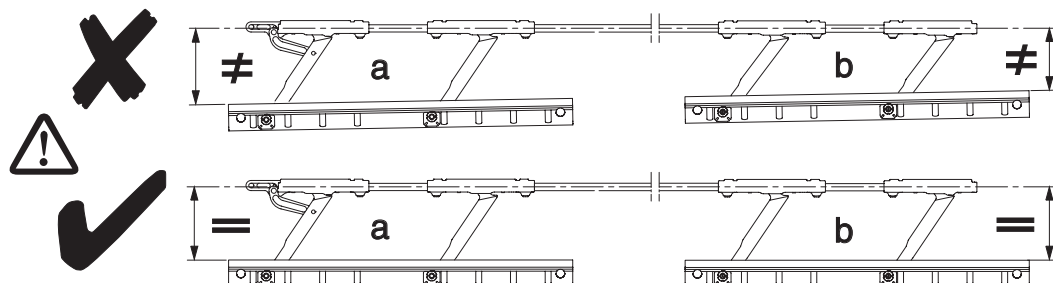
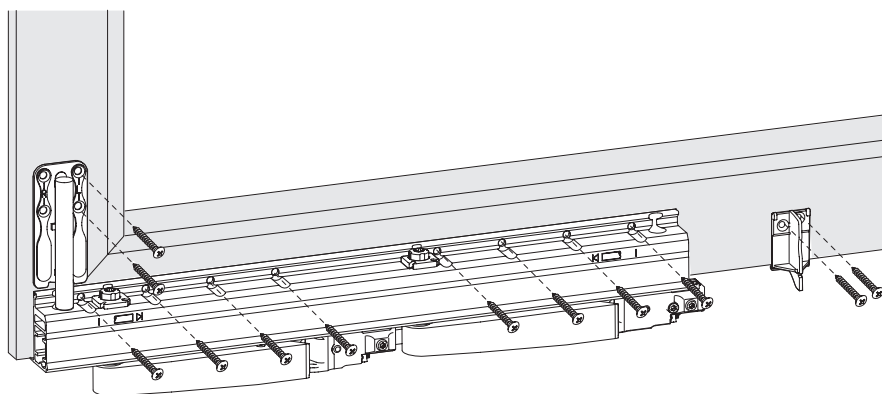

Montaggio del battente

- ① Tagliare e applicare il profilo della copertura in base alla marcatura nel carrello
- ② Applicare le coperture frontalmente

Nota:

Si consiglia di installare le coperture dopo il montaggio del battente

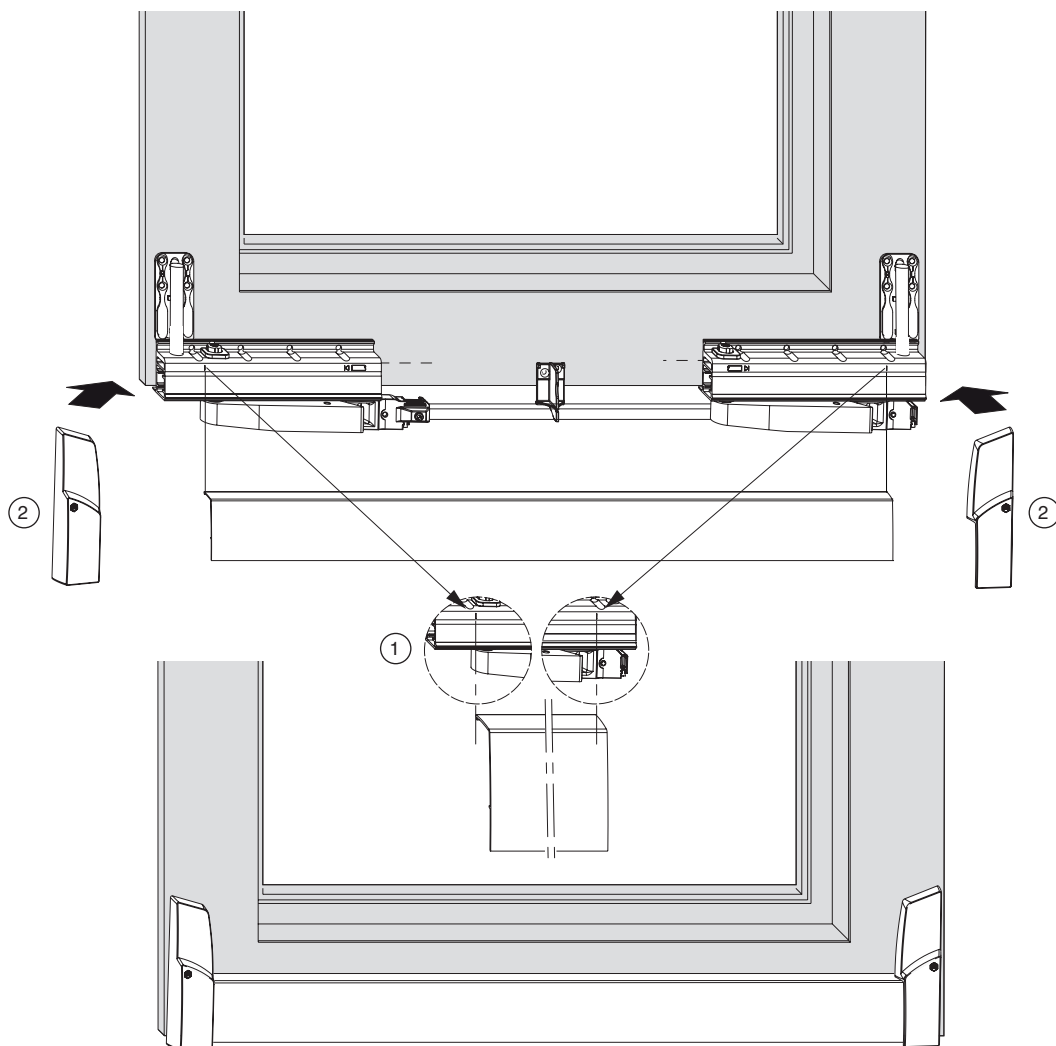

Montaggio del telaio

Montaggio degli scontri

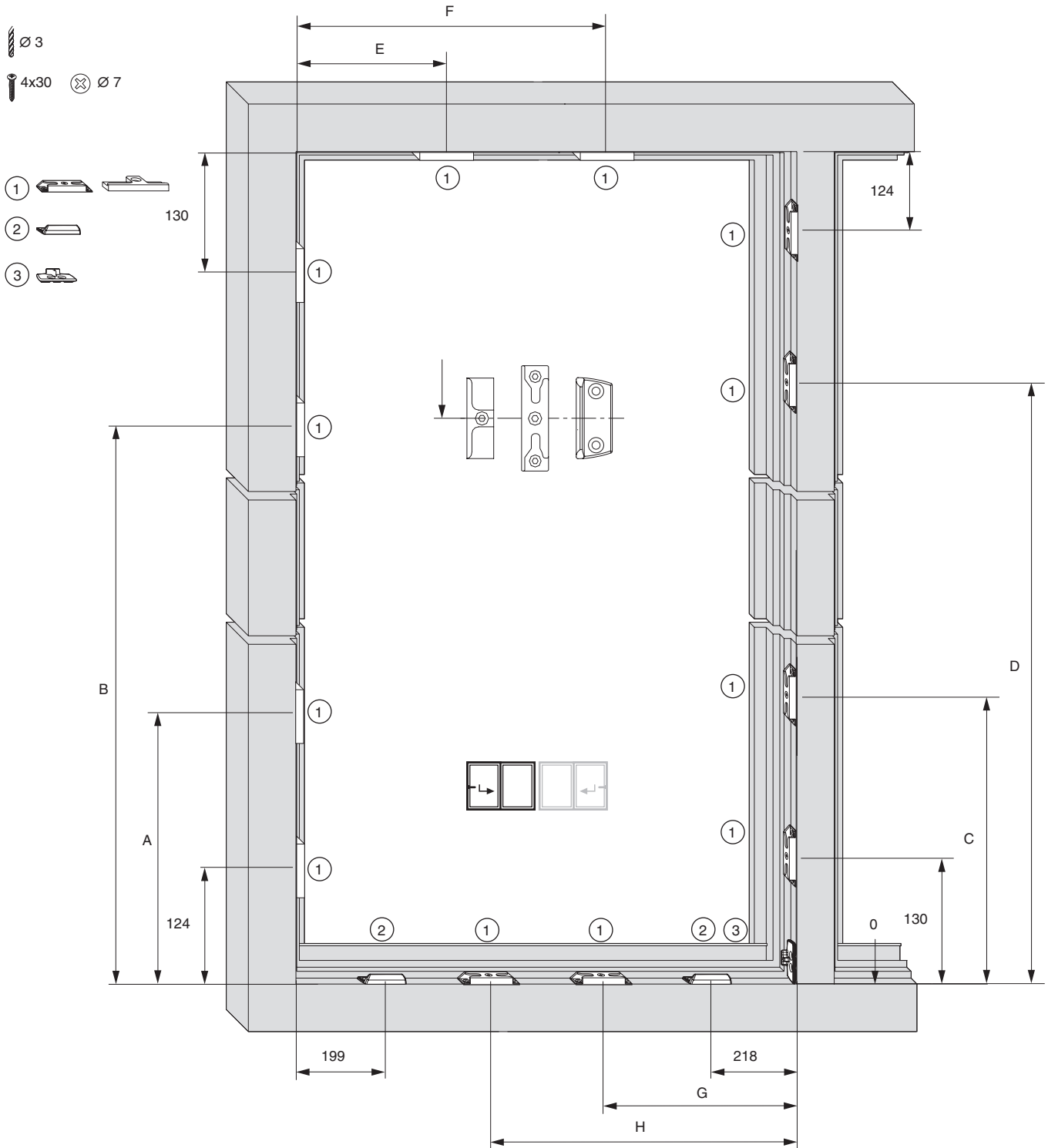

Montaggio del telaio

- ① Dima di posizionamento per cremonese e componente altezza cod. 211611 e cod. 211612
Dima di posizionamento per componente larghezza cod. 214759

Grandezza			A	B	C	D		No
Gr. 1	900 - 1100	450	-	-	-	-	≤ 1700	211611
Gr. 2	1101 - 1300	450	719	-	722	-	> 1701	211612
Gr. 3	1301 - 1500	650	469	919	472	922		
Gr. 4	1501 - 1700	650	469	1009	472	1012		
Gr. 5	1701 - 1900	950	719	1259	722	1262		
Gr. 6, 7, 8	1901 - 2400	950	719	1369	722	1372		

Grandezza		E / G	F / H
Gr. 1	720 - 1050	534	-
Gr. 2	1051 - 1250	534	-
Gr. 3	1251 - 1450	734	-
Gr. 4	1451 - 1650	534	1034
Gr. 5	1651 - 1850	734	1234
Gr. 6	1851 - 2000	734	1379

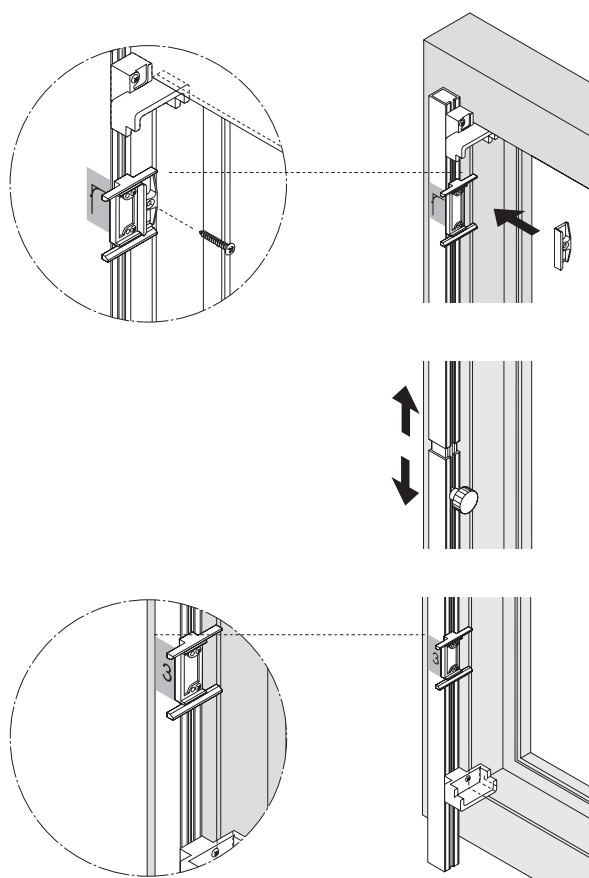

Montaggio del telaio

Montaggio binario guida

① Tagliare il binario guida a misura.

⚠ Quota valida per battuta da 18.

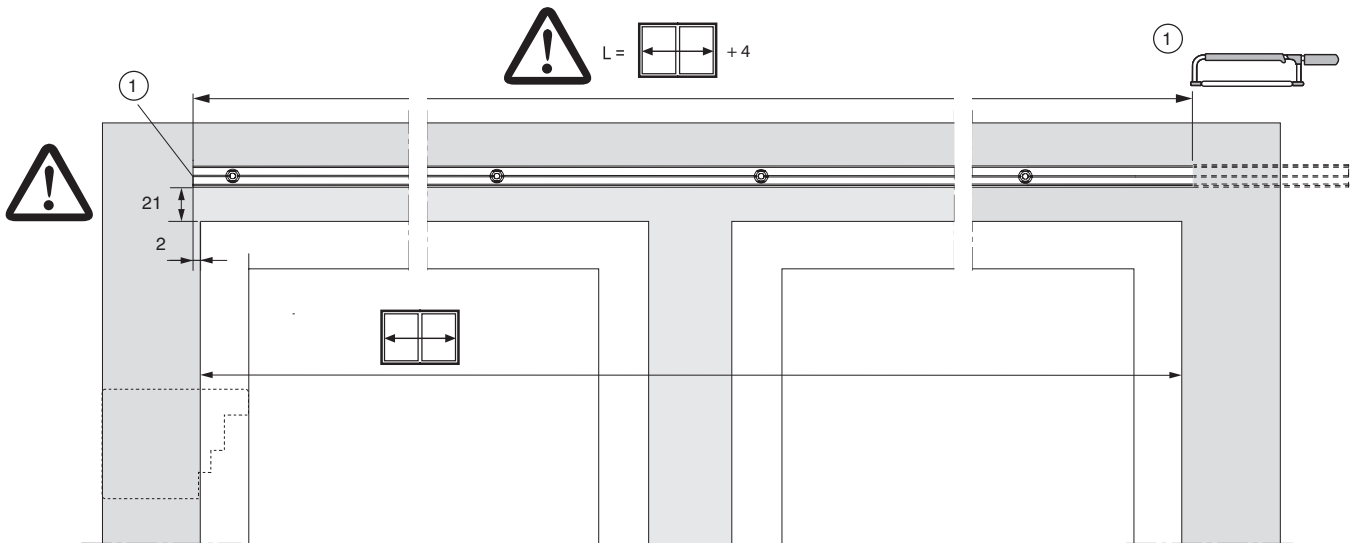
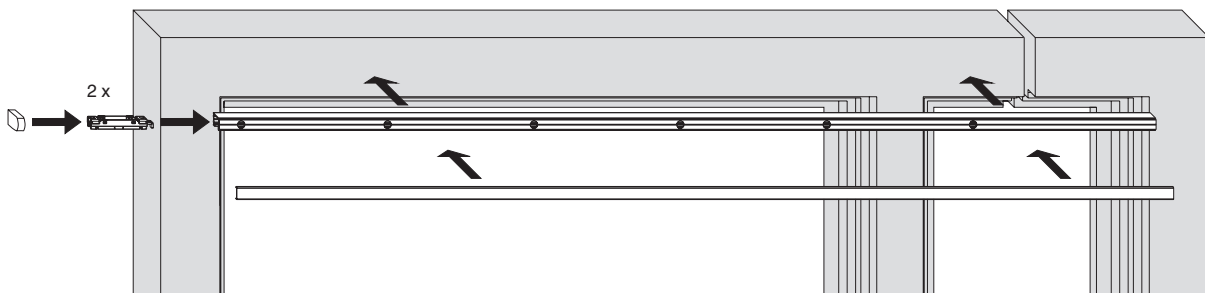

Montaggio del telaio

- ② Dima foro cod. 465173
- ③ Forare e avvitare il binario guida dima foro 465945

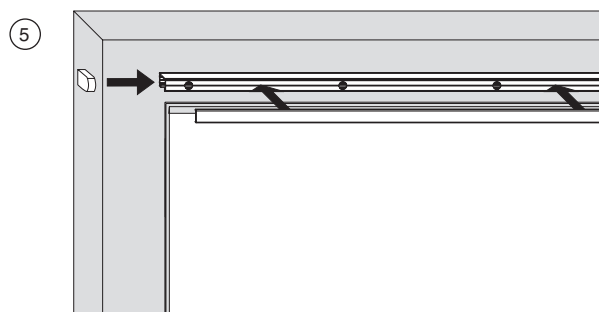
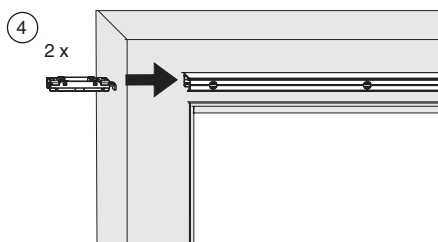
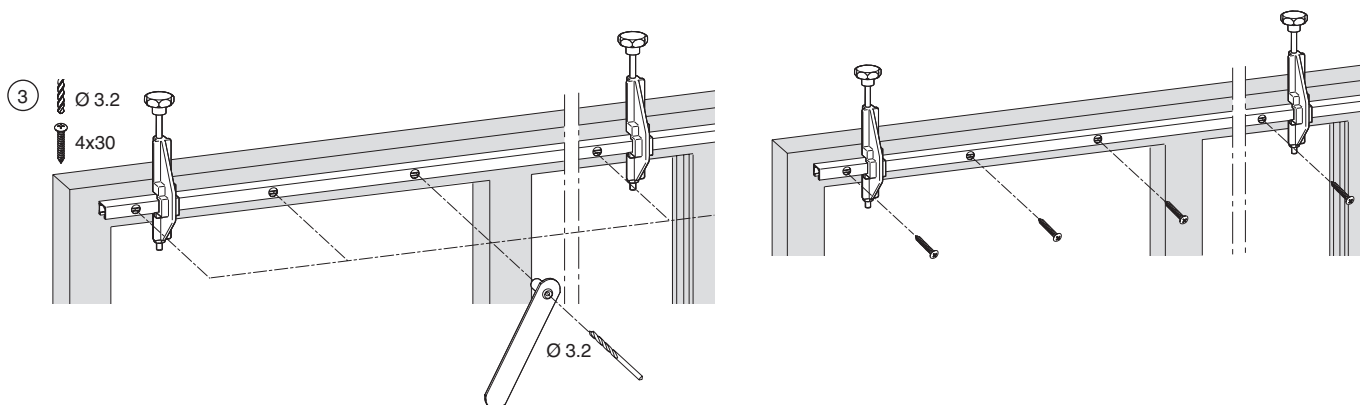
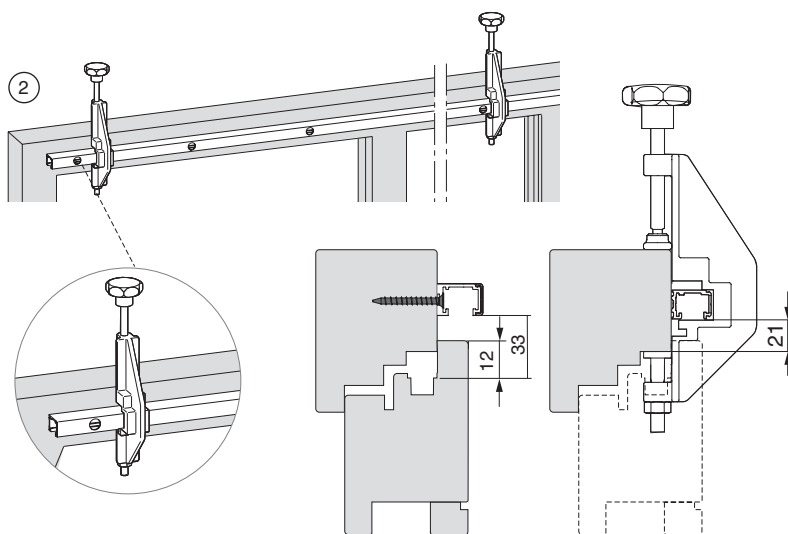

Nota:

Si consiglia di installare le coperture dopo il montaggio del battente

Montaggio del telaio

Montaggio del binario di scorrimento

Foderare il binario di scorrimento per l'intera lunghezza!

① Tagliare il binario di scorrimento a misura.

Quota valida per battuta da 18.

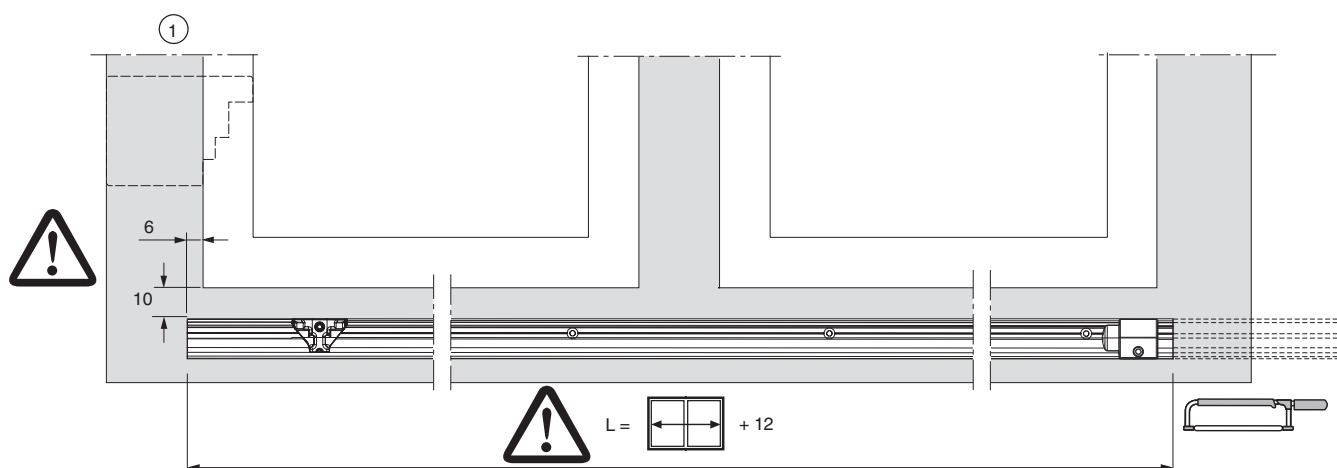
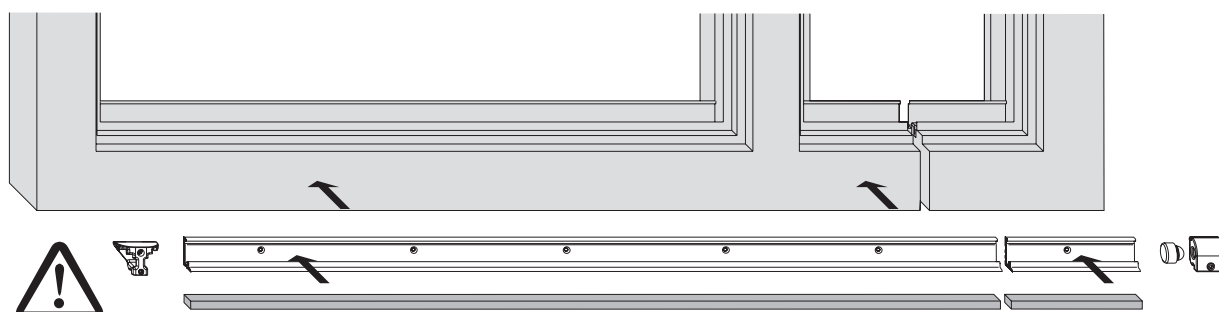

Montaggio del telaio

- ② Dima da avvitare cod. 465173, Z = sovrapposizione
- ③ Forare e avvitare il binario di scorrimento dima foro cod. 465945

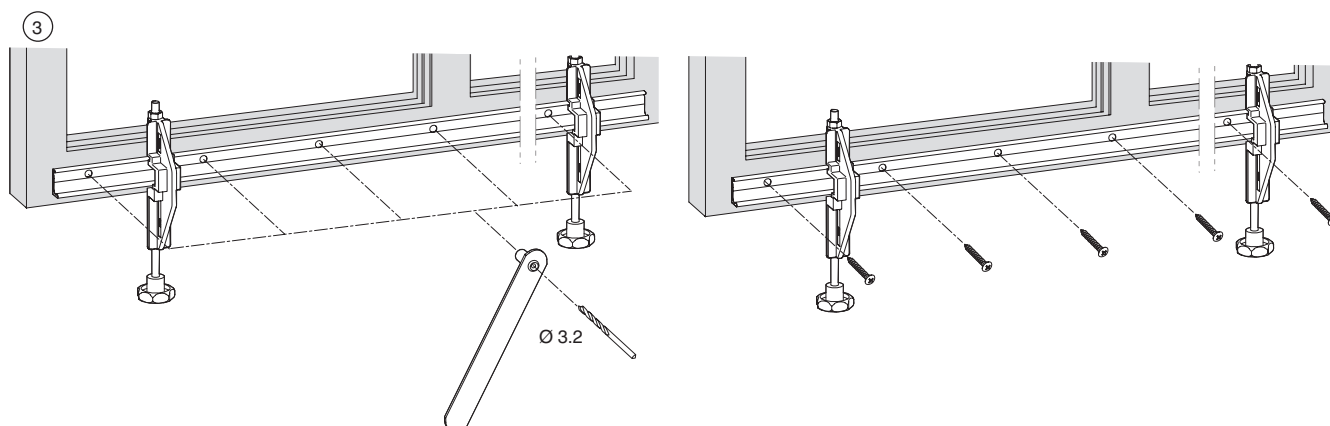
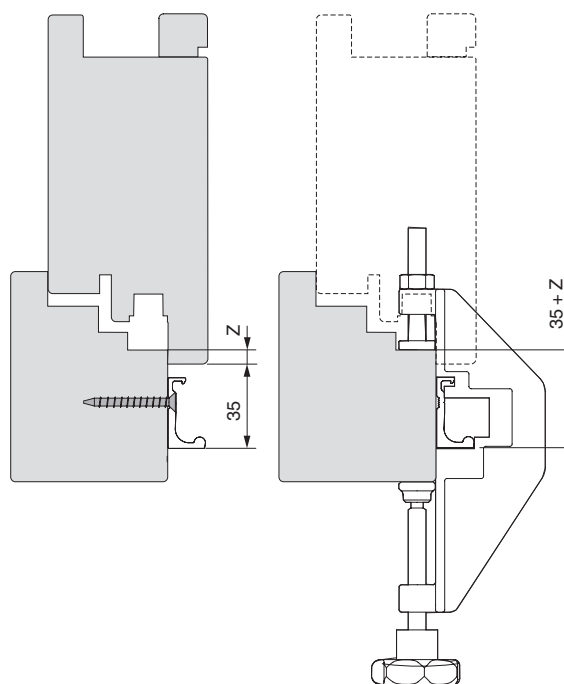
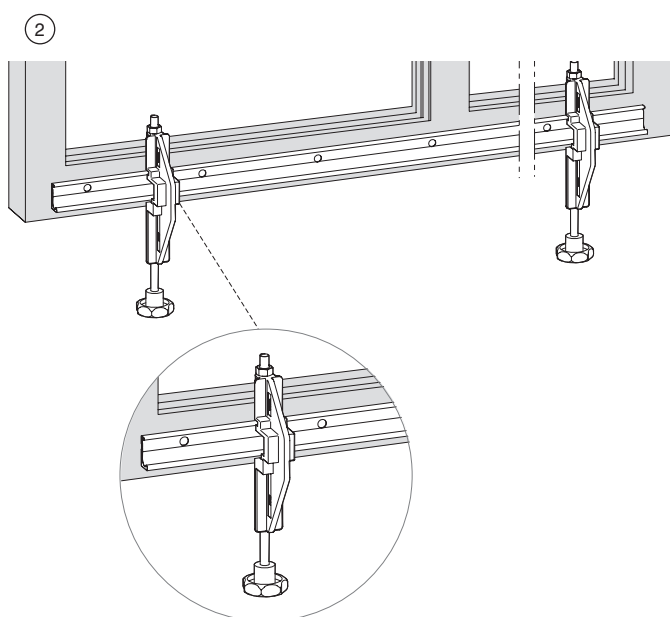

Nota:

Si consiglia di installare le coperture dopo il montaggio del battente

Montaggio del battente

- ① Montare il carrello.
- ② Infilare il perno della forbice dal basso nell'apertura centrale del cursore ^(a), finché non si sente il suono dell'aggancio ^(b). Verificare che l'aggancio sia sicuro tirando verso il basso il braccio della forbice ^(c).
- ③ Se il montaggio è avvenuto correttamente, gli inserti laterali di sicurezza sono agganciati a filo spigoli dell'alloggiamento del cursore.

⚠ Attenzione: Se il perno della forbice non è agganciato correttamente nel cursore, l'anta della finestra non è assicurata contro la caduta. Possono essere causate gravi lesioni personali!

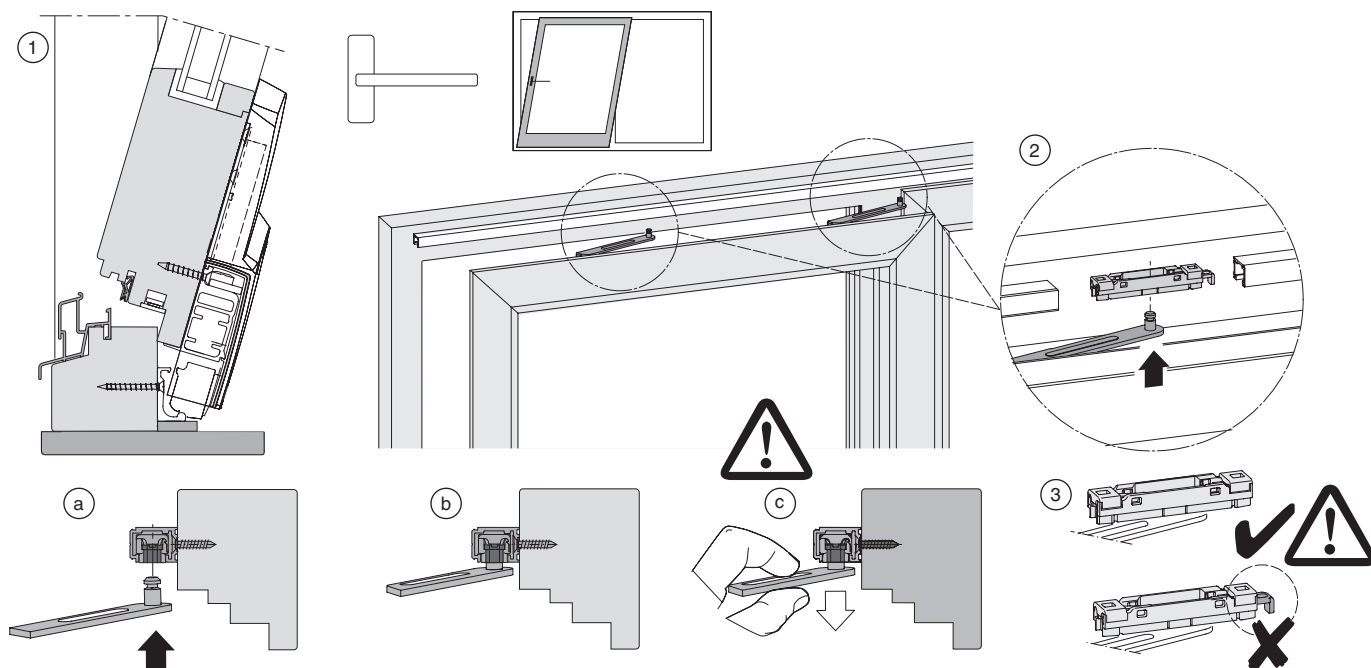

Montaggio del battente

- ④ Dima per blocco d'invito cod. 465175

La quota 72 mm corrisponde a una distanza spigolo esterno battente
- Carrello di 10 mm con battuta da 18 mm.

- ⑤ Montare la battuta universale al raggio di apertura del binario di scorrimento desiderato.
- ⑥ Inserire la battuta sopra nel binario guida e montare al raggio di apertura desiderato.

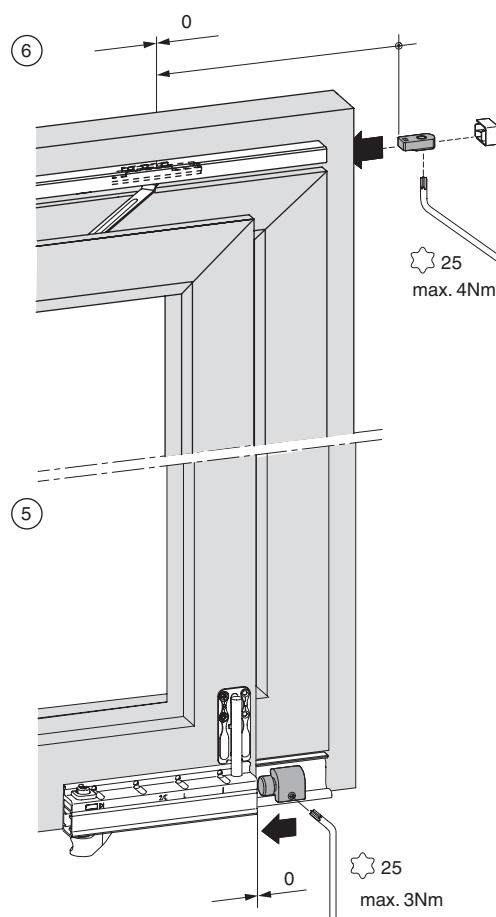
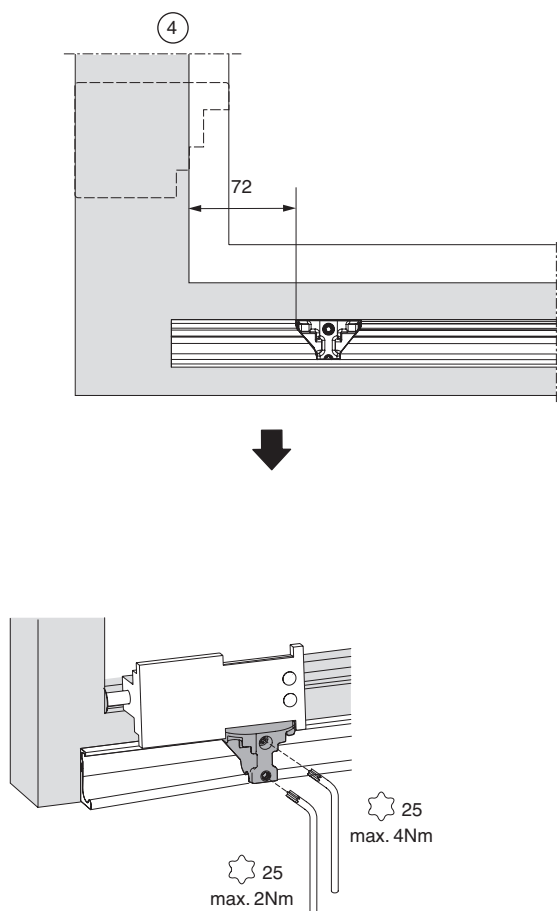

Montaggio del battente

- ⑦ Attivare la sicurezza di sollevamento! Premere la sicurezza di sollevamento (a) verso entrambi i binari finché non si aggancia alla posizione marcata (b).

⚠ Nel caso in cui la sicurezza di sollevamento non sia innestata correttamente oppure non si trovi nella posizione marcata, l'anta della finestra non è sufficientemente assicurata.

Attenzione:

Possano essere causate gravi lesioni personali!

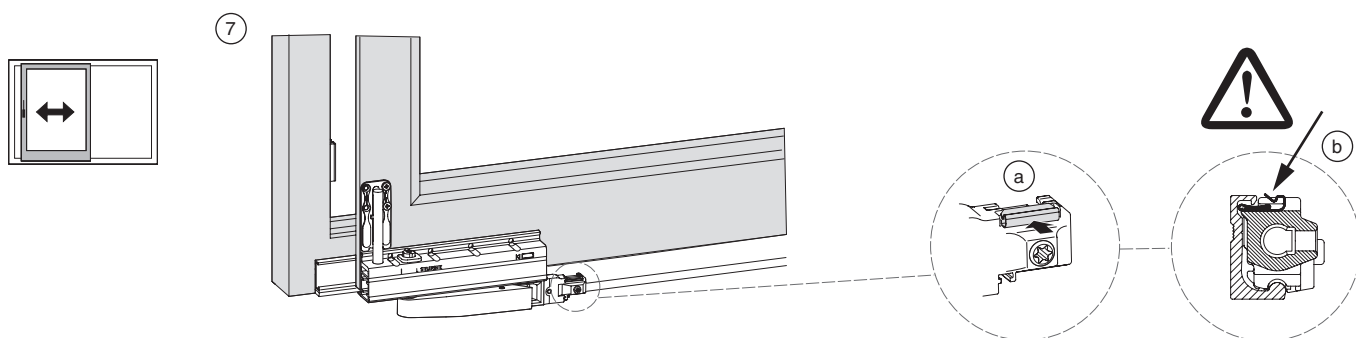

Carrello twin

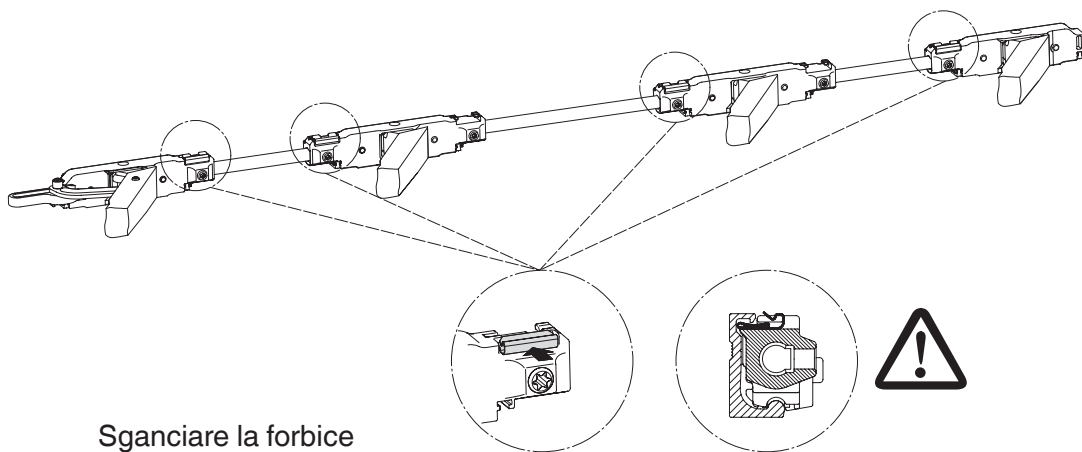

Sganciare la forbice

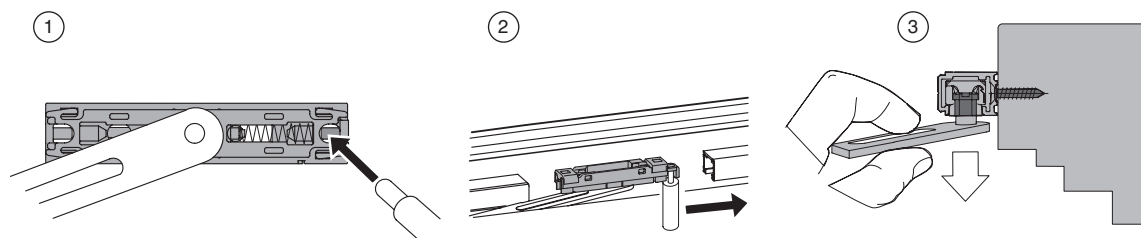

Montaggio del battente

Correggere il parallelismo dei carrelli

- ① Allentare l'asta di collegamento sul carrello anteriore.
- ② Spostare l'asta di collegamento a destra o a sinistra finché il carrello posteriore (b) non è parallelo al carrello anteriore (a).
- ③ Fissare l'asta di collegamento al carrello anteriore.

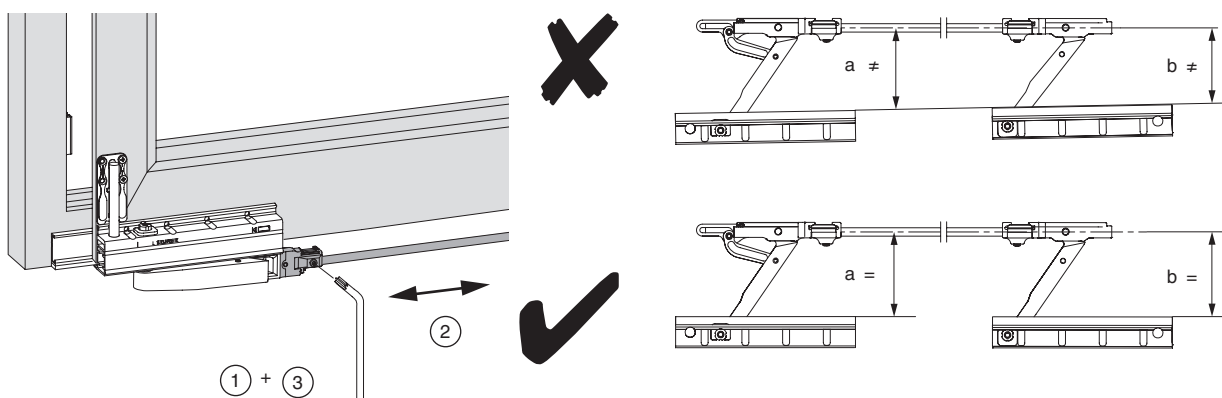

Regolare i carrelli in altezza

- Alzare il blocco regolazione ①
- Regolare l'altezza (+ 6 mm)
- Applicare nuovamente il blocco regolazione

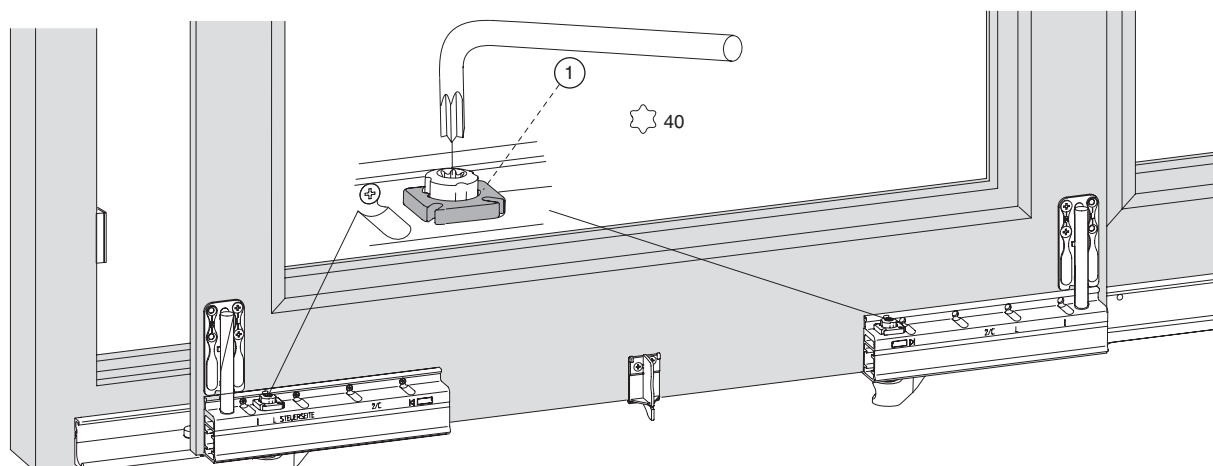
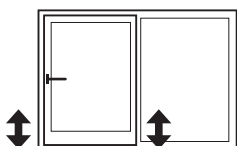

Montaggio del battente

① Correggere l'entrata del battente e ② regolare la pressione della cerniera.

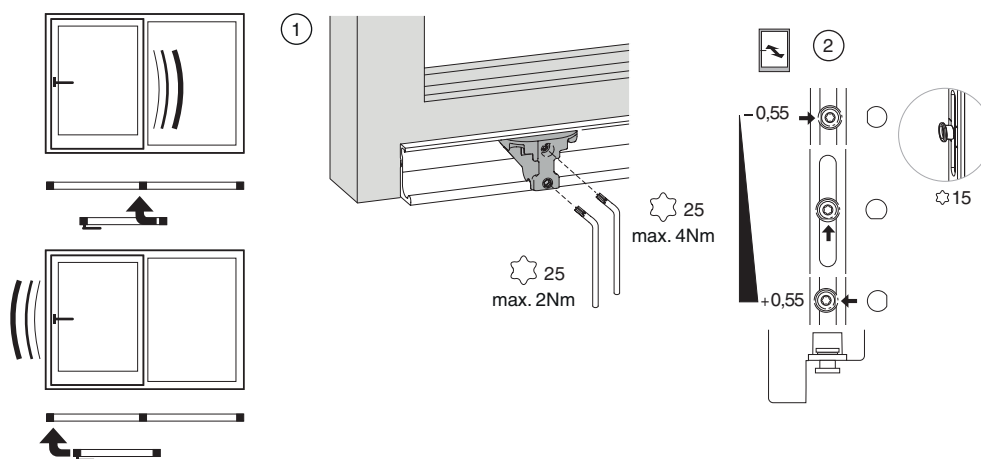

Posizioni della maniglia

- ① chiuso
- ② ribalta
- ③ aperto/scorrimento

Dispositivo anti chiusura!
Evita l'aggancio indesiderato del battente.

⚠ ④ chiusura

Scatto in posizione automatico!

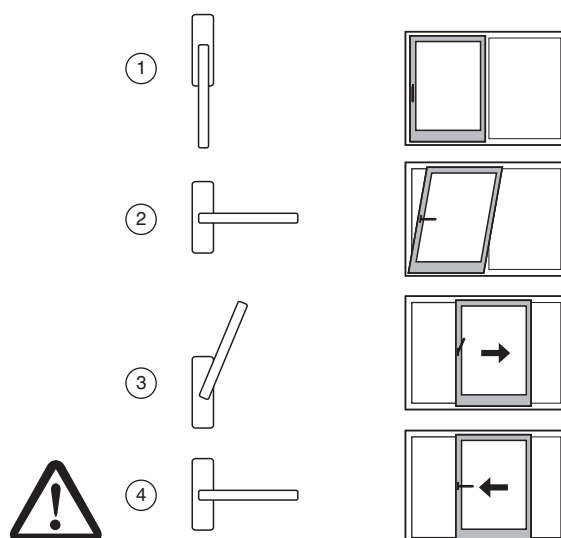



Appunti

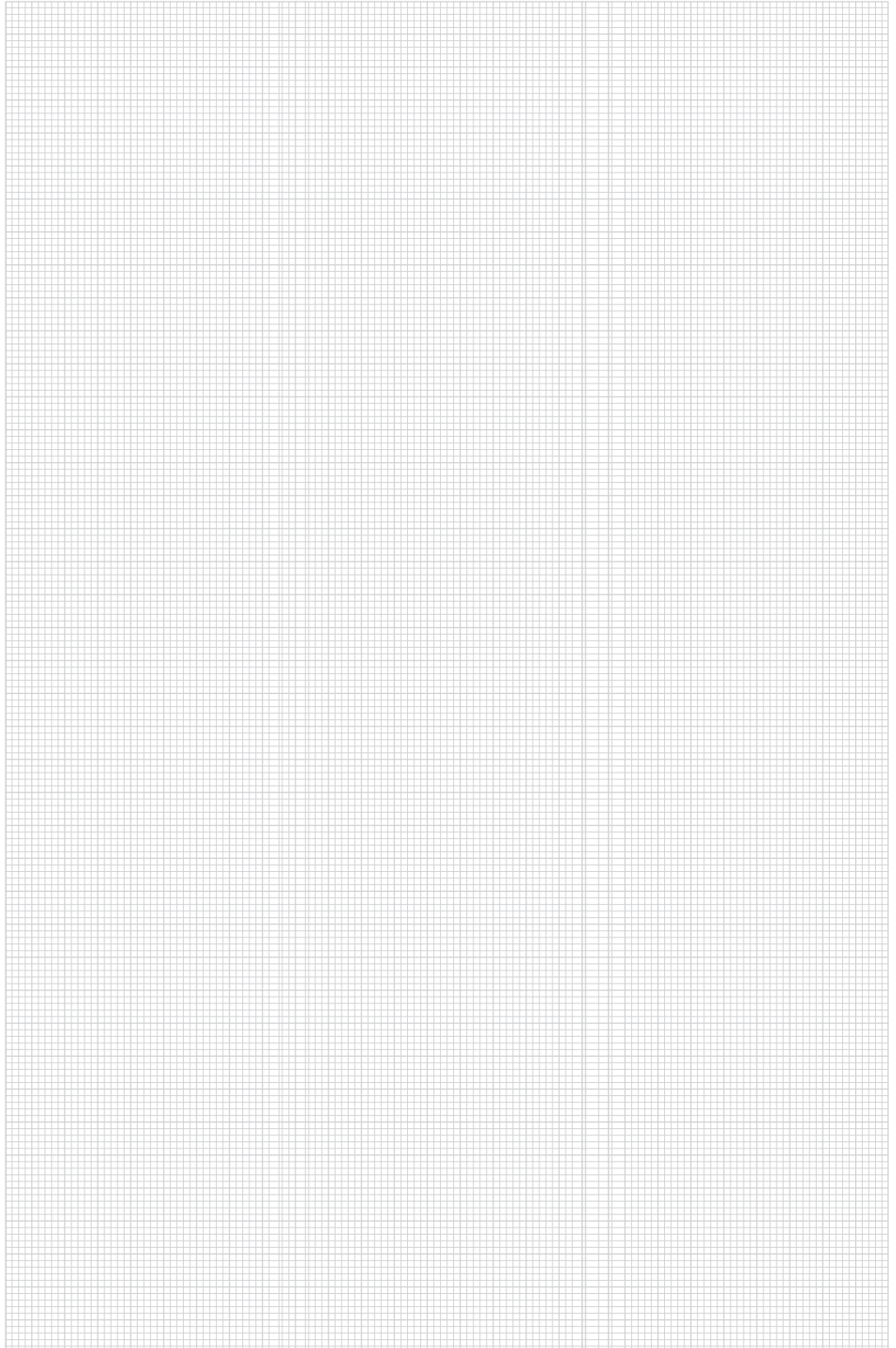



Appunti

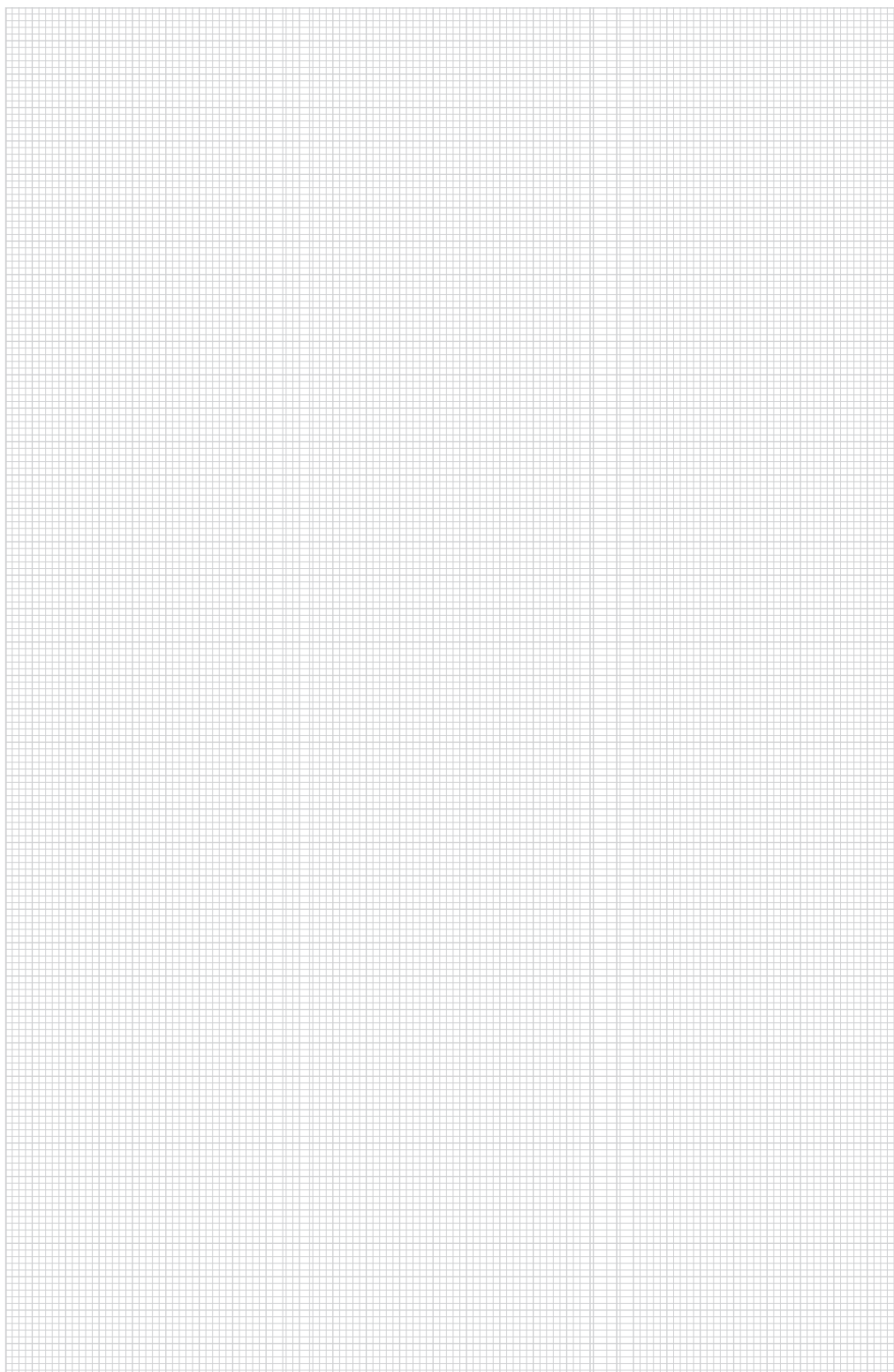

**MACO
RAIL-SYSTEMS**



MAICO SRL a socio unico

ZONA ARTIGIANALE, 15
I-39015 S. LEONARDO (BZ)
TEL +39 0473 65 12 00
FAX +39 0473 65 13 00
info@maico.com
www.maico.com

UNA AZIENDA DEL GRUPPO MACO

MAYER & CO BESCHLÄGE GMBH
Alpenstraße 173
5020 Salzburg - Austria
TEL +43 (0)662 6196-0
FAX +43 (0)662 6196-1449
maco@maco.at
www.maco.at