

TECHNIKA KTÓRA PORUSZA

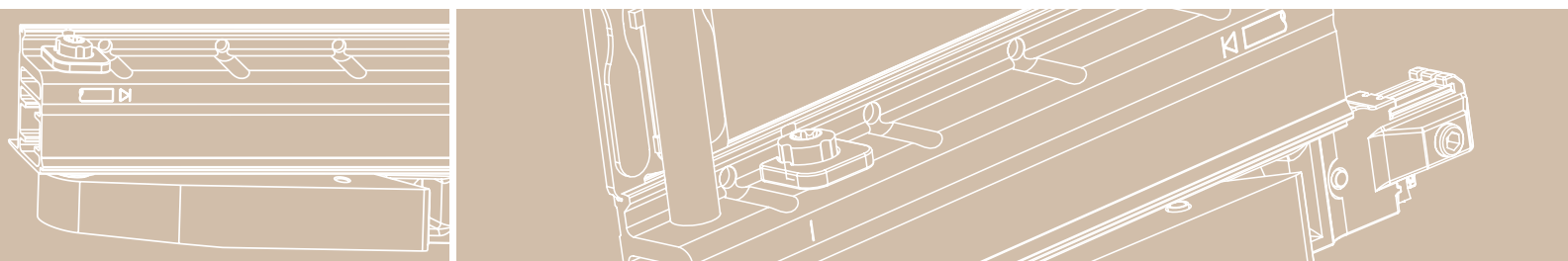

MACO RAIL-SYSTEMS

OKUCIA PRZESUWNE



Okucia przesuwno-uchylne / MULTI-MATIC /
Drewno 4 mm luz / Standard

INSTRUKCJA MONTAŻU
DREWNO



Zastosowanie

Z systemem zatrzaskowym

650 - 1650	840 - 2450	160



Osadzenie klamki DM



Szerokość skrzydła we wrębie (FFB)



Wysokość skrzydła we wrębie (FFH)



Szerokość skrzydła



Wysokość klamki



Szerokość ramy we wrębie



Wysokość ramy we wrębie



Wersja lewa - rysunek,
Wersja prawa - w odbiciu lustrzanym



Spis treści

Odpowiedzialność za produkt	4
Przeгляд (strony składane)	5 + 9
- Rysunki poglądowe i lista elementów	
- Przekrój w skali 1:1, Widok skrzydło i rama	
Rodzaje otwierania	13
Montaż skrzydła	18
Montaż ramy	28
Zawieszanie skrzydła i regulacja	34



Odpowiedzialność za produkt Wytyczne producenta

- Nie należy przekraczać dopuszczalnych wymiarów minimalnych i maksymalnych, a także dozwolonego ciężaru skrzydła.
- Należy zachować dostarczone przez producenta profili PVC dopuszczalne wymiary oraz ciężar skrzydeł.
- Nie należy przerabiać i wprowadzać jakichkolwiek zmian w okuciach.
- Do okuwania należy używać wyłącznie okuć MACO.
- Okuwanie należy przeprowadzić zgodnie z właściwą instrukcją montażu wraz z zachowaniem stosownych wskazówek.
- Należy stosować wyłącznie wkręty zaproponowane w instrukcjach. Proszę się upewnić czy zaproponowane wkręty są właściwe do stosowanego profilu.
- Wkręty należy przykręcać prostopadle do rowka i z taką siłą, aby nie powodowały zapadania się okuć w głąb rowka okuciowego.
- Elementy nośne takie jak wózki, szyny górne i dolne należy przykręcać do wzmocnienia profilu.
- W narożach dolnych proszę uważać na długość wzmocnienia w skrzydle. Wkręty przykręcające wózki dolne muszą przechodzić przez wzmocnienie profilu.
- Powierzchnia okuć nie może się stykać z jakimikolwiek materiałami np. silikon, gdyż może to prowadzić do korozji elementów okucia.
- Nie dopuszczać do zabrudzenia szyny prowadzącej i jezdnej. Unikać kontaktu okuć z wilgocią i środkami czyszczącymi.
- Naklejkę przedstawiającą sposób obsługi umieszczać w dobrze widocznym miejscu na skrzydle przesuwym.
- W przypadku przeciążenia lub niewłaściwej obsługi skrzydło może wyskoczyć z szyny prowadzącej powodując poważne uszkodzenie skrzydła. W specjalnych przypadkach (szkoły, przedszkola itp.) bardzo ważne jest, uniemożliwienie przez zastosowanie specjalnych dodatkowych środków, aby element przesuwny poprzez gwałtowne otwarcie nie uległ przeciążeniu. Np.
 - poprzez przesunięcie zderzaka na dolnej szynie zmniejszyć szerokość otwarcia, lub
 - montaż dodatkowego zamka by uniemożliwić dostęp osobom niepowołanym.

W razie jakichkolwiek wątpliwości proszę skontaktować się z przedstawicielem MACO Polska.

Wyjątki od odpowiedzialności

Nie ponosimy odpowiedzialności za złe funkcjonowanie okna oraz za uszkodzenia okuć w przypadku nie zachowania wytycznych producenta dotyczących montażu i obsługi elementów przesuwnych. Np. przekroczenie dopuszczalnych wymiarów, przekroczenie dopuszczalnego ciężaru skrzydła, uszkodzenia spowodowane przeciążeniem itp.

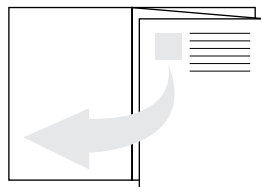

Strona rozkładowa 1:

Rysunki poglądowe i lista elementów

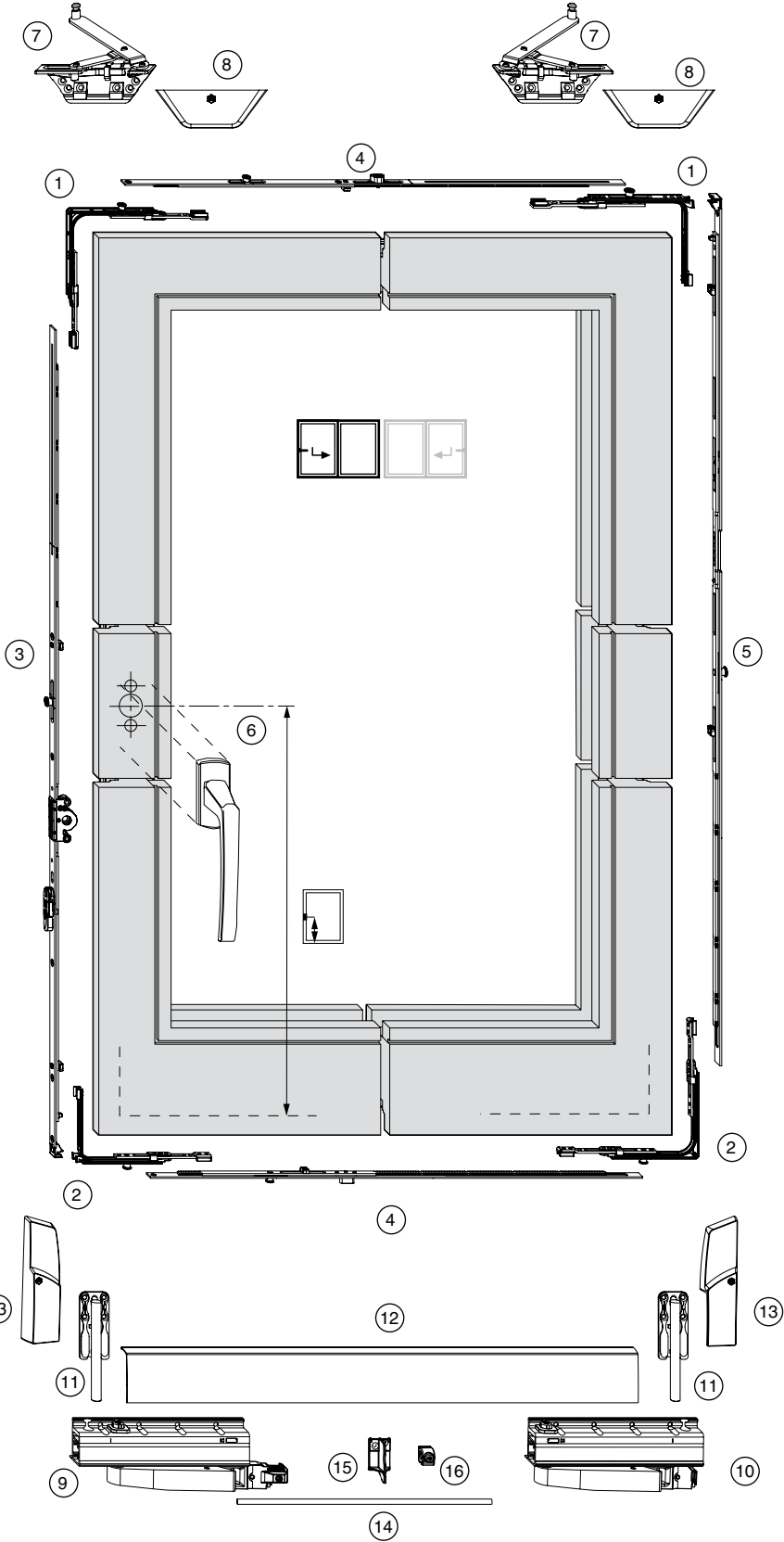

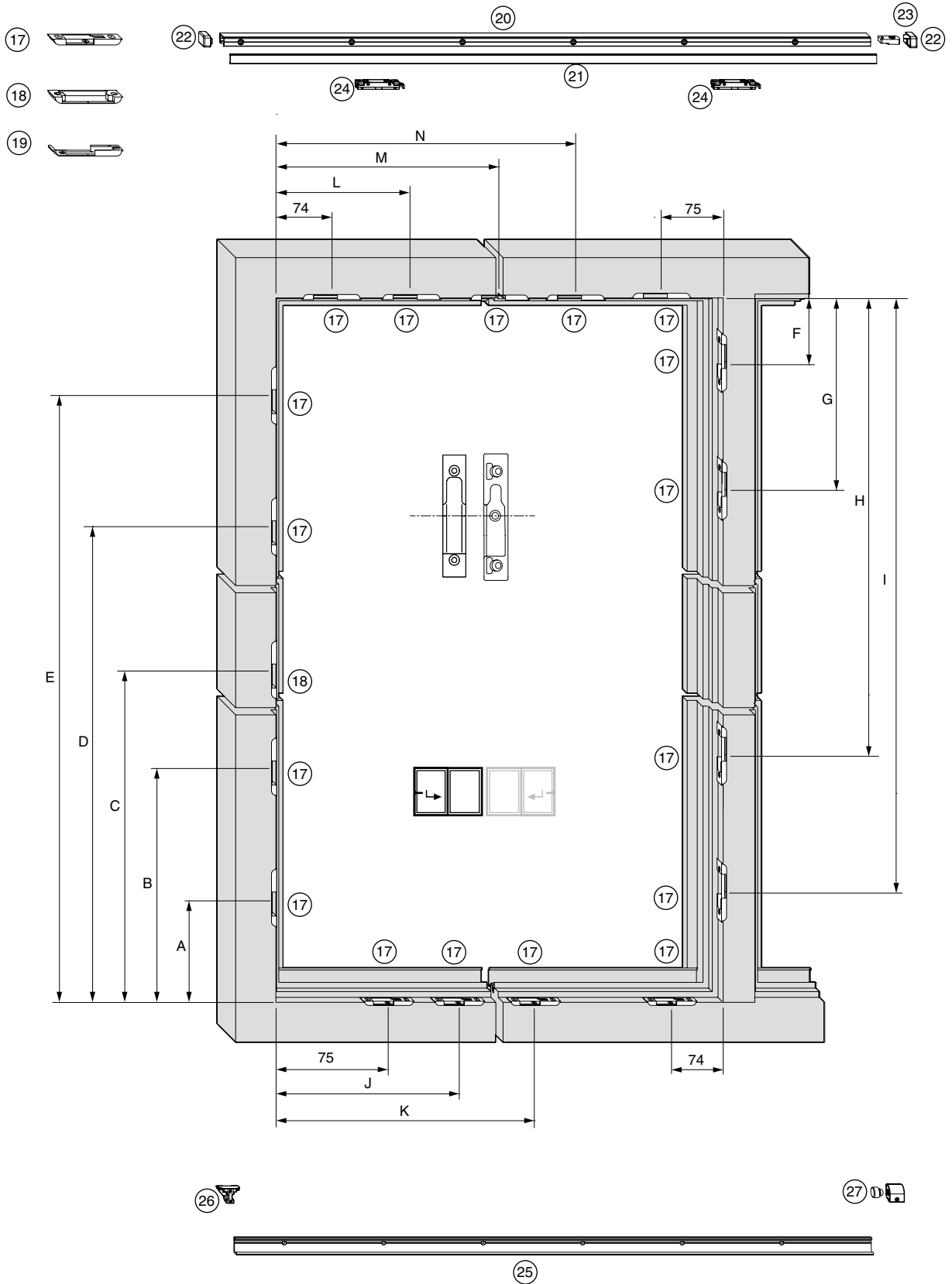



- | | | | |
|---|-------------------------|---|-----------------------------|
| ① | Narożnik góra | ⑮ | Uchwyt środkowy |
| ② | Narożnik dół | ⑯ | Wspornik |
| ③ | Zasuwnica RU, stała | ⑰ | Zaczep |
| ④ | Łącznik poziomy | ⑱ | Zaczep i.S. |
| ⑤ | Łącznik pionowy | ⑲ | Zaczep podnośnika |
| ⑥ | Klamka | ⑳ | Szyna górna |
| ⑦ | Nożyca SKB | ㉑ | Ostona szyny górnej |
| ⑧ | Ostonki boczne nożyc | ㉒ | Ostonki boczne Szyny górnej |
| ⑨ | Wózek, strona zasuwicy | ㉓ | Zderzak górny |
| ⑩ | Wózek, strona zawiasowa | ㉔ | Wodzik |
| ⑪ | Wzmocnienie | ㉕ | Szyna dolna |
| ⑫ | Ostona dolna | ㉖ | Część sterująca |
| ⑬ | Ostony wózków | ㉗ | Zderzak dolny |
| ⑭ | Pręt połączeniowy | | |

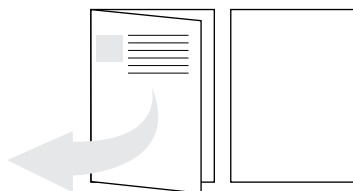

Strona rozkładowa 2:

Przekroje w skali 1:1, widok skrzydła i ramy

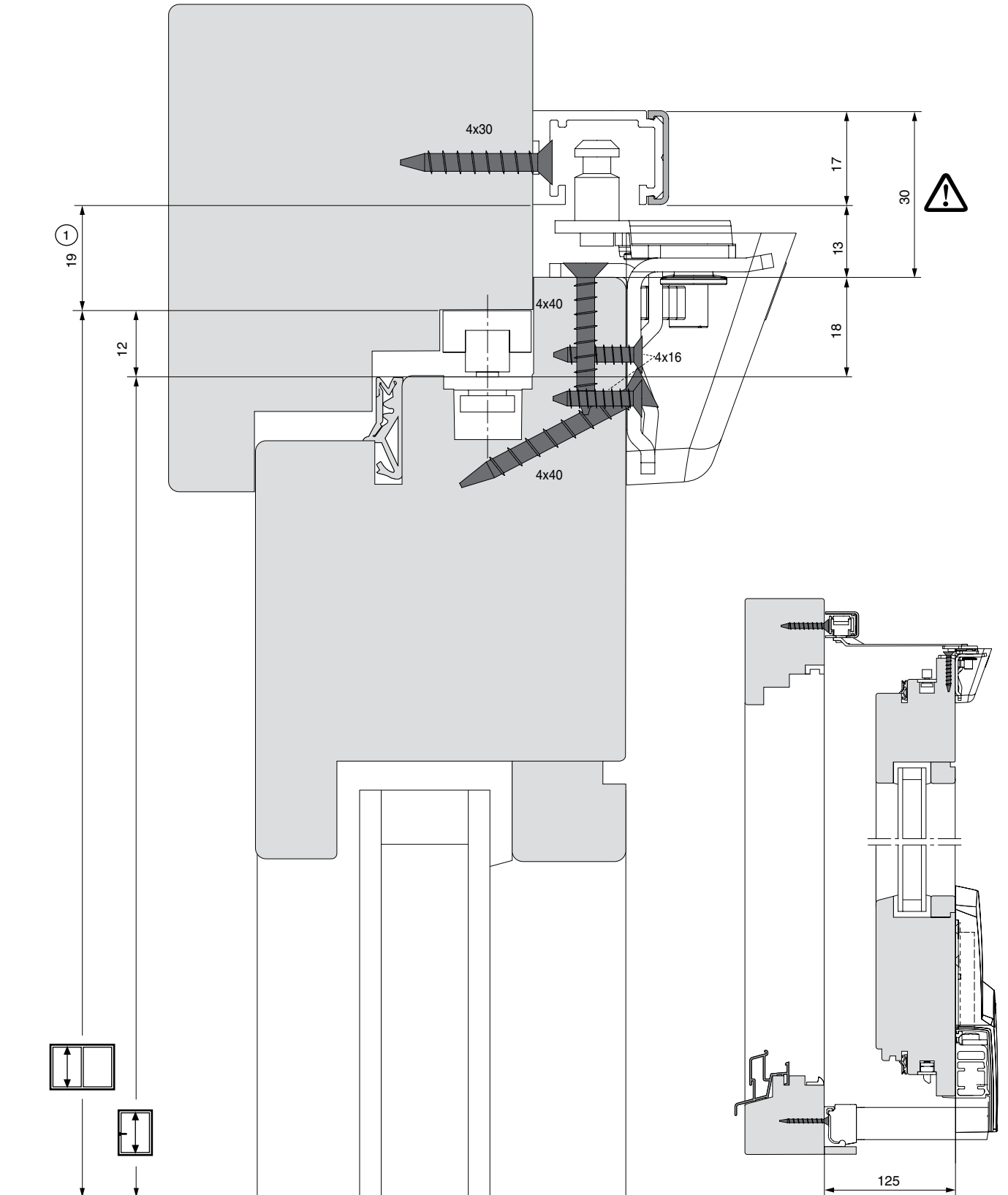

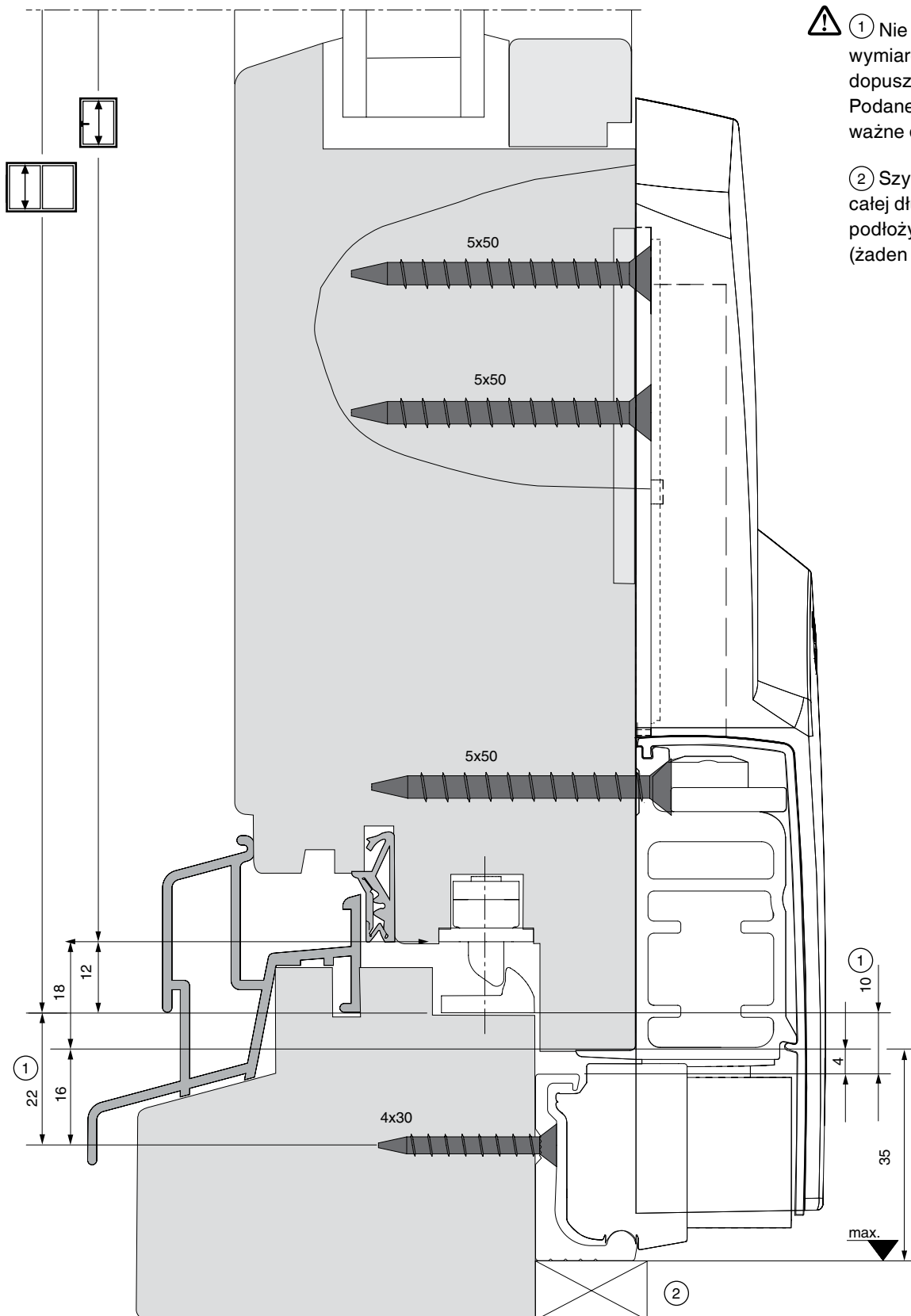

⚠ ① Nie przekraczać wymiarów dopuszczalnych! Podane wymiary są ważne dla przyłgi 18 mm

② Szynę dolną na całej długości podłożyć. (żaden produkt MACO)

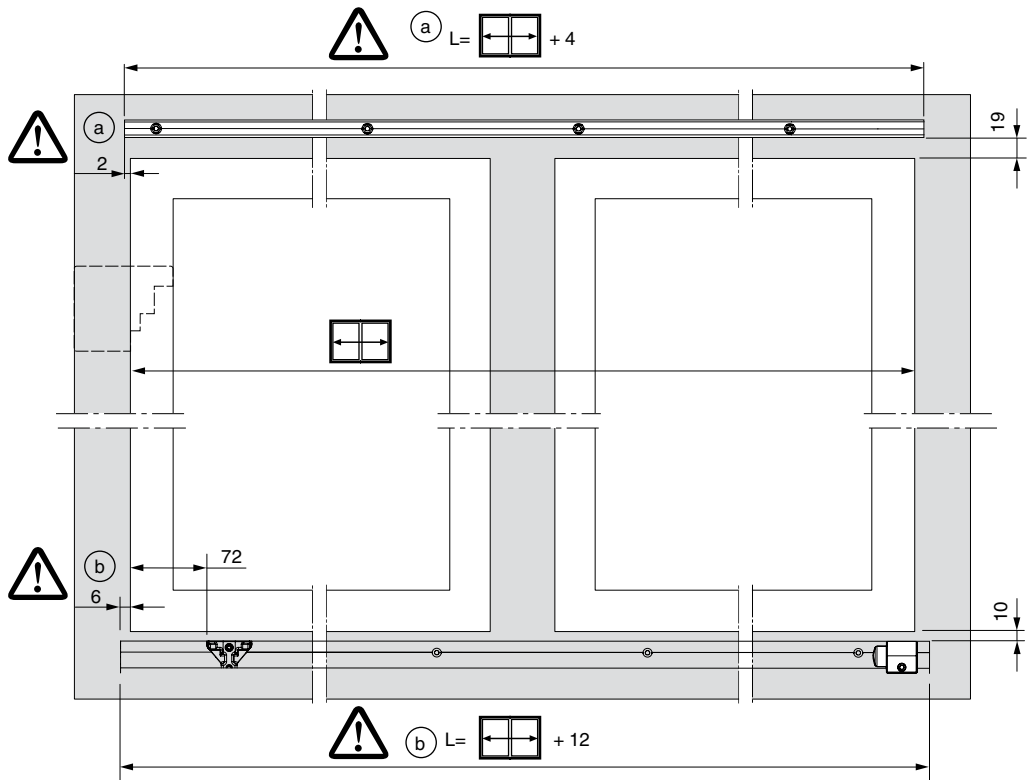
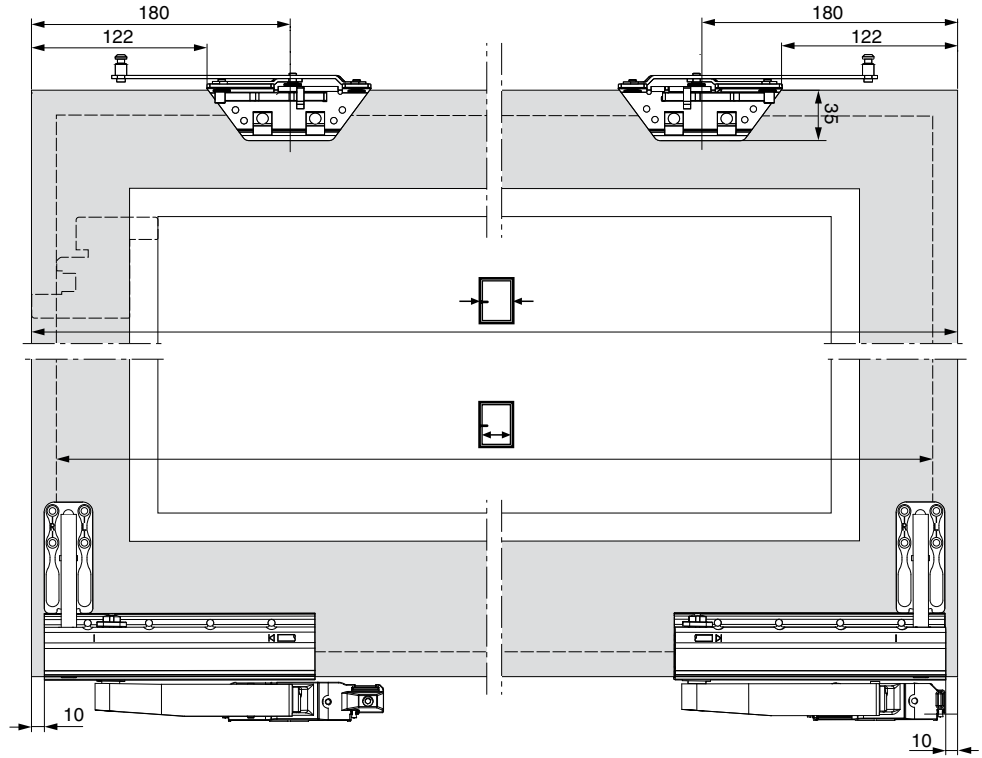

Rodzaje otwierania

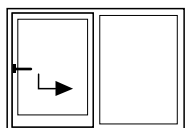

Szklenie stałe

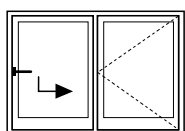
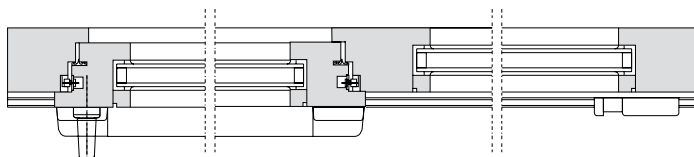

Ze słupkiem stałym

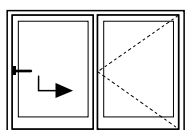
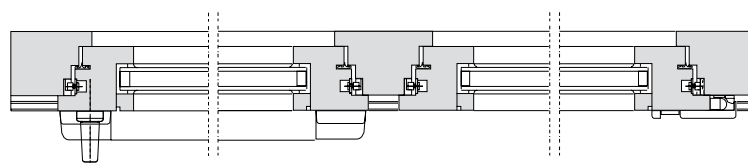

Bez słupka

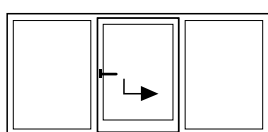
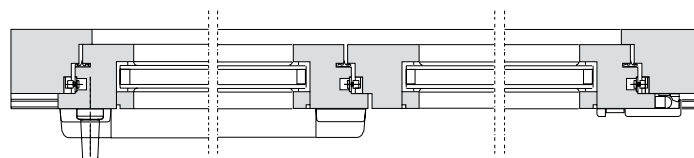

Szklenie stałe

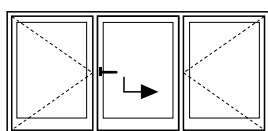
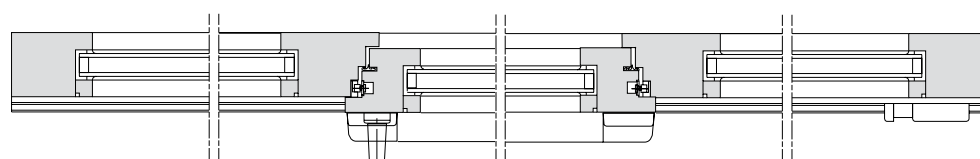

Ze słupkiem stałym

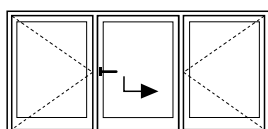

Bez słupka

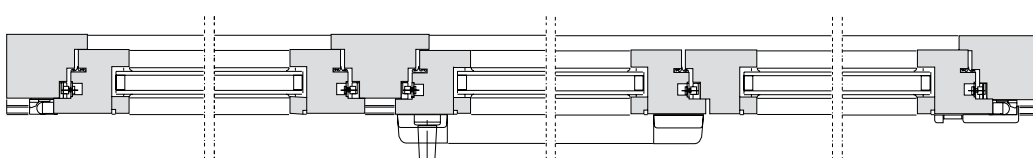

Rodzaje otwierania

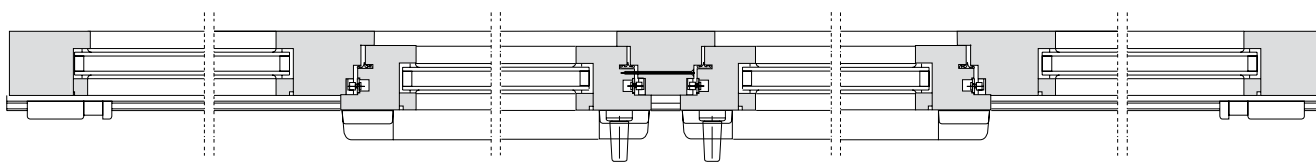
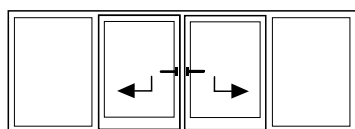

Szklenie stałe

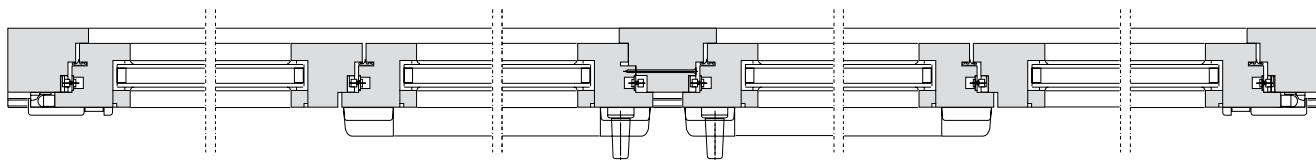
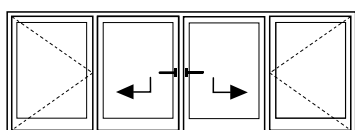

Słupek montowany na drugim skrzydle

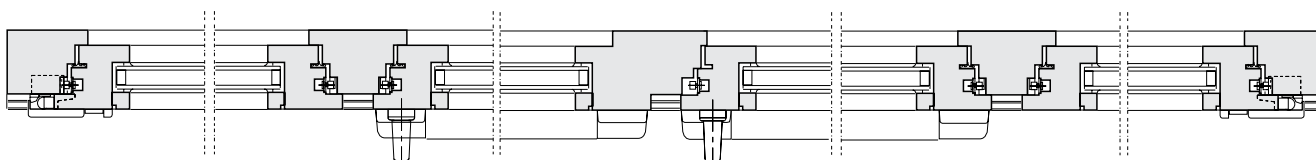
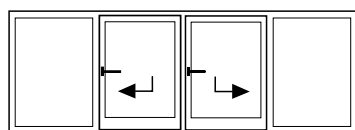

Słupek montowany na drugim skrzydle - asymetrycznie



Rodzaje otwierania

Bez słupka

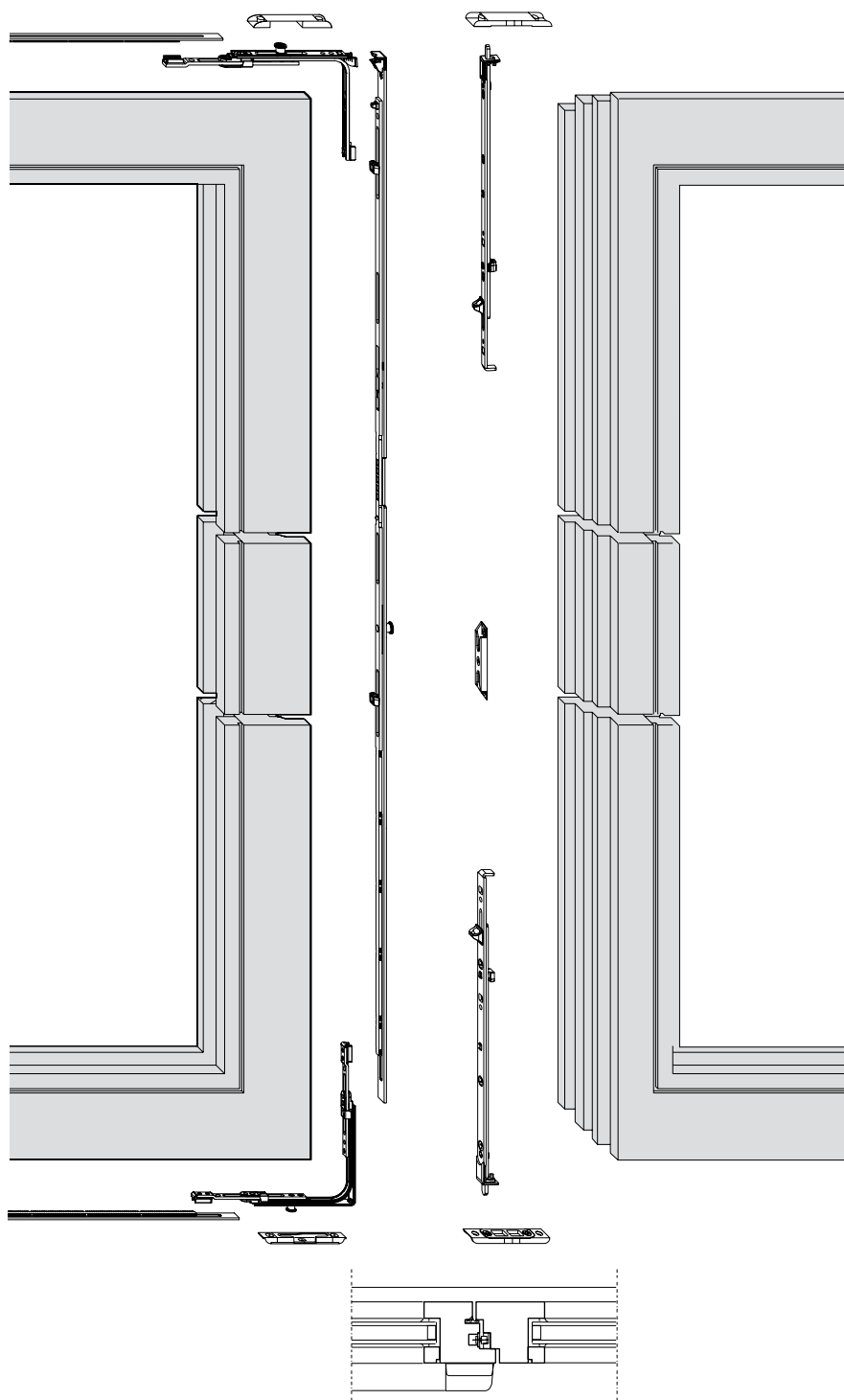



Rodzaje otwierania

Ze słupkiem stałym

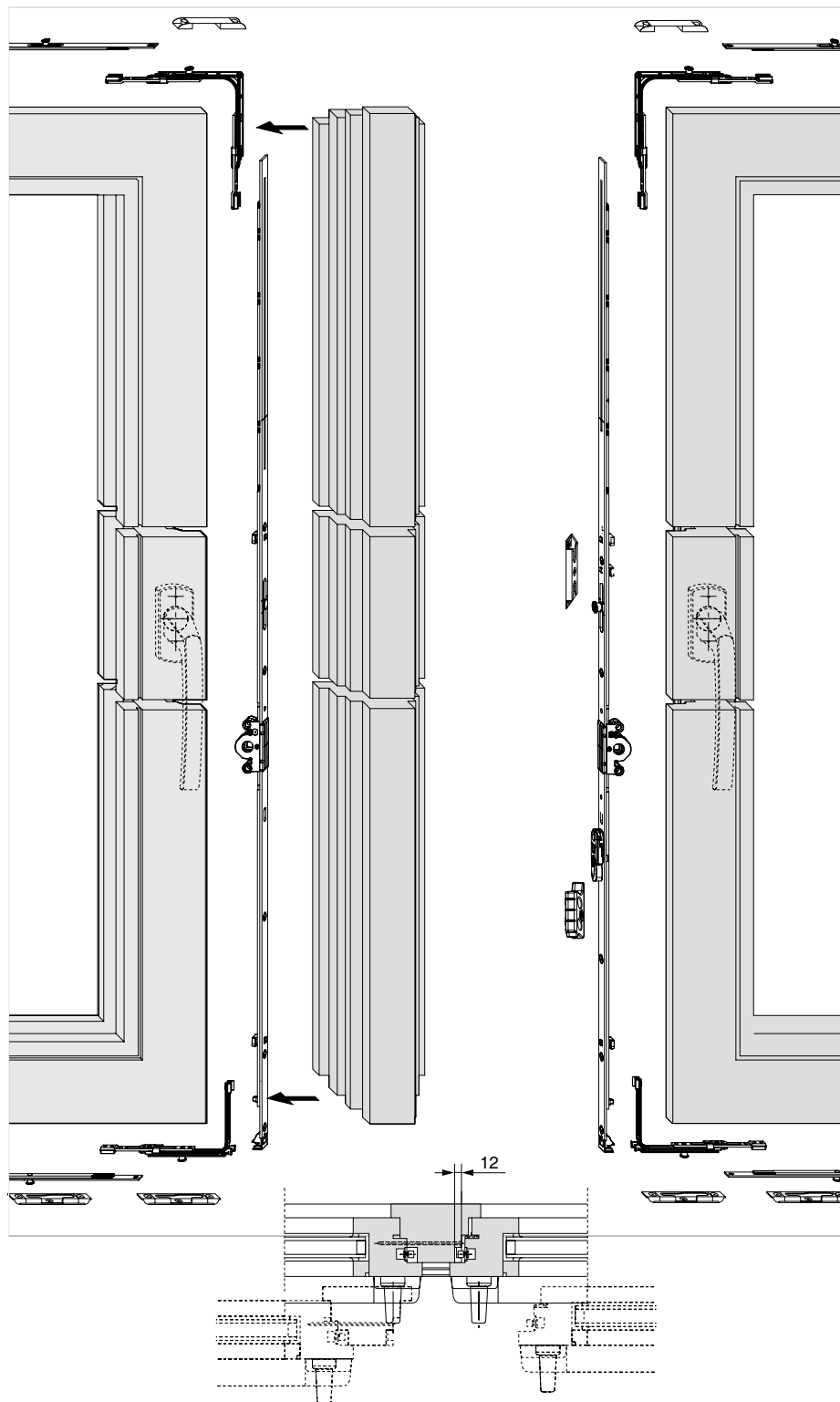



Rodzaje otwierania

Ze słupkiem stałym – asymetryczne

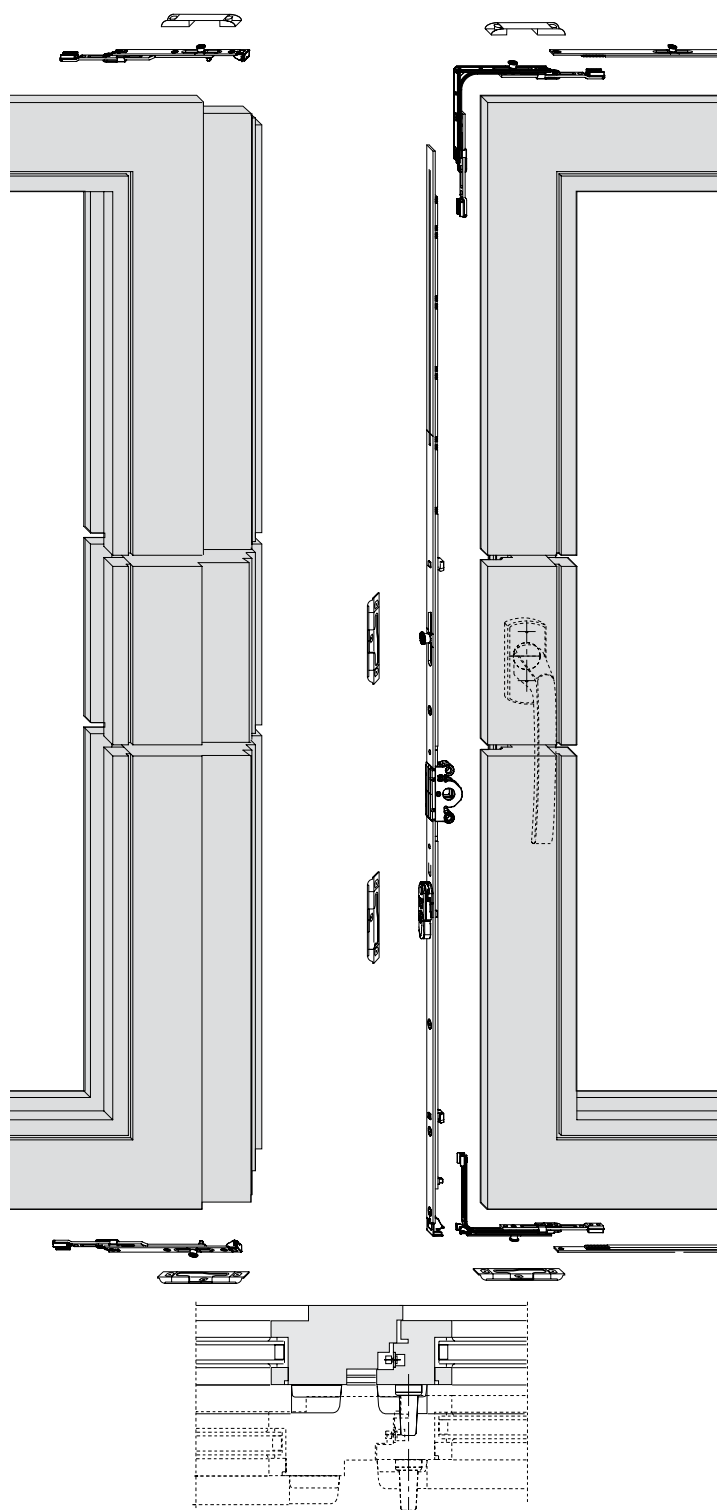

Montaż skrzydła

Wiercenie pod klamkę
Szablon wiercenia Nr. 10523

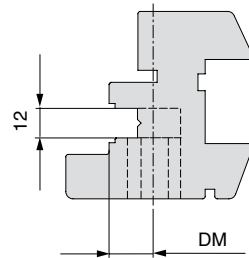
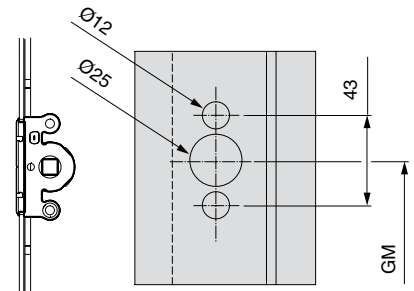
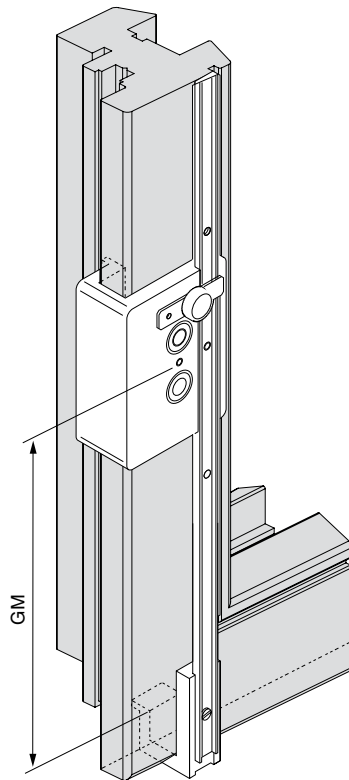
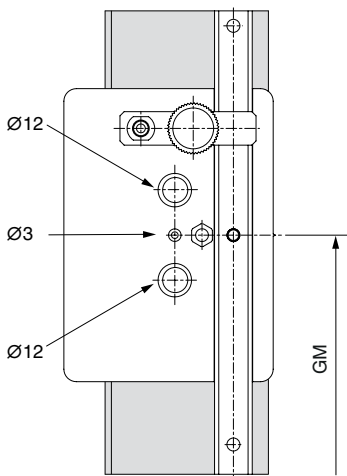

Montaż skrzydła

Wiercenie pod klamkę
Zasuwnica z możliwością zamykania
Szablon wiercenia Nr. 29038

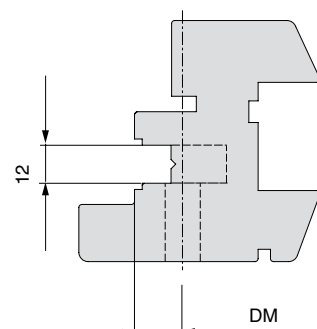
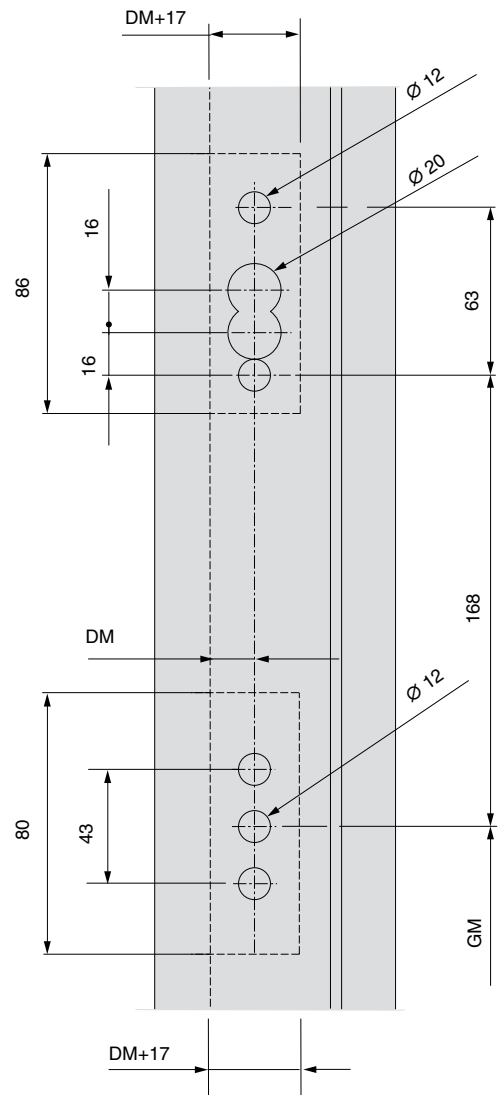
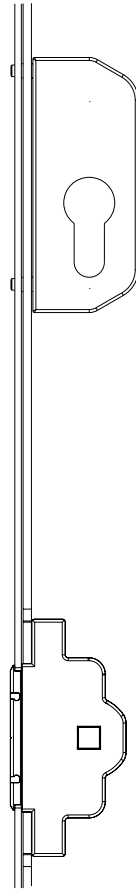
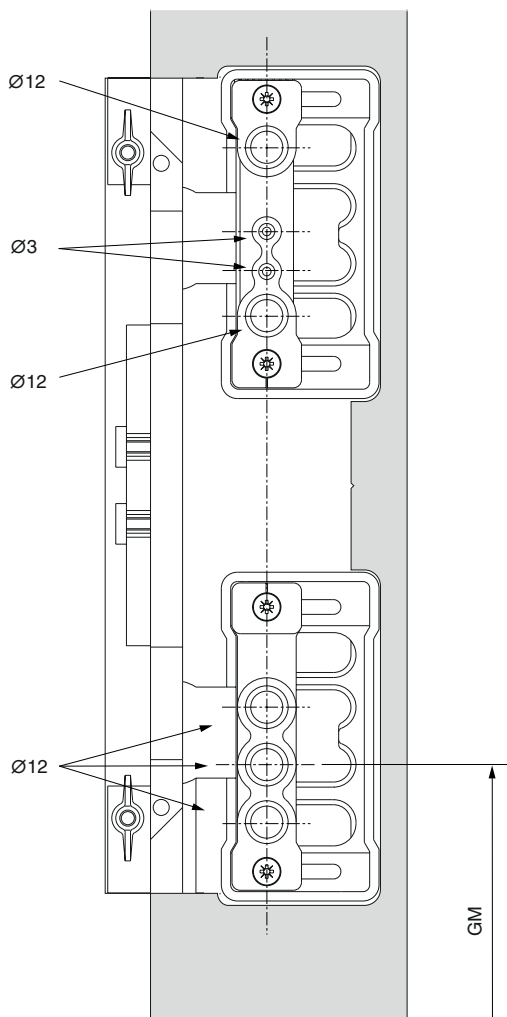



Montaż skrzydła

Montaż okuć na skrzydle

⚠️ ① - ④ zamontować

⑤ - ⑧ przyłożyć, obciąć na wymiar i zamontować.

⚠️ ⑧ Łącznik poziomy musi zostać docięty na oznaczeniu.
Użyć łącznik poziomy Multi-Matic!

⚠️ Zachować środkową pozycję czopów!

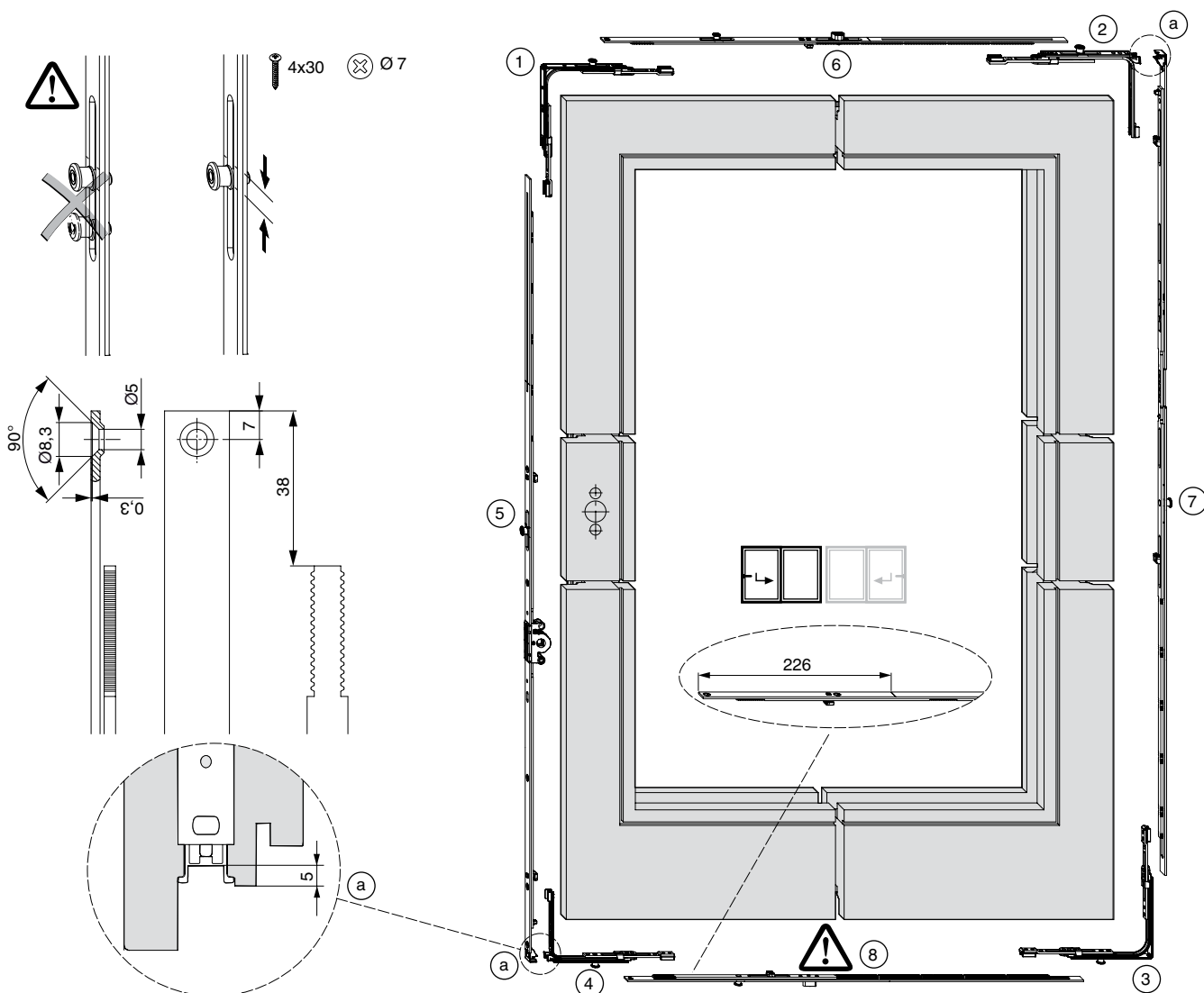

Montaż skrzydła

Montaż klamki

- 1 Przekręcić klamkę, w celu zerwania zabezpieczeń w okuciach.

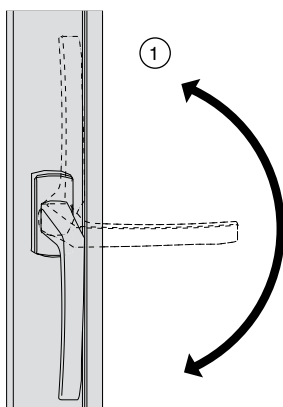
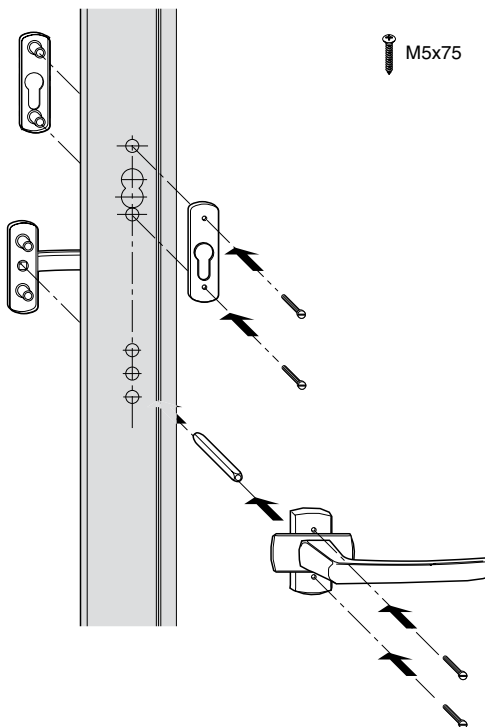
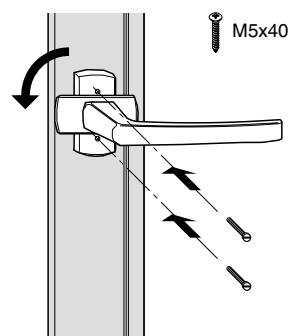
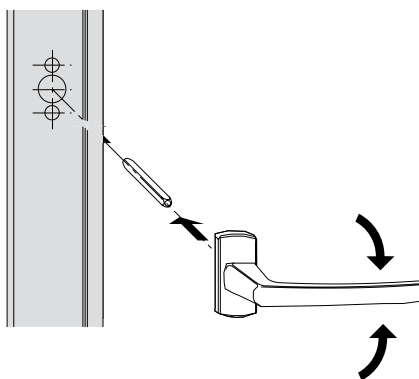



Montaż skrzydła

Montaż nożycy SKB i osłony nożycy SKB

Szablon wiercenia Nr. 465969

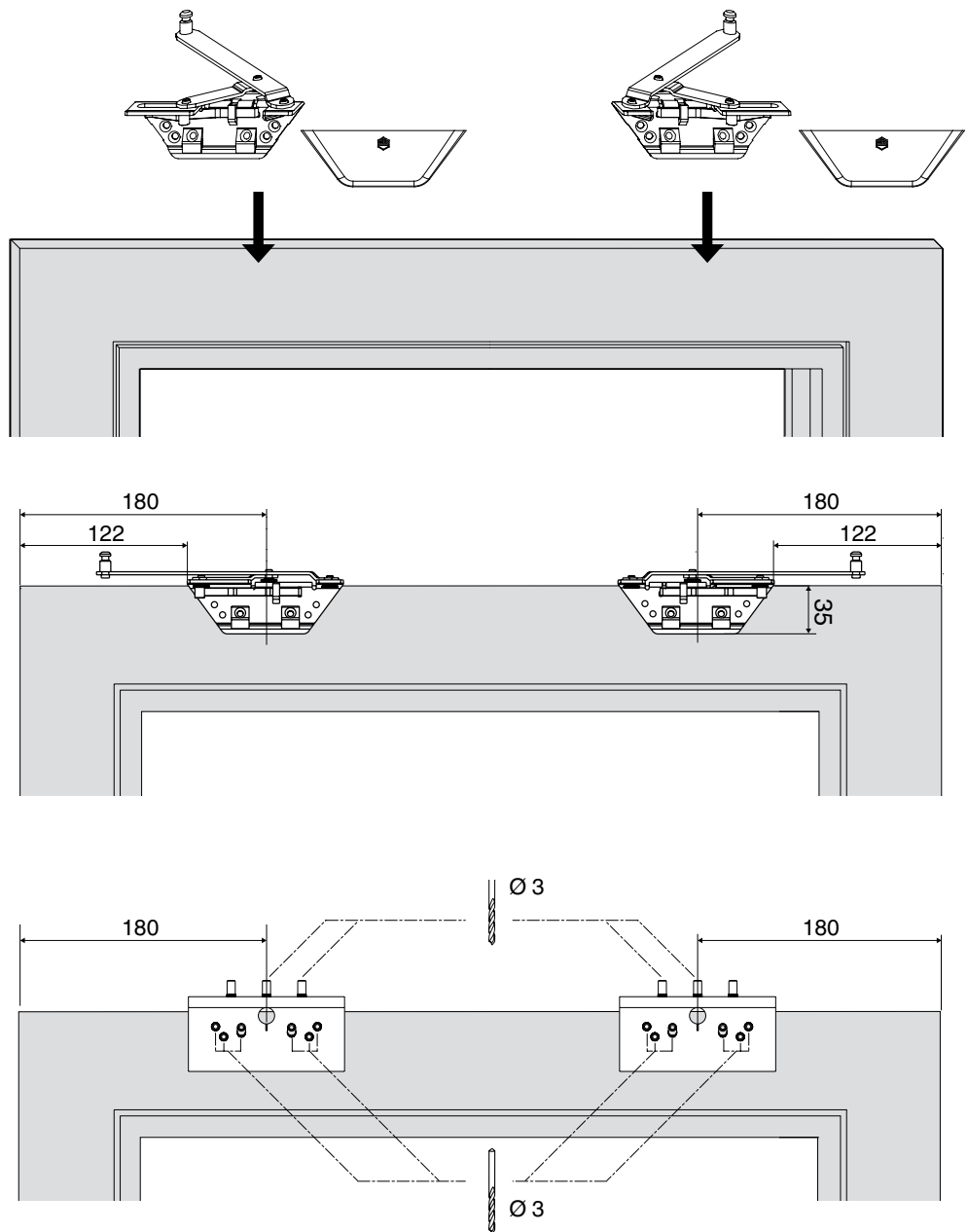

Montaż skrzydła

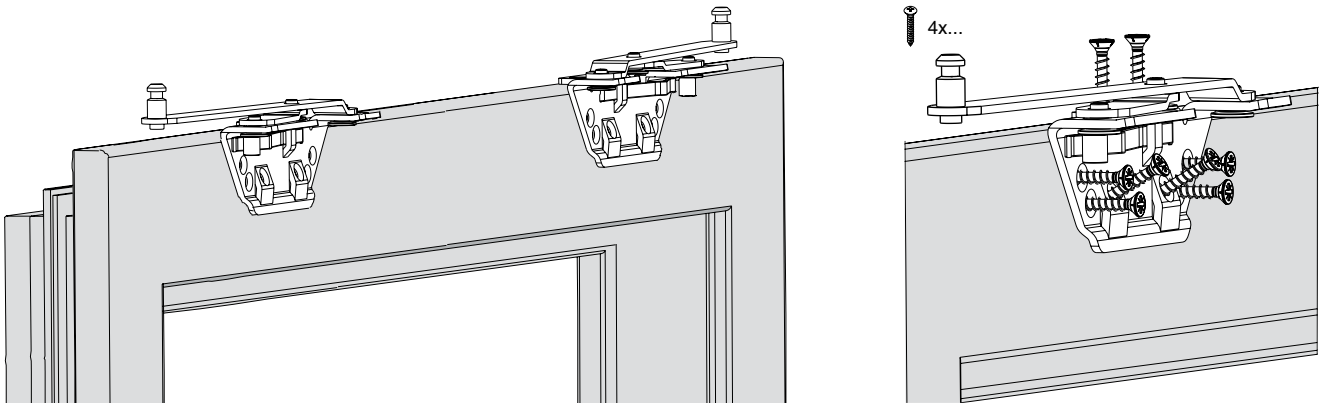

Warianty osłonek do osłony nożyc

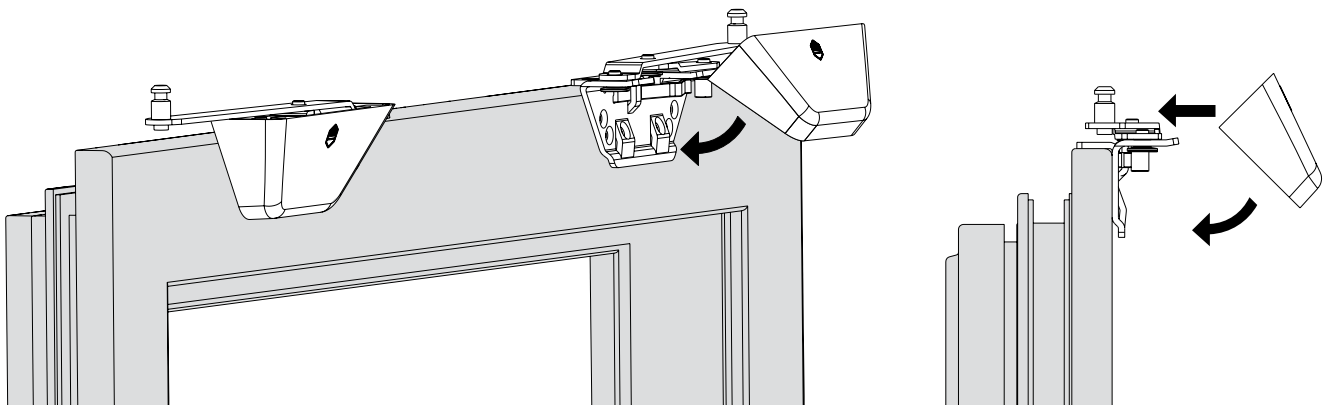

Wariant szyny osłonowej

(a) = Punkt sklejenia

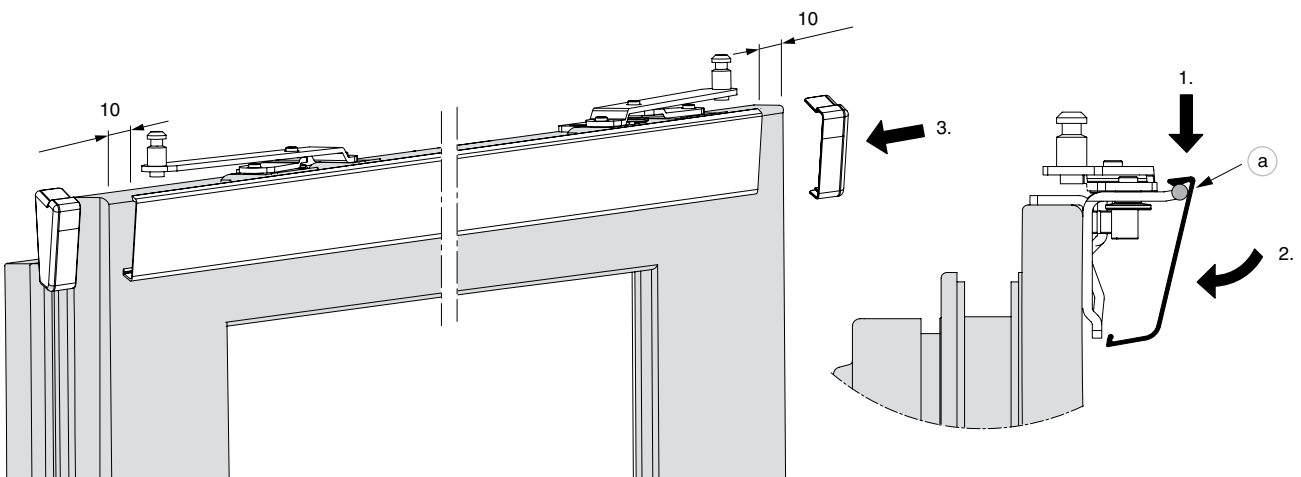



Montaż skrzydła

Montaż wózków

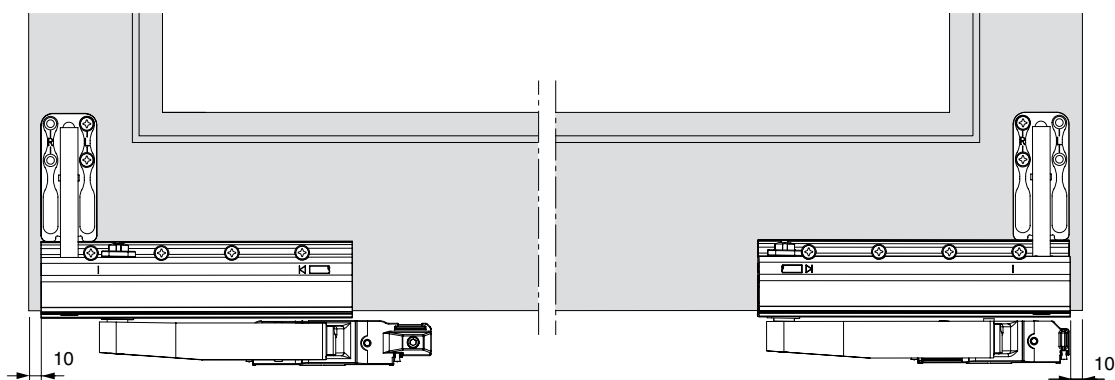
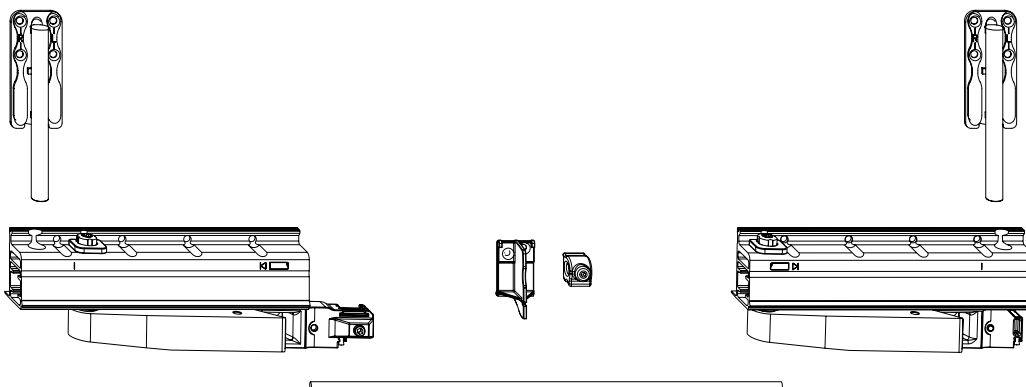

Montaż skrzydła

- ① Ustawić szablon $x > 0$: przy zaokrągleniach lub skosach na skrzydle
A = skrzydło / B = wózek
- ② Szablon przyłożyć do przyłgi i wiercić - szablon Nr. 465174

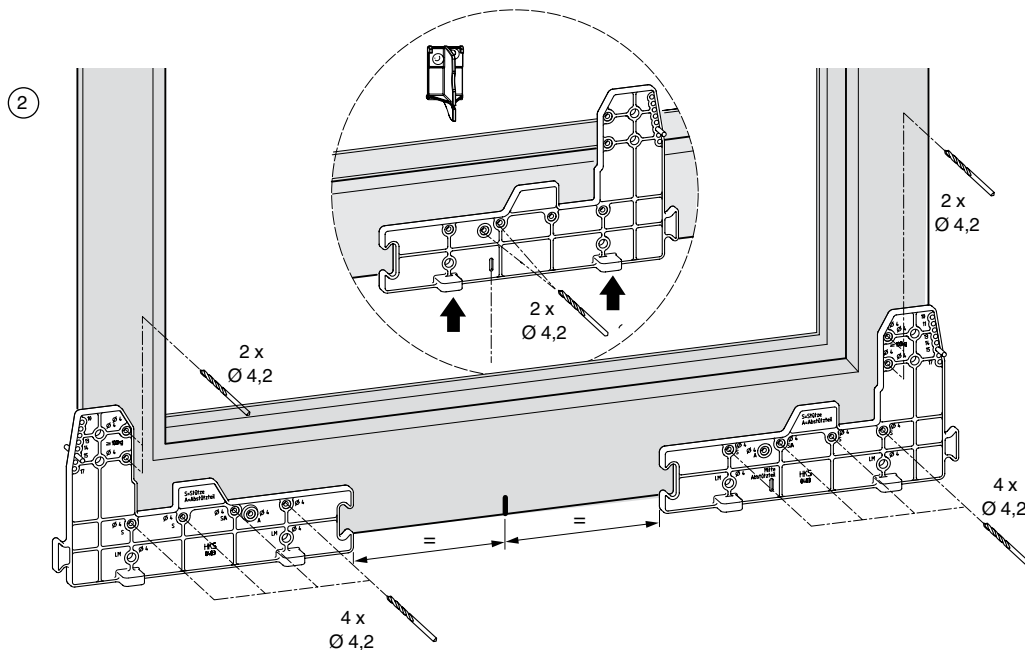
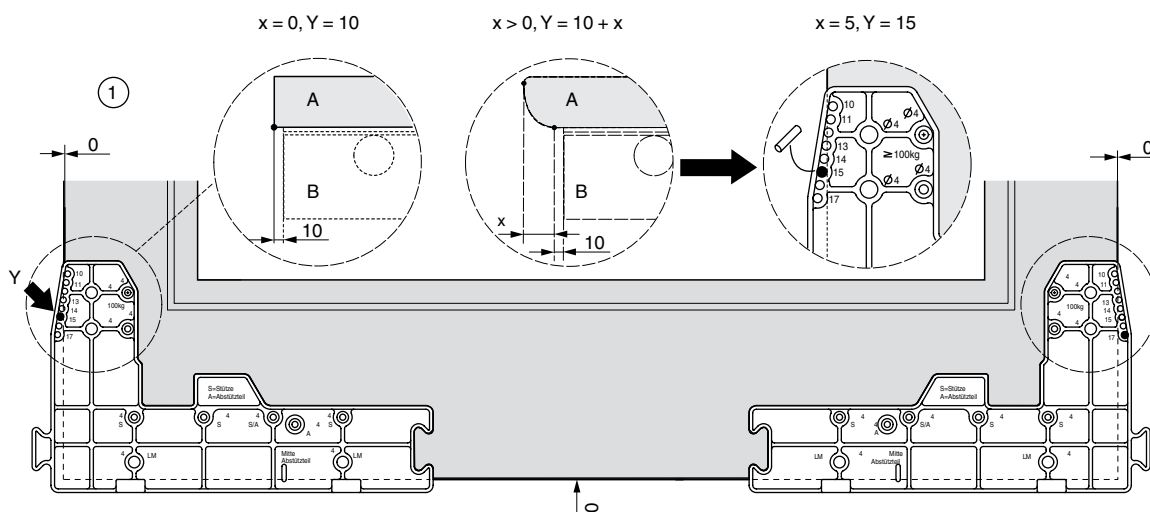

Montaż skrzydła

- ① Wózek i wspornik zamontować.
- ② Obciąć pręt połączeniowy.
- ③ Pręt połączeniowy zamontować na tylnym wózku.
- ④ Przy pomocy szablonu tylny wózek może zostać zamontowany.
- ⑤ Pręt połączeniowy zablokować na przednim wózku.

Zachować równoległe ustawienie wózków!

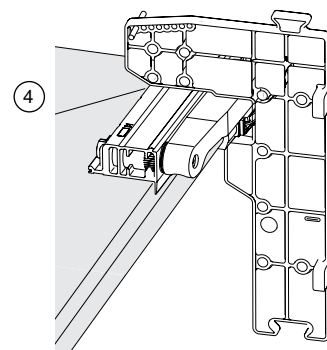
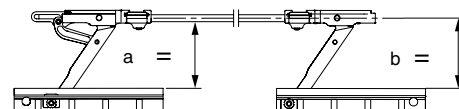
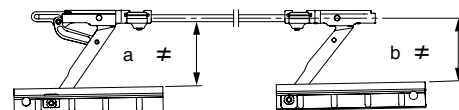
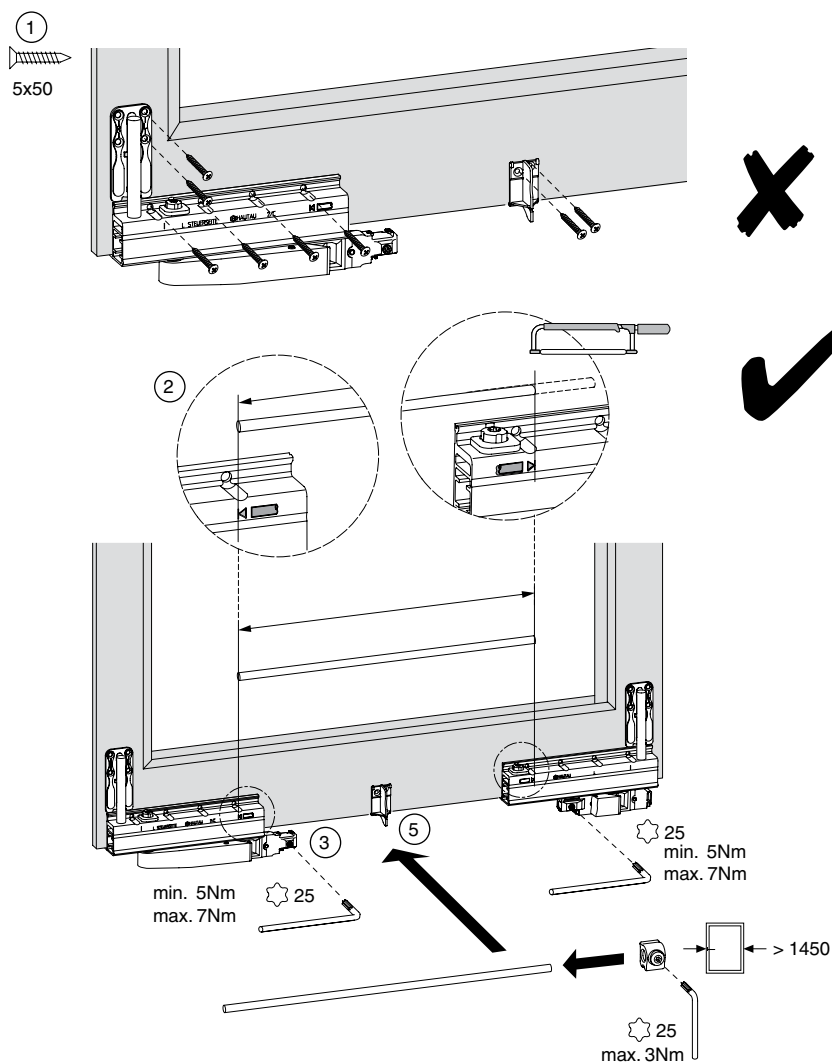

Montaż skrzydła

- ① Osłonę dociąć zgodnie z zaznaczeniem na wózkach, następnie założyć
- ② Założyć osłonki

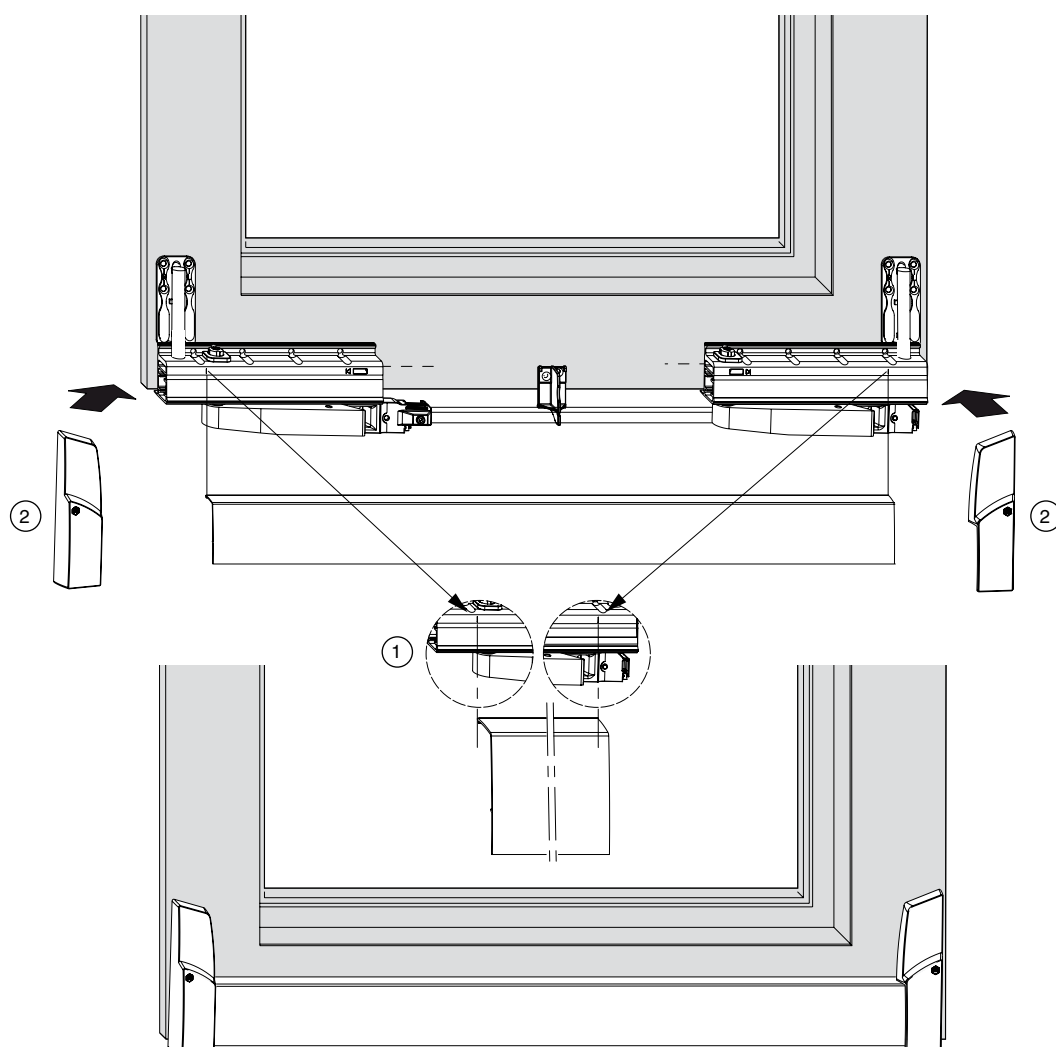

Wskazówka:

Zalecamy montaż osłonek, dopiero po zamontowaniu skrzydła!



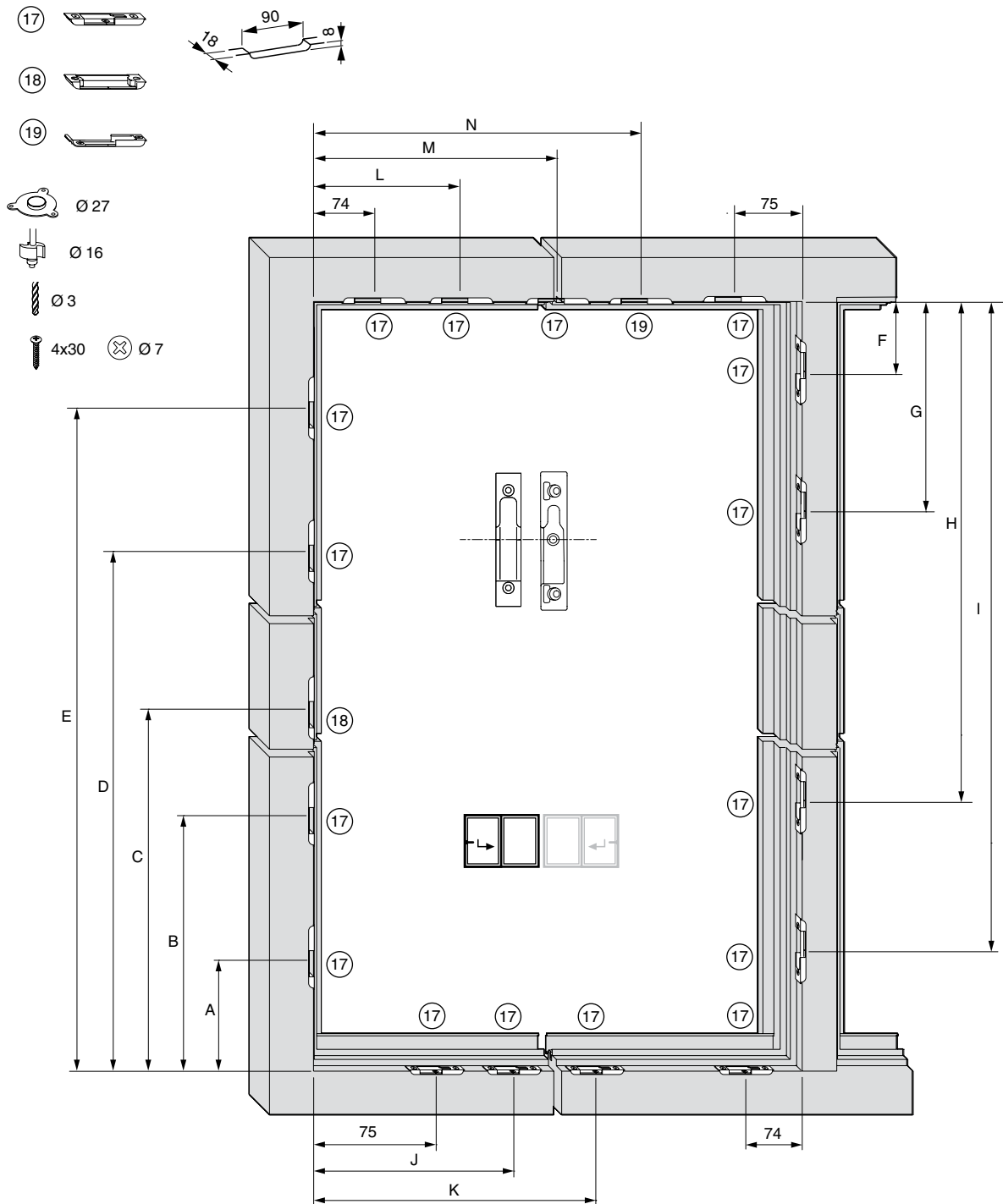

Montaż ramy

Montaż zaczepów



Montaż ramy

① Szablon wiercenia Nr. 204774/ 204776 zastosować pod zasuwnicę oraz łącznik pionowy

		A	B	C	D	E
841 - 1090	400	-	-	305	544	-
1091 - 1340	500	-	-	405	644	-
1341 - 1590	600	319	-	505	879	-
1591 - 1700	700	319	-	605	979	-
1701 - 1950	1050	319	754	955	1424	-
1951 - 2200	1050	319	754	955	1424	-
2201 - 2450	1050	319	754	955	1424	1924

	F	G	H	I
841 - 1090	-	-	544	-
1091 - 1340	-	-	644	-
1341 - 1590	319	-	879	-
1591 - 1700	319	-	979	-
1701 - 1950	319	754	1424	-
1951 - 2200	319	754	1424	-
2201 - 2450	319	754	1424	1924

	J	K	L	M	N
620 - 900	303	-	288	-	-
901 - 1150	538	-	523	-	653
1151 - 1400	773	-	758	-	888
1401 - 1650	538	1008	523	993	1123

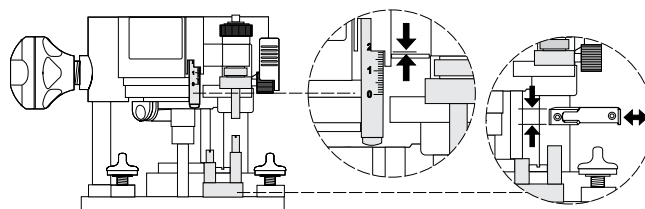
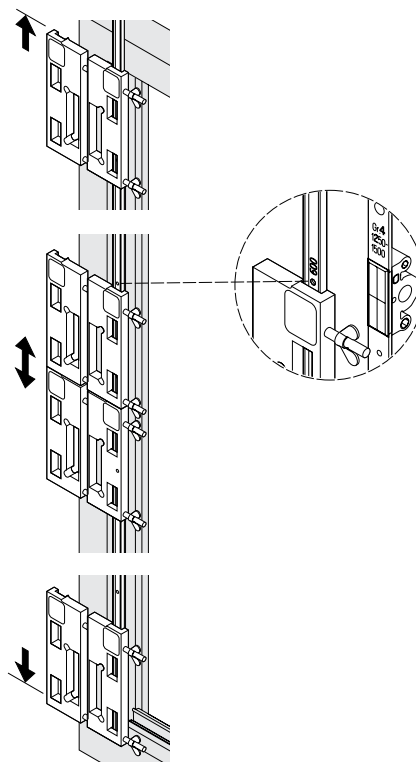

Montaż ramy

Montaż szyny górnej

① Szynę górną odpowiednio dociąć.

⚠ Podane wymiary są ważne dla przyłgi 18.

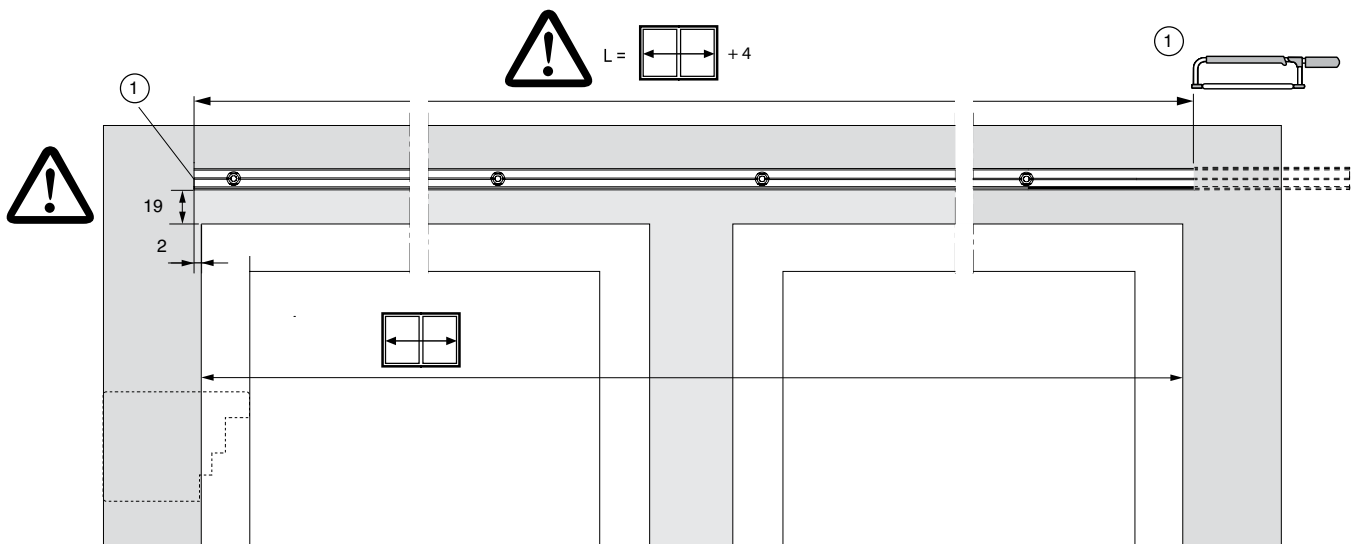
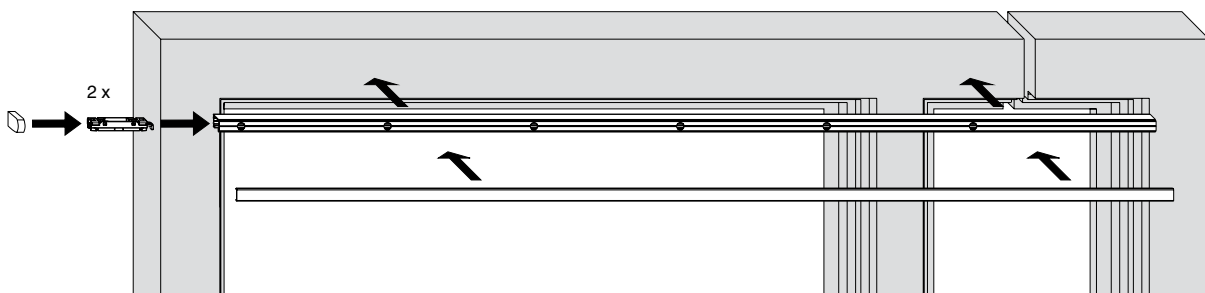

Montaż ramy

- ② Szablon przykręcenia Nr. 465173, Z = Pokrycie
- ③ Nawiercić oraz zamocować szynę górną - szablon wiercenia 465945

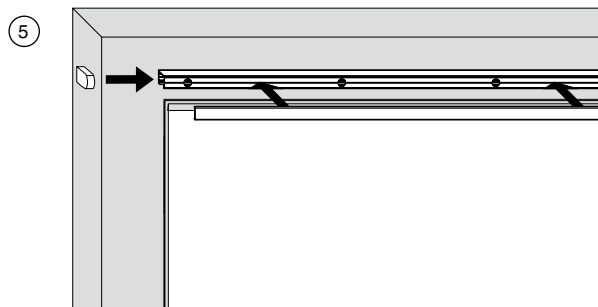
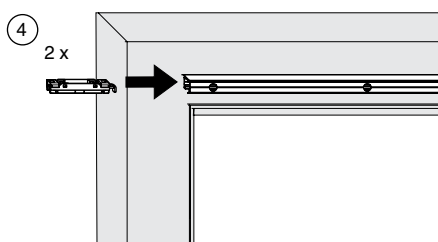
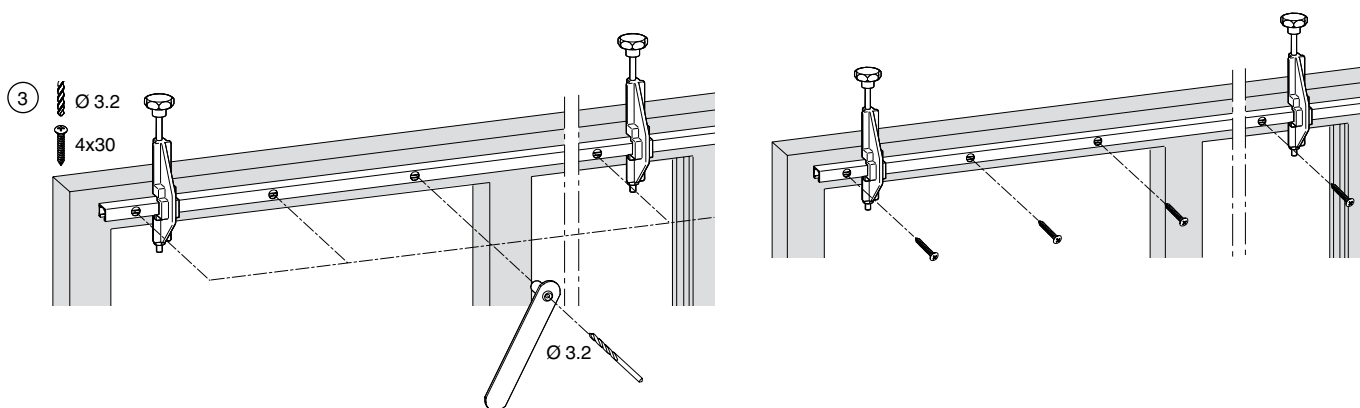
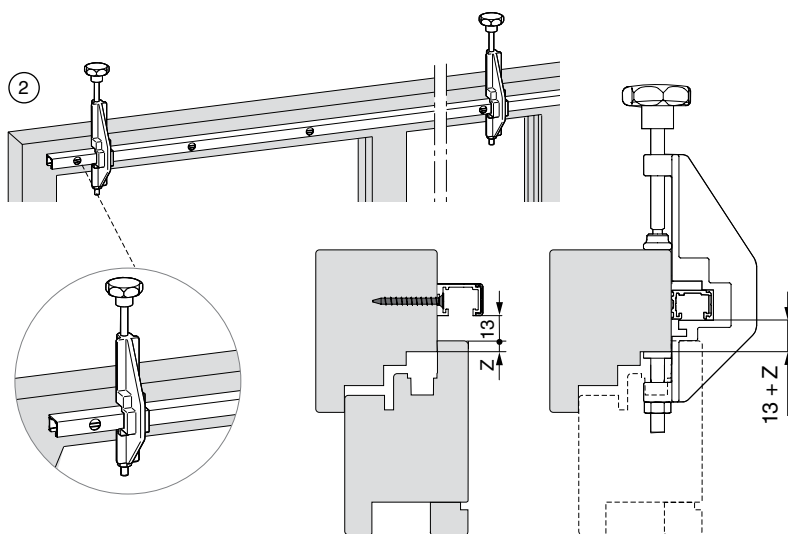



Montaż ramy

Montaż szyny dolnej

⚠ Nie zostawiać wolnej przestrzeni pomiędzy dolną szyną i podłogą!

① Szynę dolną odpowiednio dociąć.

⚠ Podane wymiary są ważne dla przyłgi 18.

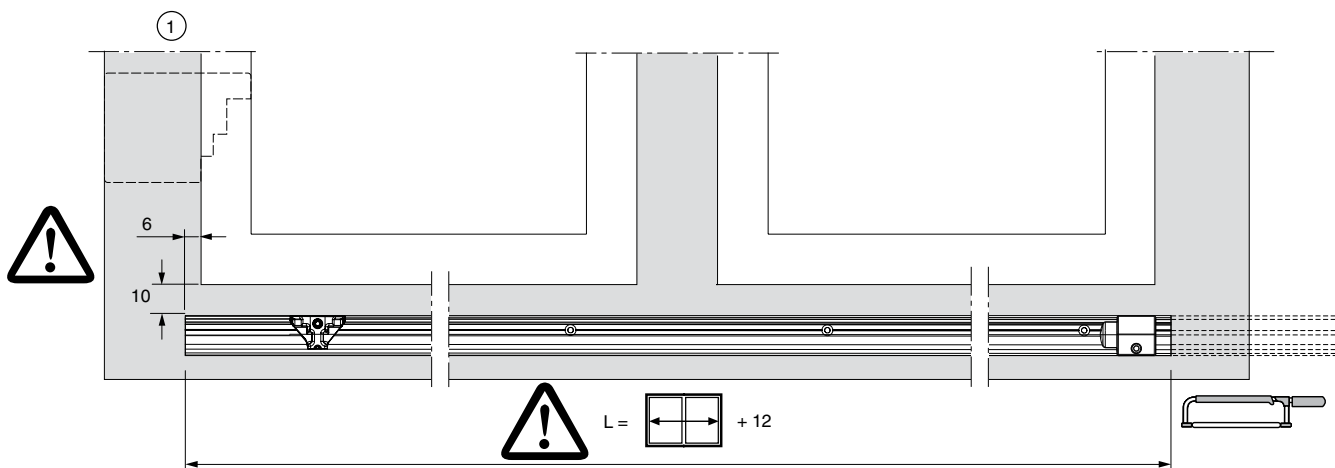
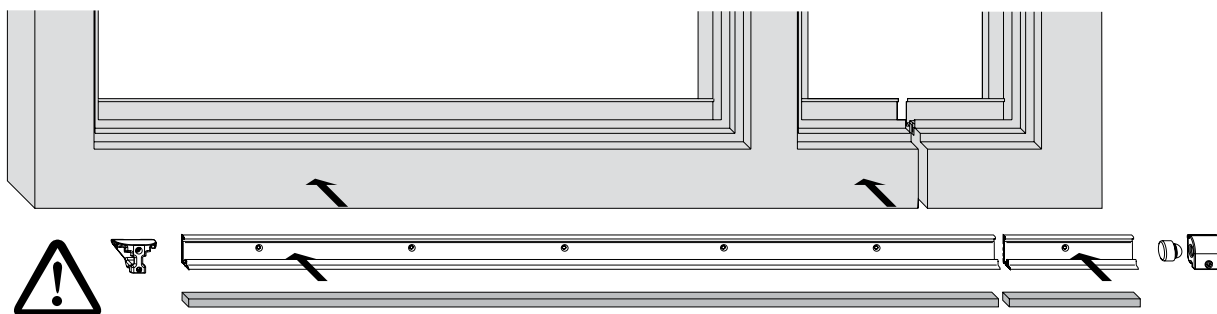

Montaż ramy

- ② Szablon przykręcenia Nr. 465173, Z = Pokrycie
- ③ Nawiercić oraz przymocować szynę dolną - szablon wiercenia Nr. 465945

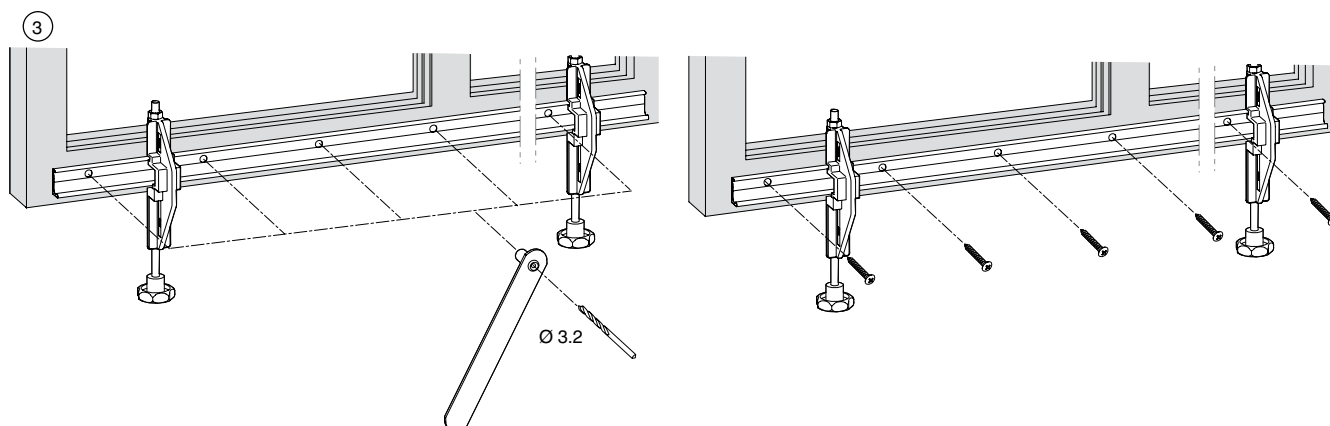
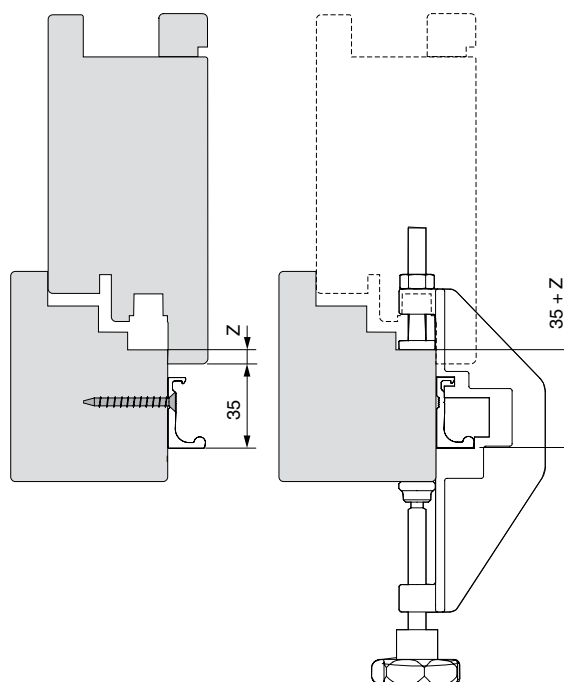
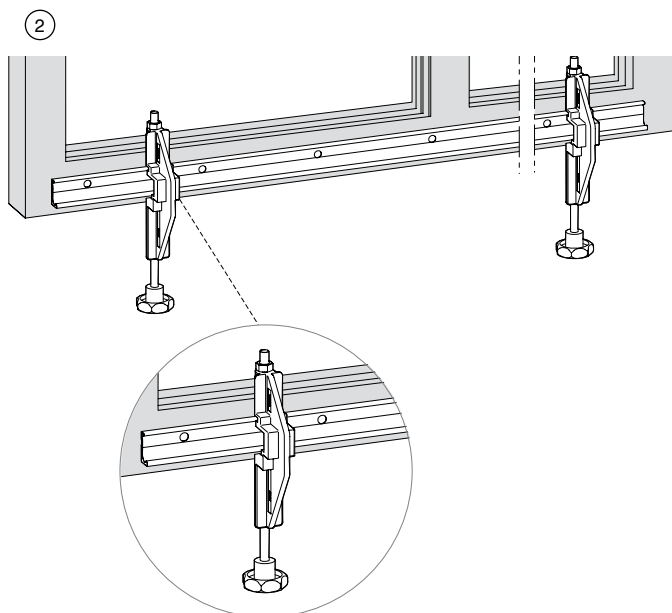

Wskazówka:

Zalecamy montaż osłonek, dopiero po zamontowaniu skrzydła!

Zawieszanie skrzydła

- ① Zawiesić wózki.
- ② Trzpień nożycy od dołu wprowadzić w środek wodzika **(a)** tak, aby się zatrzasnęły (słyszalny klik!) **(b)**. Koniecznie starannie sprawdzić połączenie nożycy, poprzez ciągnięcie w dół dociskami ramion nożycy **(c)**.
- ③ Podczas prawidłowego montażu boczne zabezpieczenia powinny zostać wyrównane do krawędzi wodzików.

⚠ Uwaga: Jeżeli trzpień nożycy nie zatrzasnęły się w wodzikach, skrzydło nie jest odpowiednio zabezpieczone. Może dojść do ciężkich obrażeń ciała!

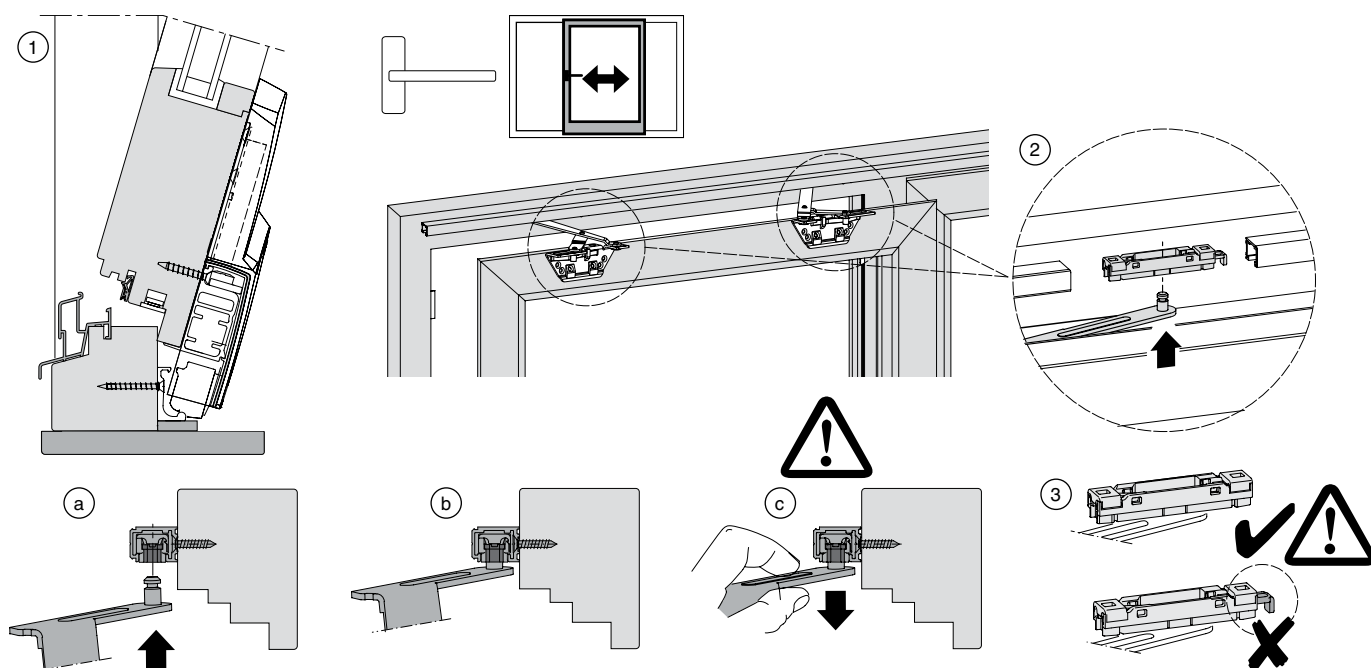

Zawieszanie skrzydła

- ④ Szablon dla części sterującej Nr. 465175 Wymiar 72 mm odpowiada odległości zewnętrznej krawędzi skrzydła - wózek 10 mm przy przyldze 18 mm.
- ⑤ Zderzak dolny wózka zamontować na wymaganej szerokości otwarcia szyny dolnej.
- ⑥ Zderzak górny szyny włożyć do szyny górnej i na wymaganej szerokości otwarcia zamontować.

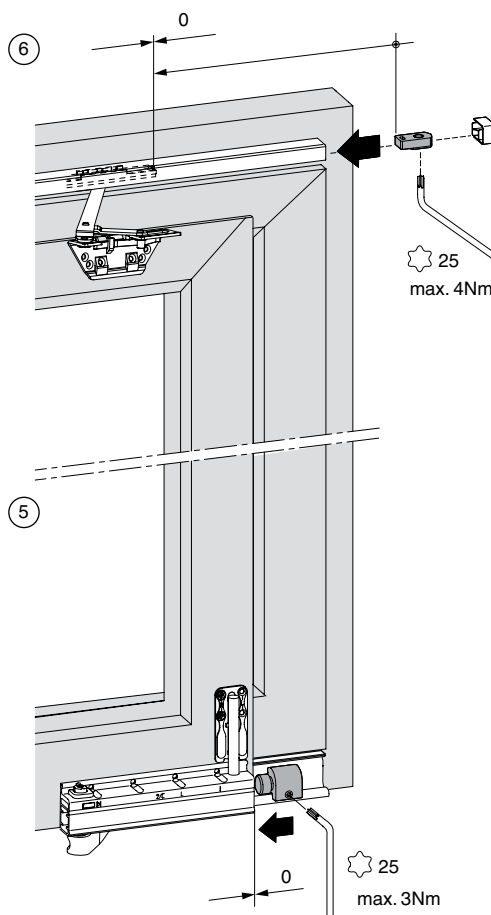
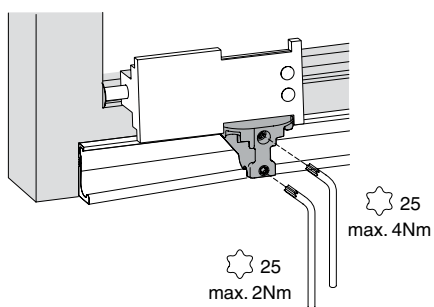
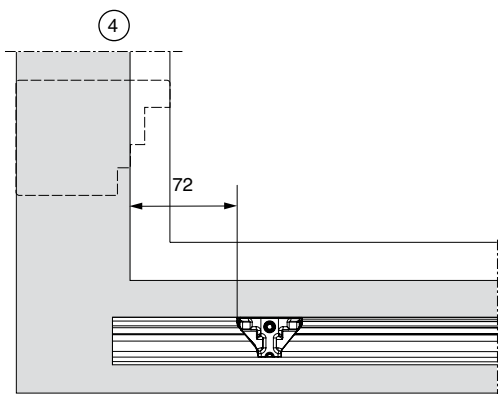

Zawieszanie skrzydła

- ⑦ Aktywować zabezpieczenie wysunięcia się skrzydła! Zabezpieczenie ①a w obu wózkach przesunąć w tył, aż zatrzaśnie się w odpowiedniej pozycji ①b zatrzaśnięte.

⚠ Jeżeli zabezpieczenie nie zatrzaśnie się w zaznaczonej pozycji, skrzydło nie jest odpowiednio zabezpieczone.

Uwaga:

Może dojść do ciężkich obrażeń ciała!

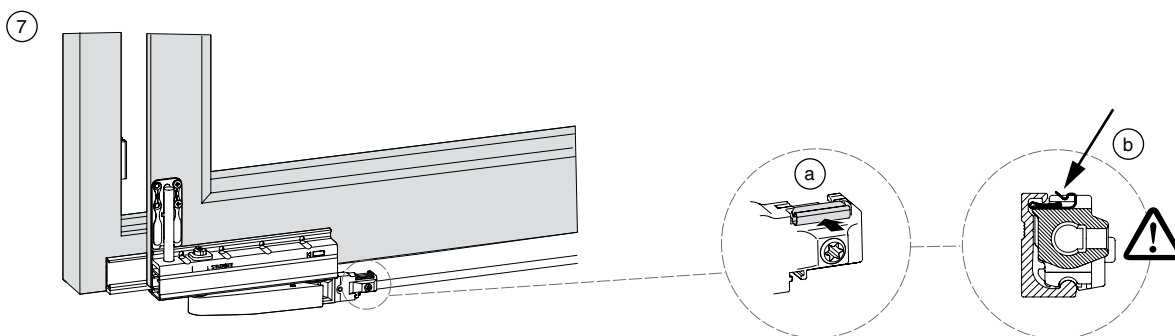

Nożycę wyjąć

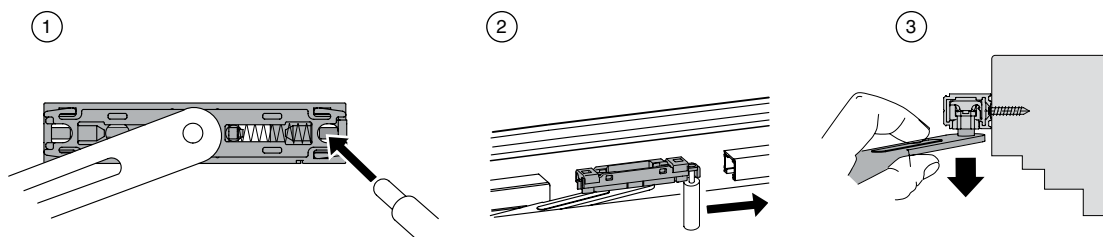

Zawieszanie skrzydła

Równoległe ustawienie wózków

- ① Pręt połączeniowy połuzować na wózku po stronie klamki.
- ② Przesuwając pręt w lewo lub prawo (a) ustawiamy tylko wózek (b) równoległe do wózka po stronie klamki.
- ③ Dokręcić pręt połączeniowy na wózku po stronie klamki.

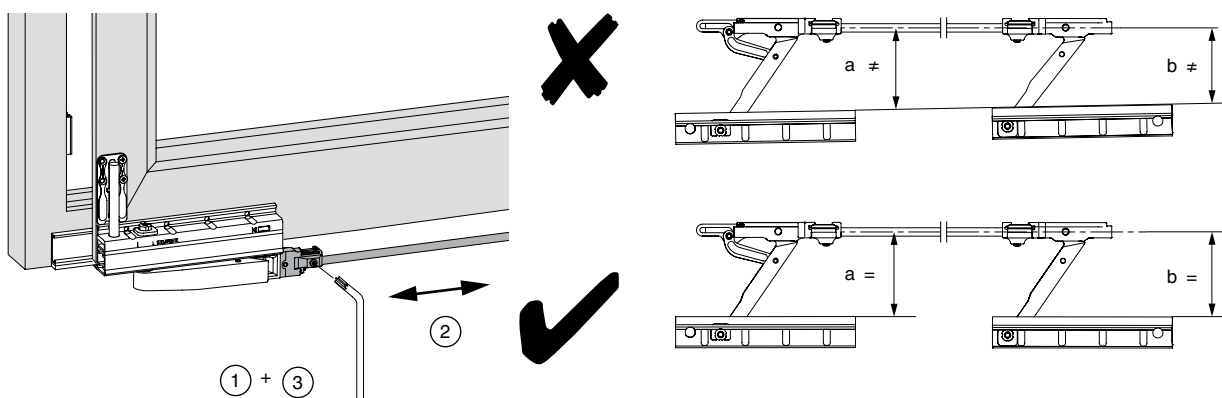

Regulacja wysokości wózka

- Zdjąć zabezpieczenie ① pozycji
- Ustawić wysokość (+ 6 mm)
- Ponownie założyć zabezpieczenie pozycji

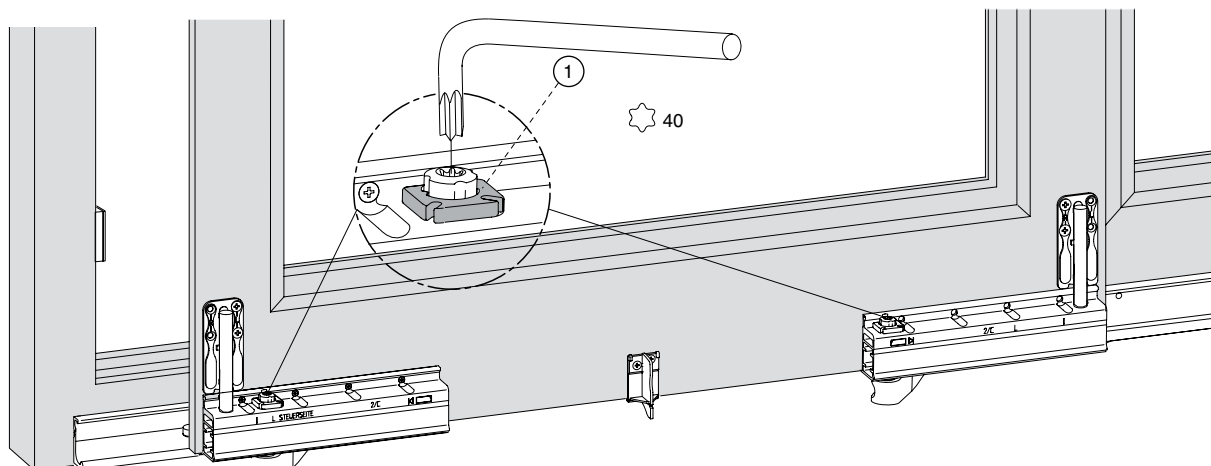

Zawieszanie skrzydła

- ① Skorygować najazd skrzydła oraz ② Ustawić siłę docisku.

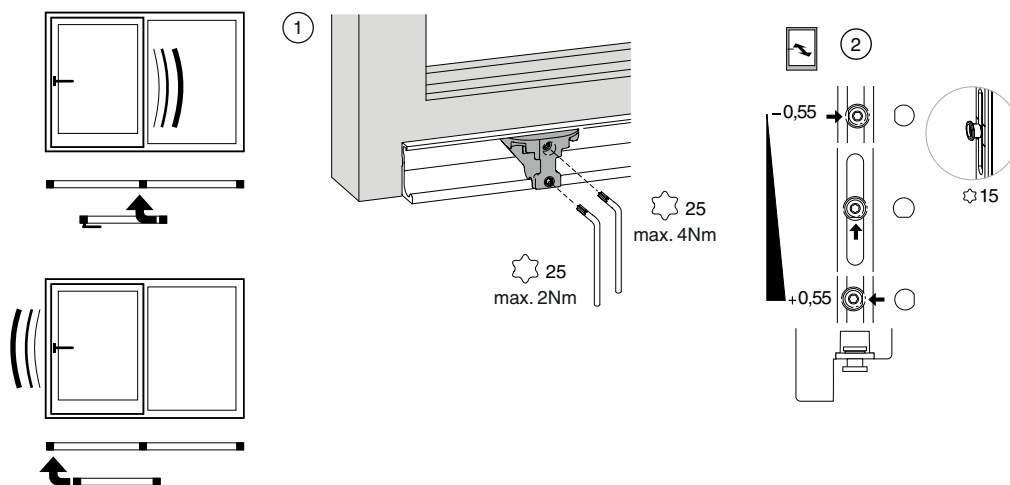

Pozycje klamki

- ① zamknięte
② uchylanie
③ otwieranie/przesuwanie

Zabezpieczenie wysunięcia się skrzydła!
Zapobiega niepożądanemu zatrzaśnięciu się skrzydła.

- ⚠ ④ zamknięte

Brak zabezpieczenia wysunięcia się skrzydła!

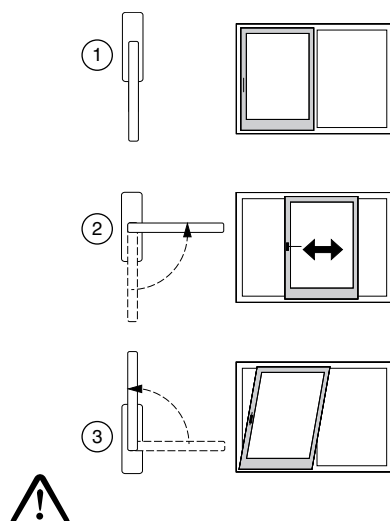



Notatki

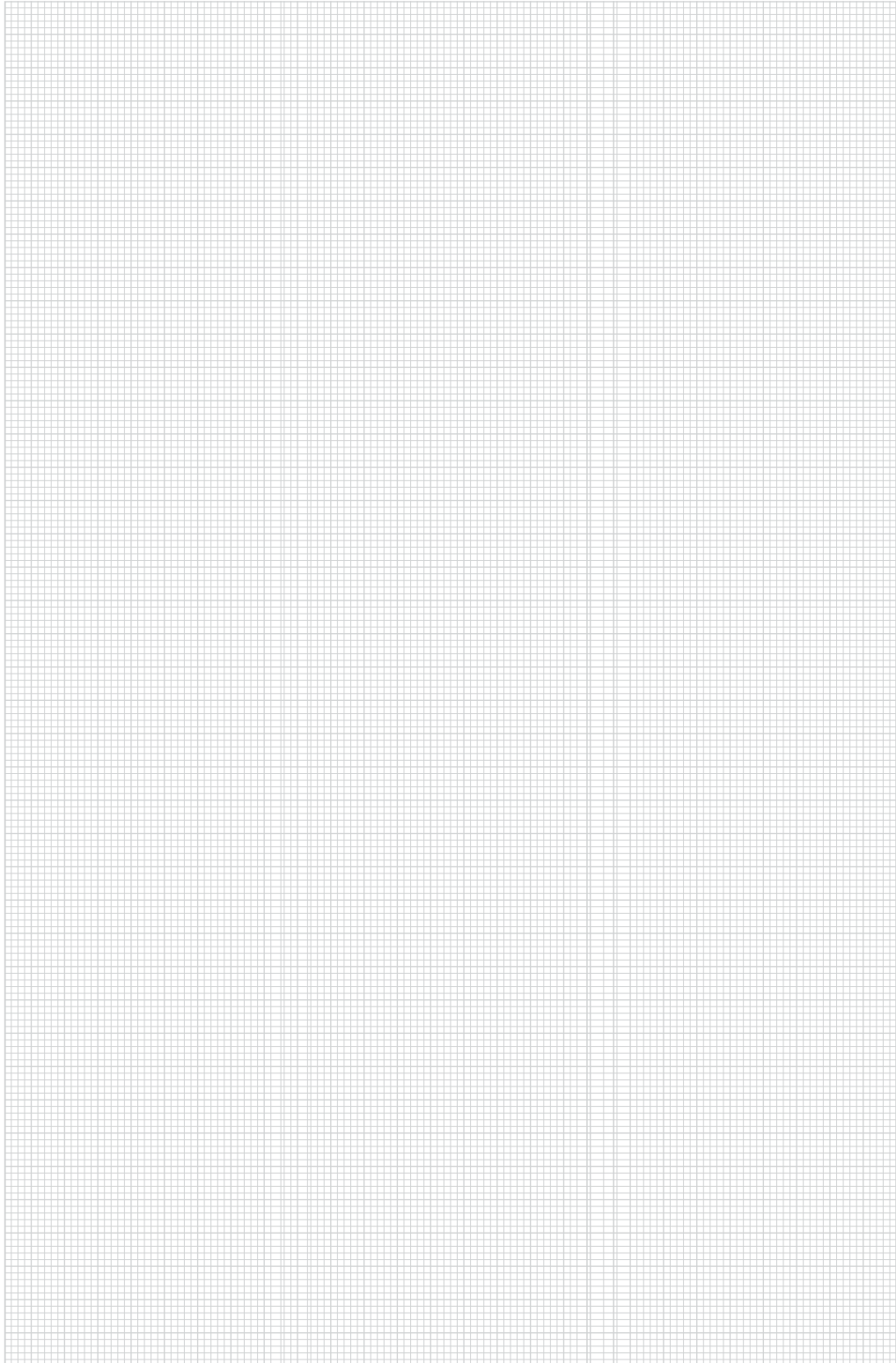

**MACO
RAIL-SYSTEMS**



MAYER & CO BESCHLÄGE GMBH

ALPENSTRASSE 173
A-5020 SALZBURG
TEL +43 (0)662 6196-0
FAX +43 (0)662 6196-1449
maco@maco.at
www.maco.at

MACO POLSKA SP.Z O.O.

UL. GUTENBERGA 18
PL-44-109 GLIWICE
TEL: +48 (0)32 30 12 330
FAX: +48 (0)32 30 12 332
maco@maco.pl
www.maco.pl

Best.-Nr. 756537_PL – Data: marzec 2009
Data zmiany: sierpień 2013
Wszelkie prawa i zmiany zastrzeżone.