

TECHNIKA KTÓRA PORUSZA

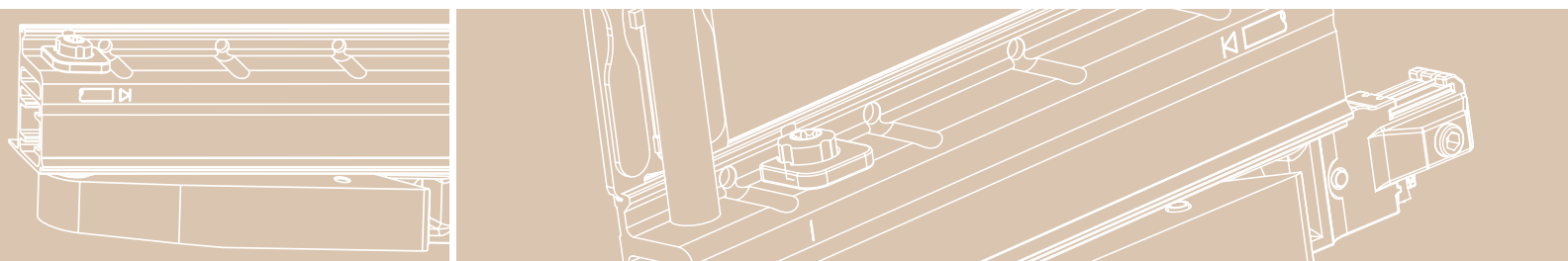

MACO RAIL-SYSTEMS

OKUCIA PRZESUWNE



Okucia przesuwno-uchylne / MULTI-MATIC /
Drewno 12 mm luz / Z systemem zatraskowym

INSTRUKCJA MONTAŻU
DREWNO



Zastosowanie

Z systemem zatrzaskowym

650 - 1650	840 - 2450	160



Osadzenie klamki DM



Szerokość skrzydła we wrębie (FFB)



Wysokość skrzydła we wrębie (FFH)



Szerokość skrzydła



Wysokość klamki



Szerokość ramy we wrębie



Wysokość ramy we wrębie



Wersja lewa - rysunek,
Wersja prawa - w odbiciu lustrzanym



Spis treści

Odpowiedzialność za produkt	4
Przegląd	5 - 9
- Rysunki poglądowe i lista elementów	
- Przekrój w skali 1:1, Widok skrzydło i rama	
Rodzaje otwierania	11
Montaż skrzydła	15
Montaż ramy	25
Zawieszanie skrzydła i regulacja	31



Odpowiedzialność za produkt Wytyczne producenta

- Nie należy przekraczać dopuszczalnych wymiarów minimalnych i maksymalnych, a także dozwolonego ciężaru skrzydła.
- Należy zachować dostarczone przez producenta profili PVC dopuszczalne wymiary oraz ciężar skrzydeł.
- Nie należy przerabiać i wprowadzać jakichkolwiek zmian w okuciach.
- Do okuwania należy używać wyłącznie okuć MACO.
- Okuwanie należy przeprowadzić zgodnie z właściwą instrukcją montażu wraz z zachowaniem stosownych wskazówek.
- Należy stosować wyłącznie wkręty zaproponowane w instrukcjach. Proszę się upewnić czy zaproponowane wkręty są właściwe do stosowanego profilu.
- Wkręty należy przykręcać prostopadle do rowka i z taką siłą, aby nie powodowały zapadania się okuć w głąb rowka okuciowego.
- Elementy nośne takie jak wózki, szyny górne i dolne należy przykręcać do wzmocnienia profilu.
- W narożach dolnych proszę uważać na długość wzmocnienia w skrzydle. Wkręty przykręcające wózki dolne muszą przechodzić przez wzmocnienie profilu.
- Powierzchnia okuć nie może się stykać z jakimikolwiek materiałami np. silikon, gdyż może to prowadzić do korozji elementów okucia.
- Nie dopuszczać do zabrudzenia szyny prowadzącej i jezdnej. Unikać kontaktu okuć z wilgocią i środkami czyszczącymi.
- Naklejkę przedstawiającą sposób obsługi umieszczać w dobrze widocznym miejscu na skrzydle przesuwным.
- W przypadku przeciążenia lub niewłaściwej obsługi skrzydło może wyskoczyć z szyny prowadzącej powodując poważne uszkodzenie skrzydła. W specjalnych przypadkach (szkoły, przedszkola itp.) bardzo ważne jest, uniemożliwienie przez zastosowanie specjalnych dodatkowych środków, aby element przesuwny poprzez gwałtowne otwarcie nie uległ przeciążeniu. Np.
 - poprzez przesunięcie zderzaka na dolnej szynie zmniejszyć szerokość otwarcia, lub
 - montaż dodatkowego zamka by uniemożliwić dostęp osobom niepowołanym.

W razie jakichkolwiek wątpliwości proszę skontaktować się z przedstawicielem MACO Polska.

Wyjątki od odpowiedzialności

Nie ponosimy odpowiedzialności za złe funkcjonowanie okna oraz za uszkodzenia okuć w przypadku nie zachowania wytycznych producenta dotyczących montażu i obsługi elementów przesuwnych. Np. przekroczenie dopuszczalnych wymiarów, przekroczenie dopuszczalnego ciężaru skrzydła, uszkodzenia spowodowane przeciążeniem itp.

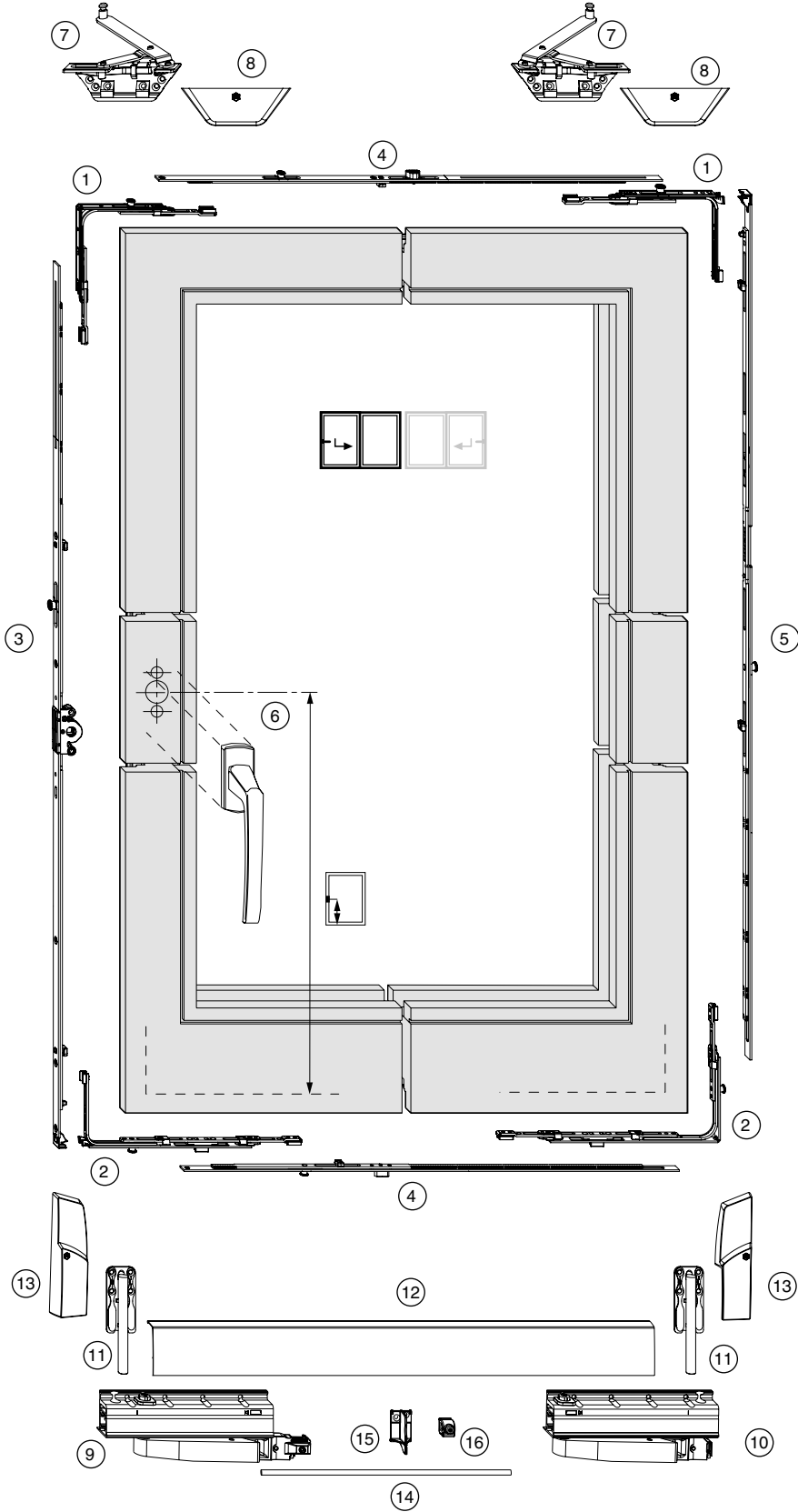

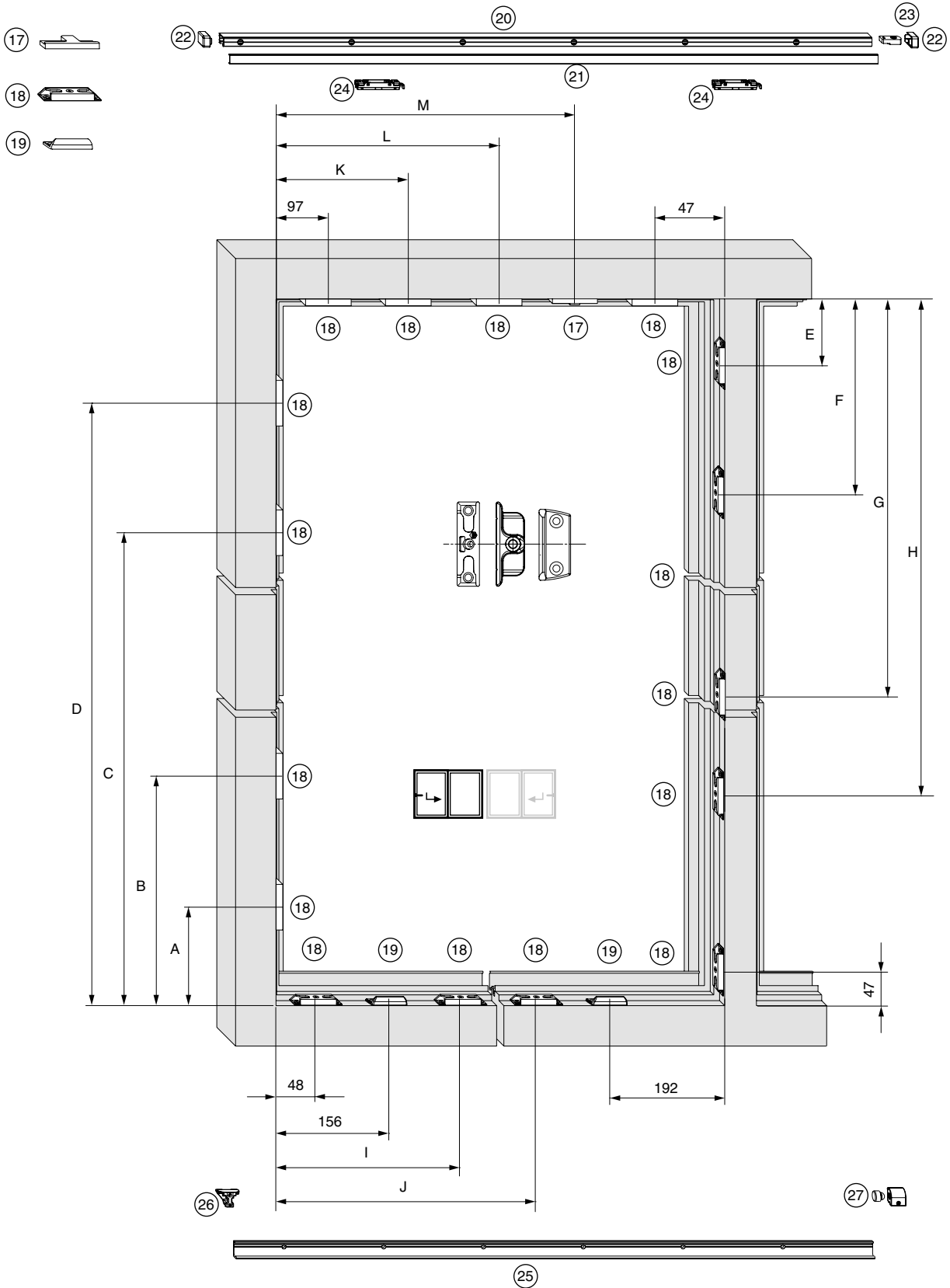



① Narożnik górny

② Narożnik dolny

③ Zasuwica RU, stała

④ Łącznik poziomy

⑤ Łącznik pionowy

⑥ Klamka

⑦ Nożyca SKB

⑧ Osłonki boczne nożyc

⑨ Wózek, strona zasuwicy

⑩ Wózek, strona zawiasowa

⑪ Element wzmacniający

⑫ Osłona dolna

⑬ Osłony wózków

⑭ Pręt połączeniowy

⑮ Uchwyt środkowy

⑯ Wspornik

⑰ Zaczep

⑱ Zaczep i.S.

⑲ Zatrask

⑳ Szyna górna

㉑ Osłona szyny górnej

㉒ Osłonki boczne szyny górnej

㉓ Zderzak górny

㉔ Wodzik

㉕ Szyna dolna

㉖ Część sterująca

㉗ Zderzak dolny

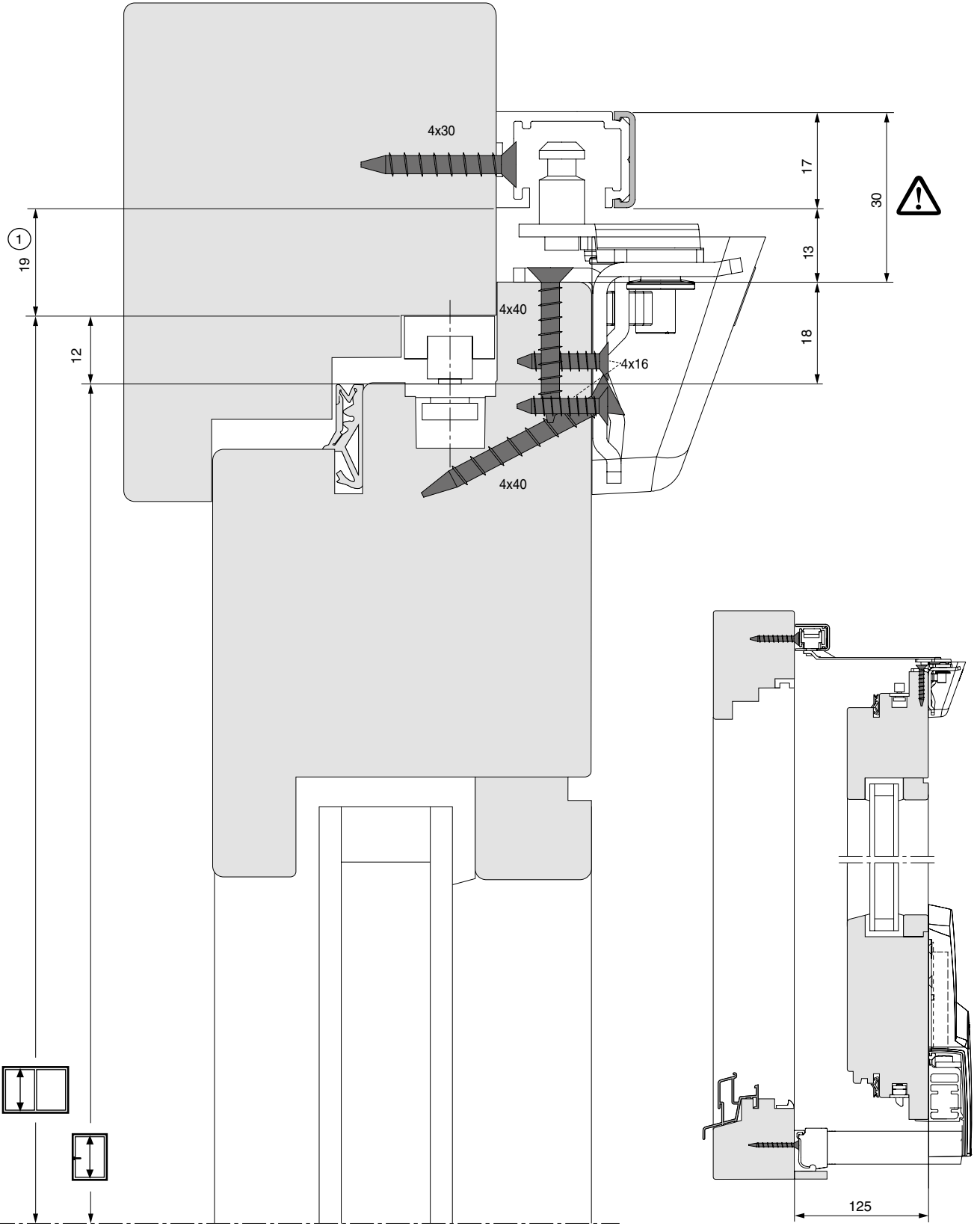

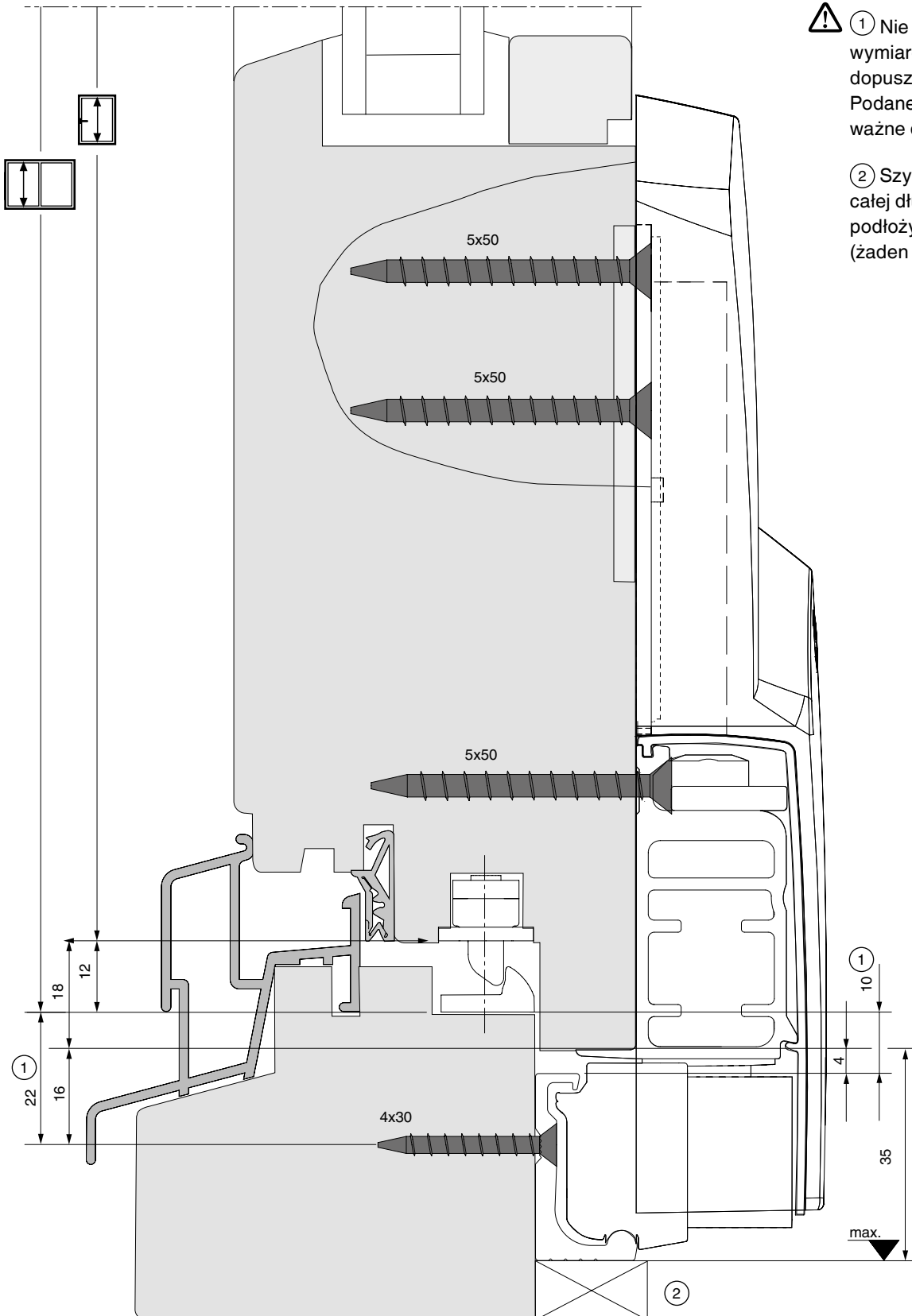

⚠ ① Nie przekraczać wymiarów dopuszczalnych! Podane wymiary są ważne dla przyłgi 18 mm

② Szynę dolną na całej długości podłożyć. (żaden produkt MACO)

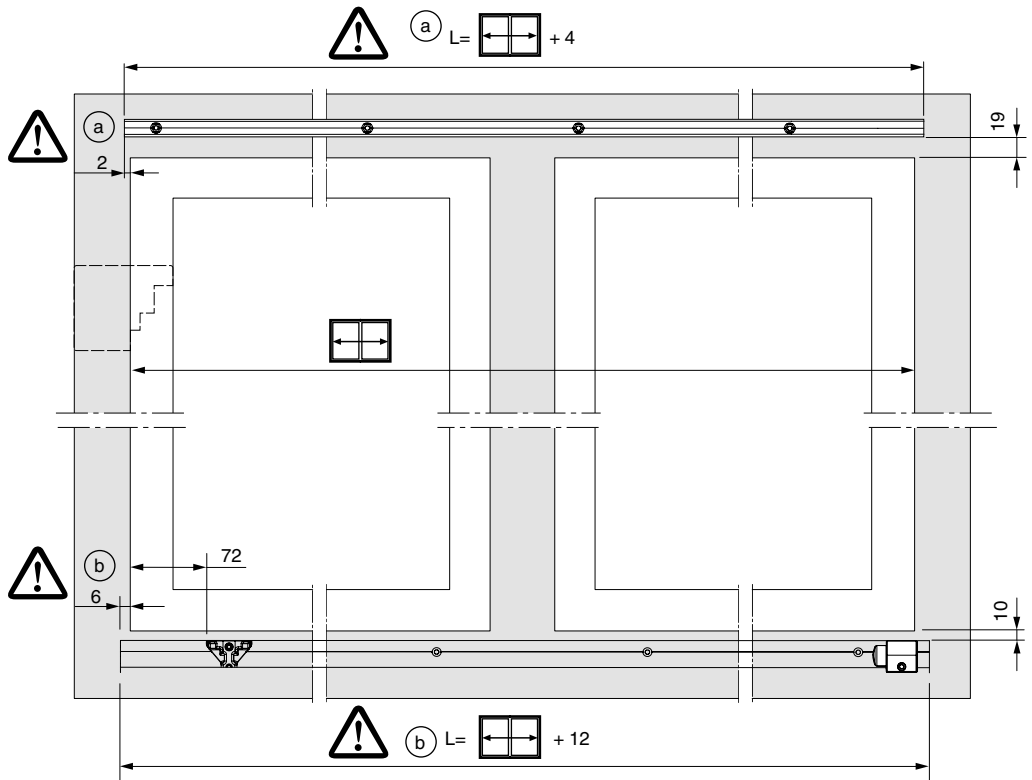
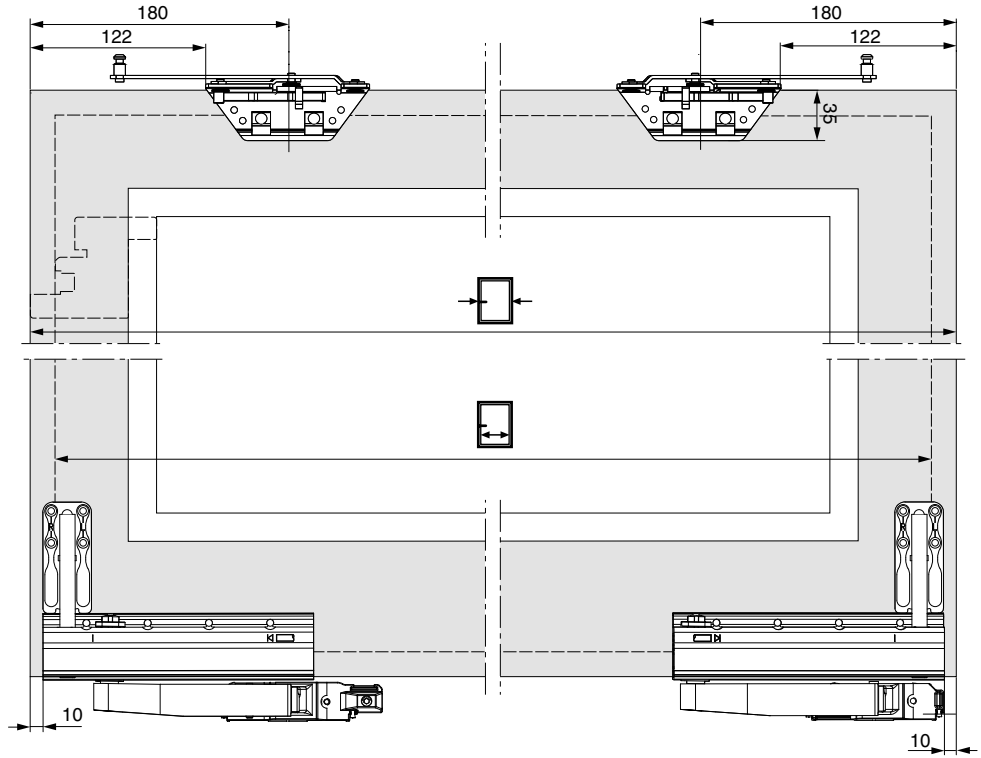

Rodzaje otwierania

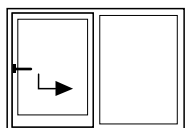

Szklenie stałe

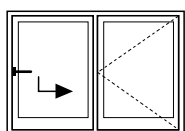
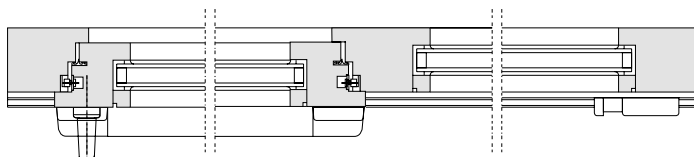

Ze słupkiem stałym

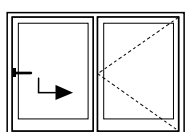
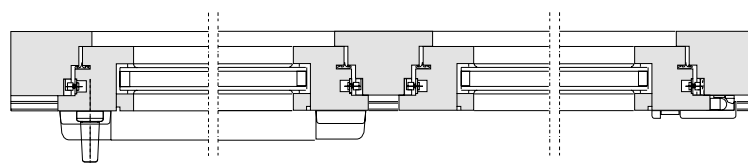

Bez słupka

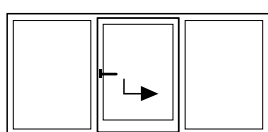
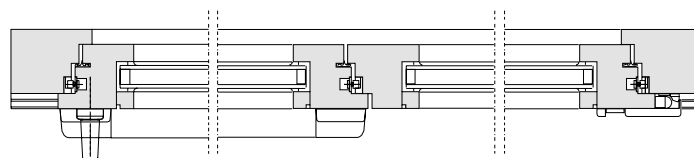

Szklenie stałe

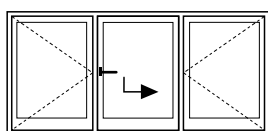
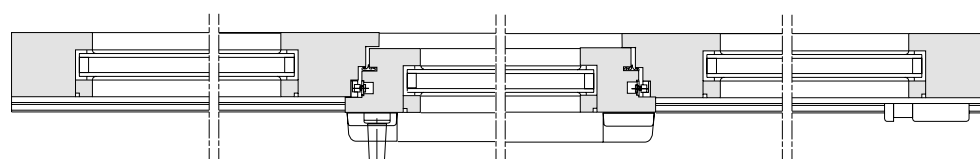

Ze słupkiem stałym

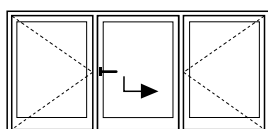

Bez słupka

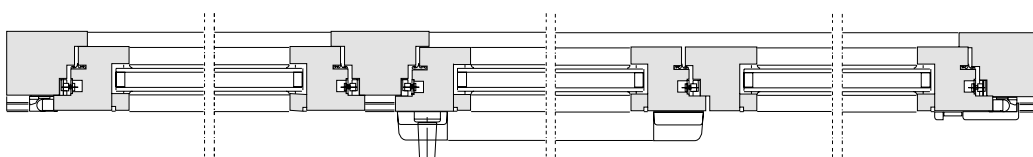

Rodzaje otwierania

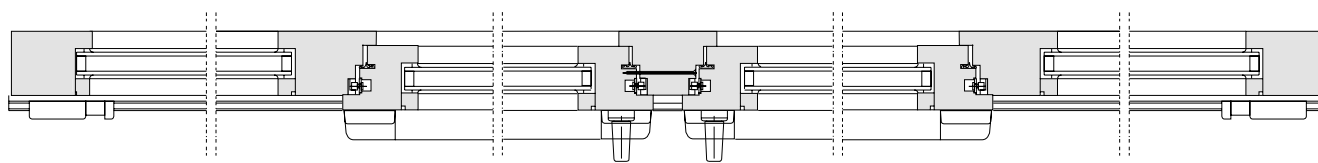
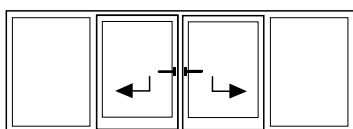

Szklenie stałe

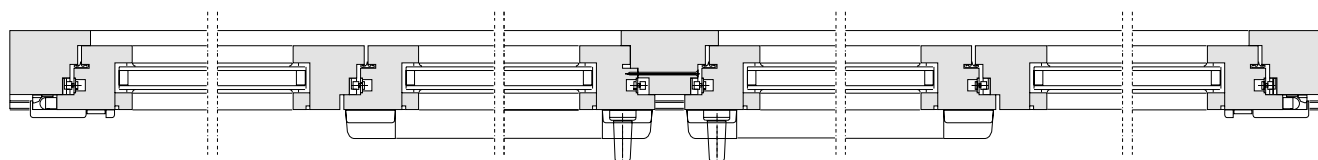
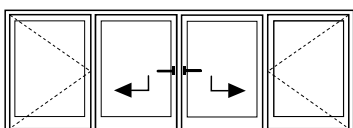

Słupek montowany na drugim skrzydle



Rodzaje otwierania

Bez słupka

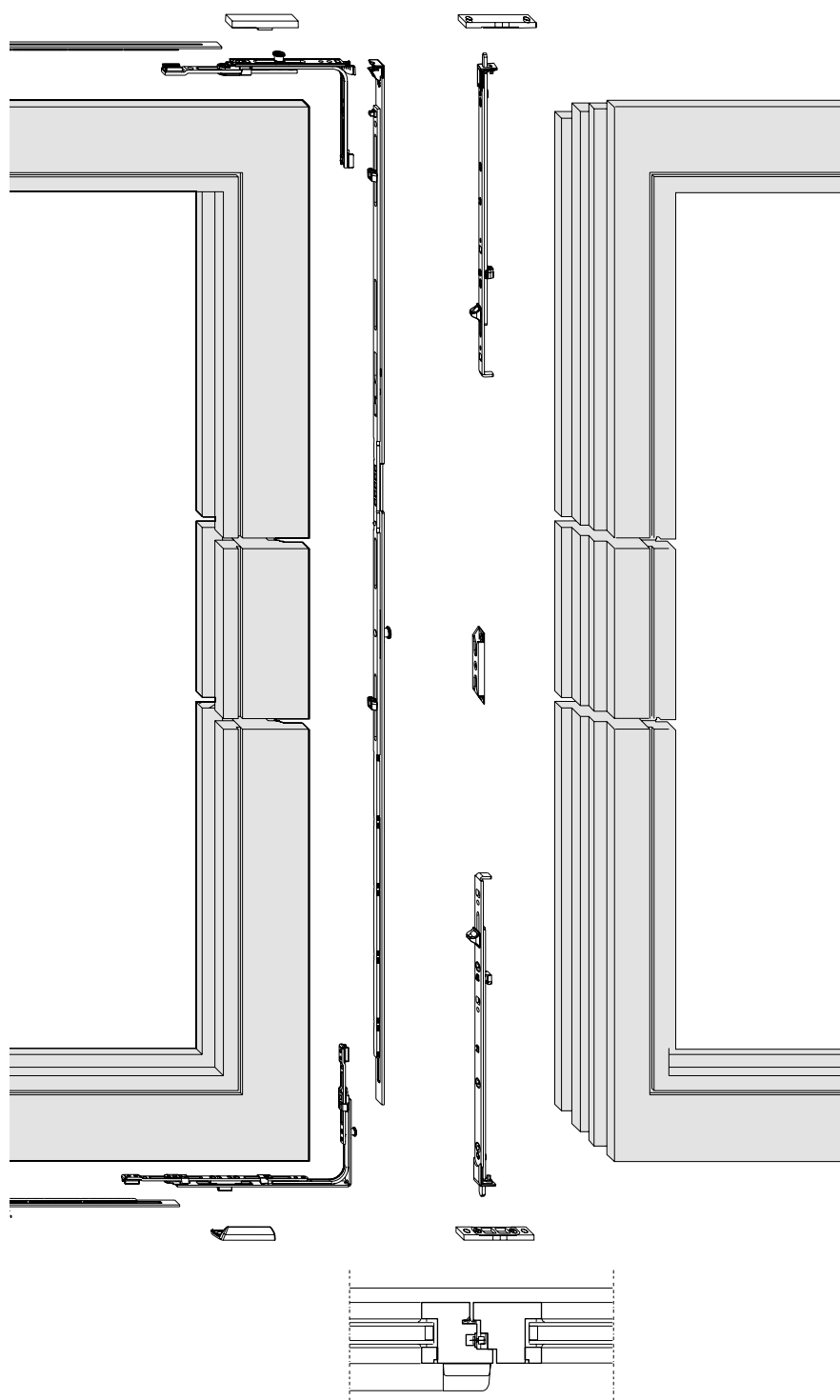



Rodzaje otwierania

Słupek montowany na drugim skrzydle

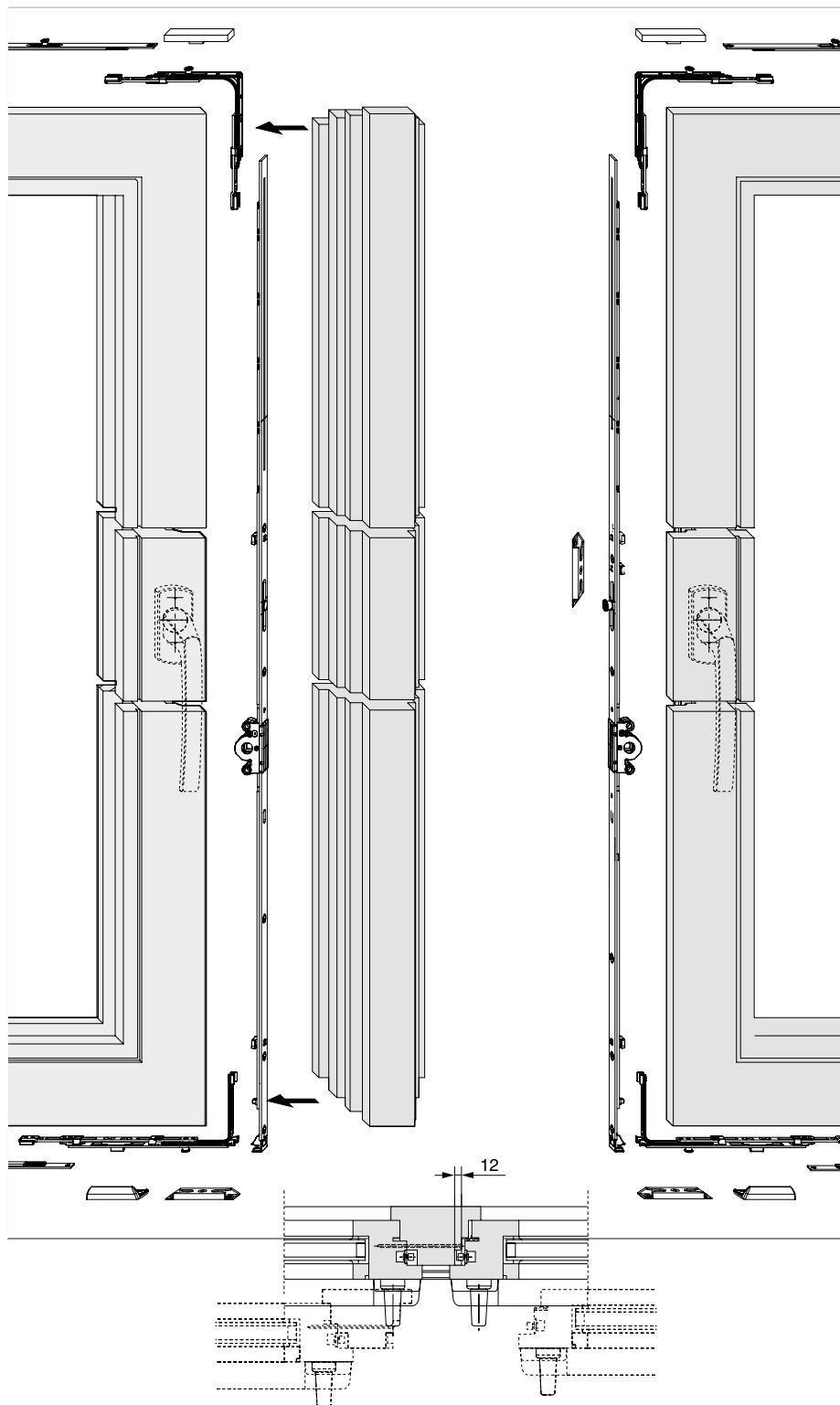

Montaż skrzydła

Wiercenie pod klamkę
Szablon wiercenia Nr. 10523

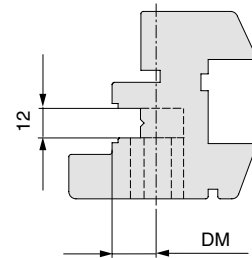
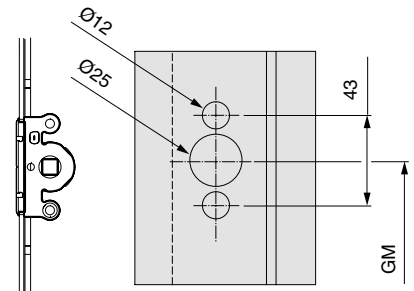
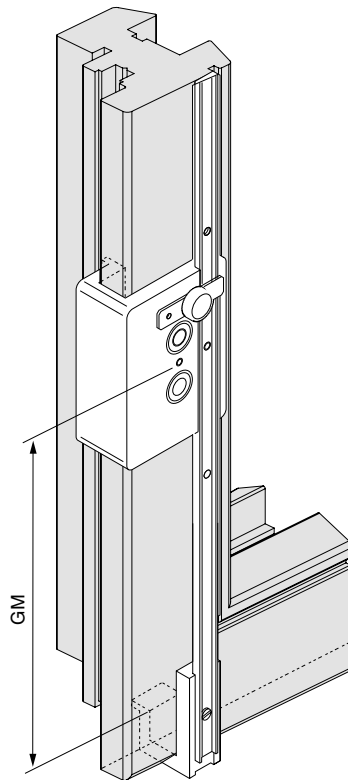
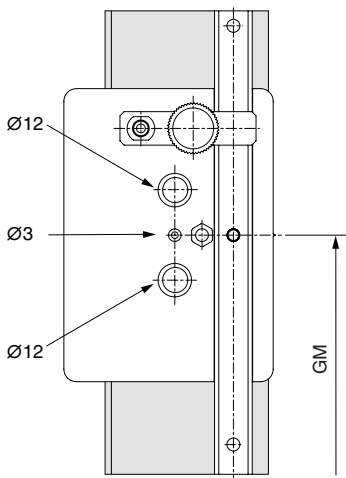

Montaż skrzydła

Wiercenie pod klamkę
Zasuwnica z możliwością zamykania
Szablon wiercenia Nr. 29038

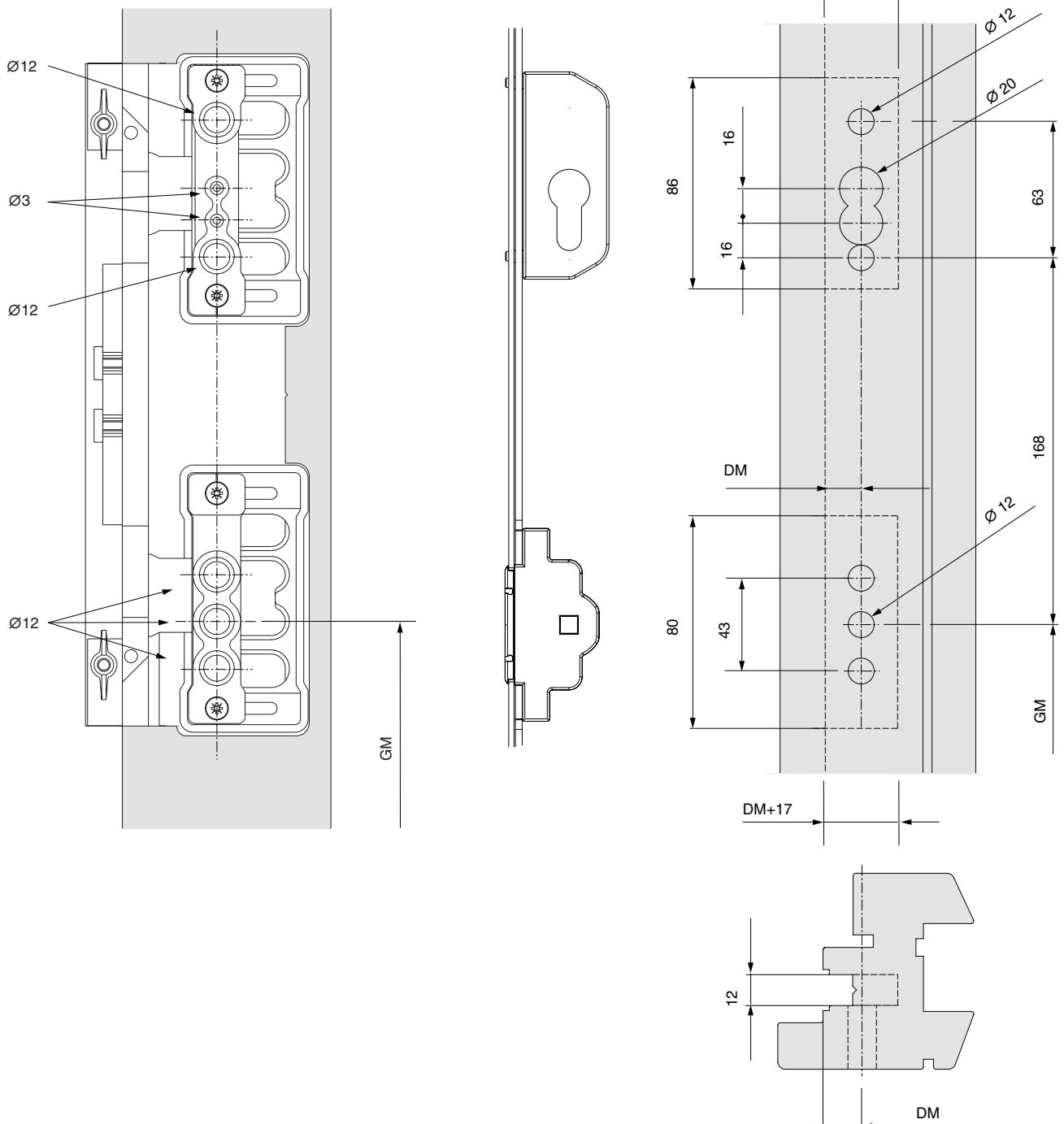

Montaż skrzydła

Montaż okuć na skrzydle

① - ④ zamontować

⑤ - ⑧ przyłożyć, obciąć na wymiar i zamontować.

⑧ Łącznik poziomy musi zostać docięty na oznaczeniu.
Użyć łącznik poziomy Multi-Trend!

Zachować środkową pozycję czopów!

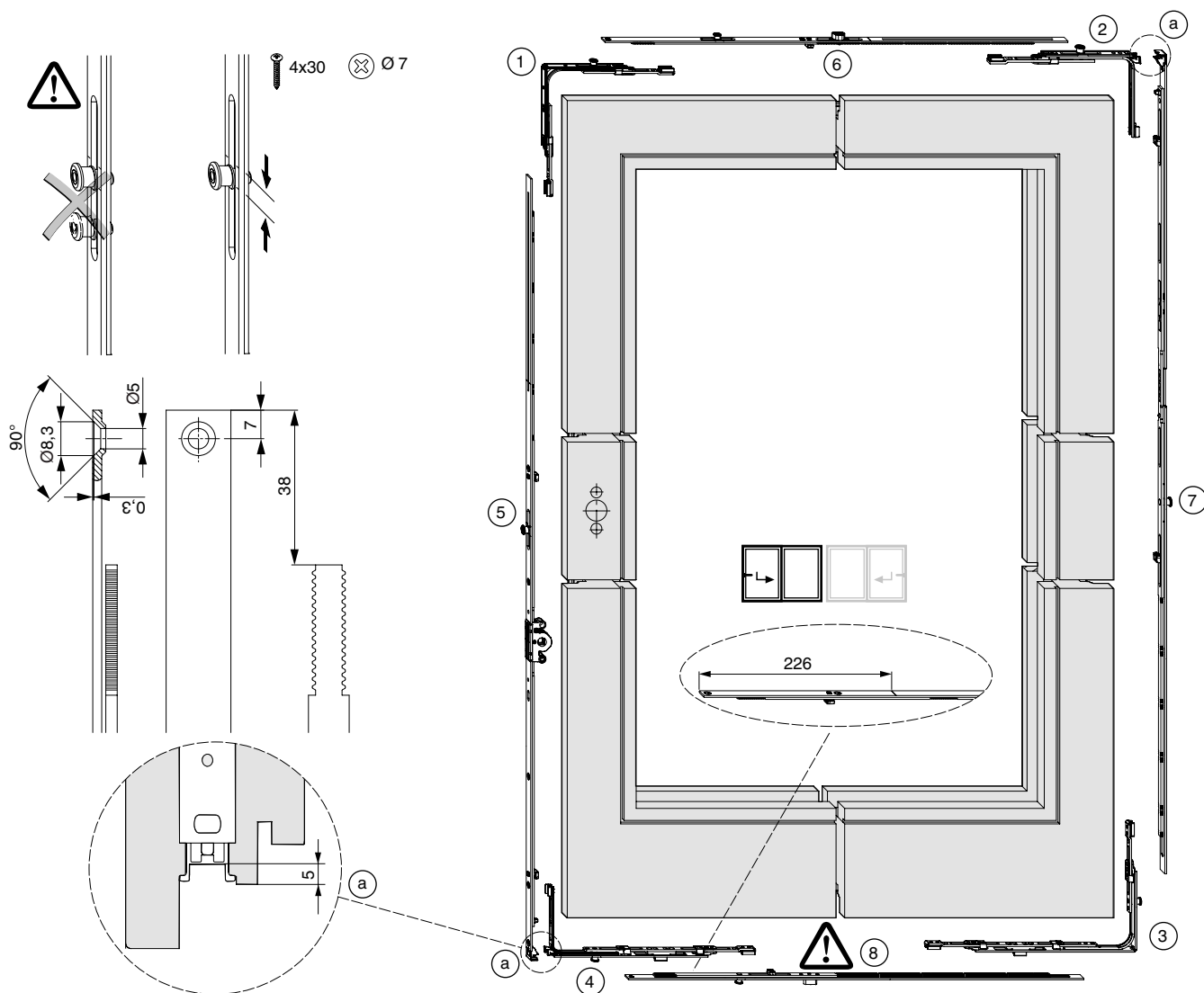

Montaż skrzydła

Montaż klamki

- 1 Przekręcić klamkę, w celu zerwania zabezpieczeń w okuciach.

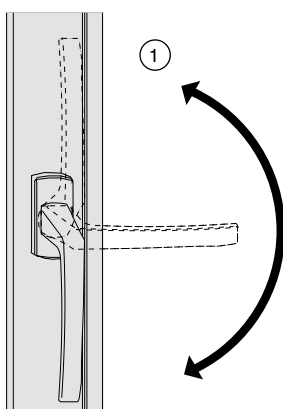
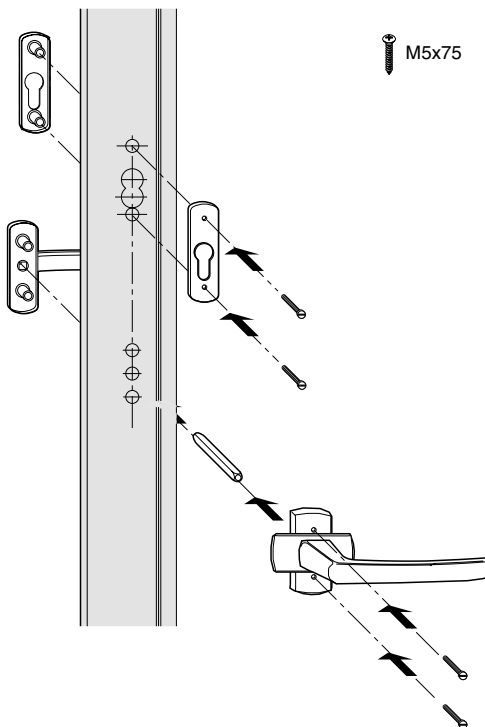
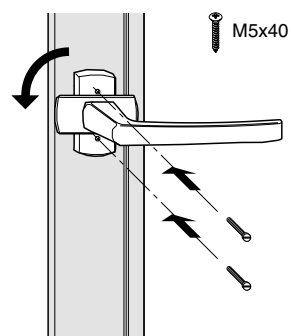
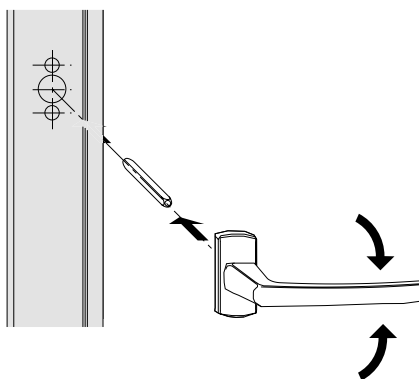



Montaż skrzydła

Montaż nożycy SKB i osłony nożycy SKB

Szablon wiercenia Nr. 465969

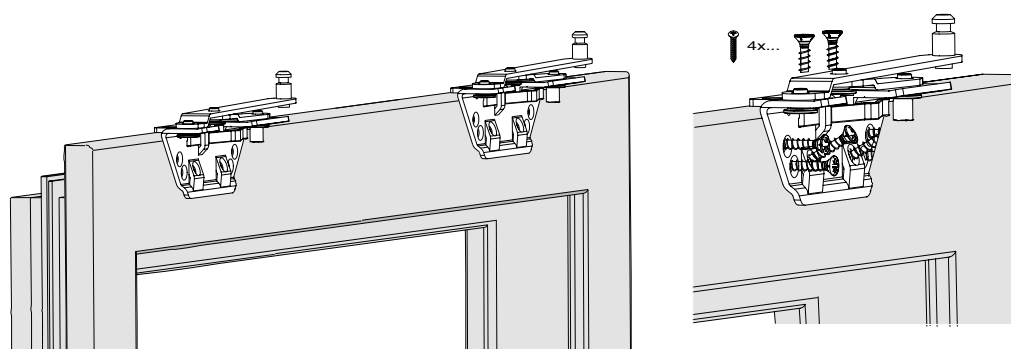
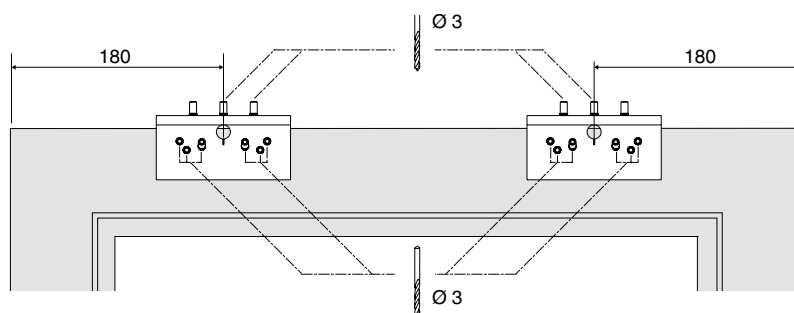

Montaż skrzydła

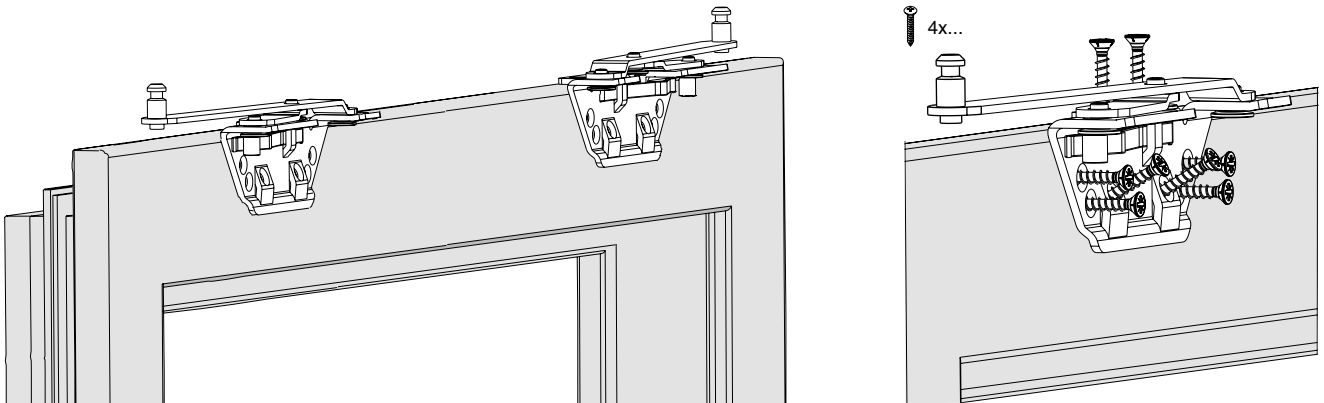

Warianty osłonek do osłony nożyc

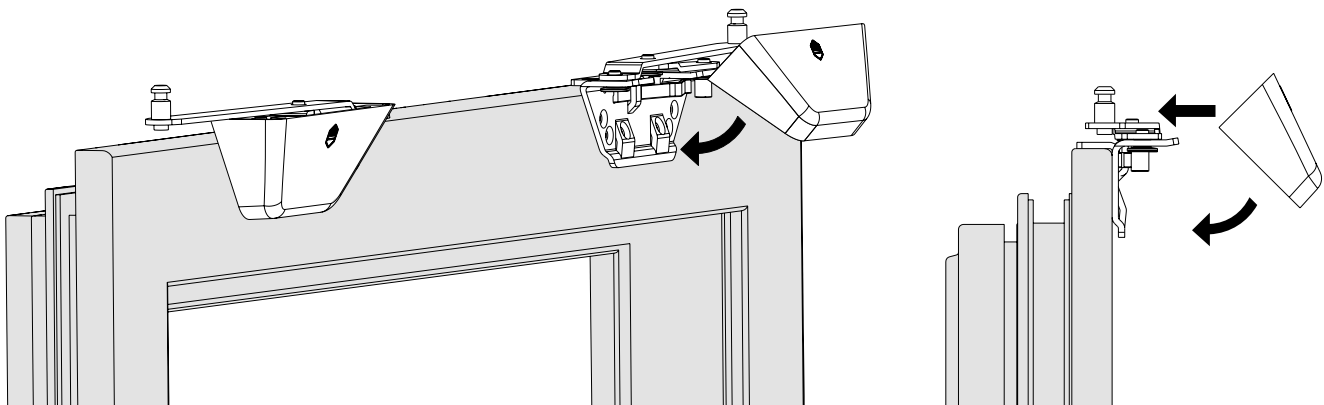

Wariant szyny osłonowej

(a) = Punkt sklejenia

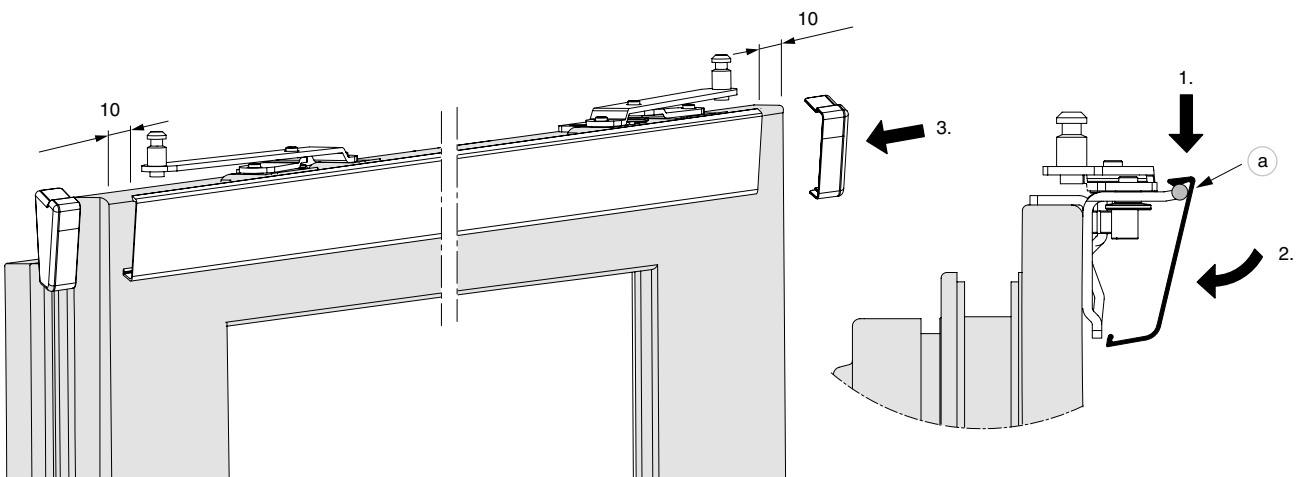



Montaż skrzydła

Montaż wózków

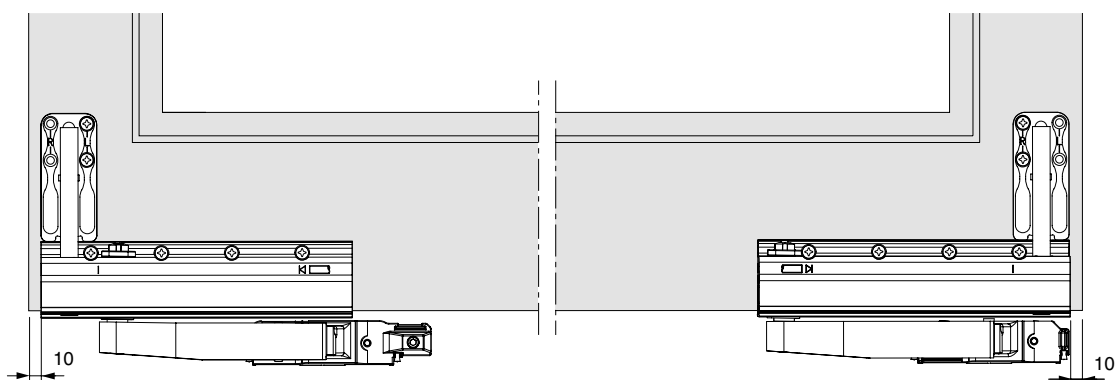
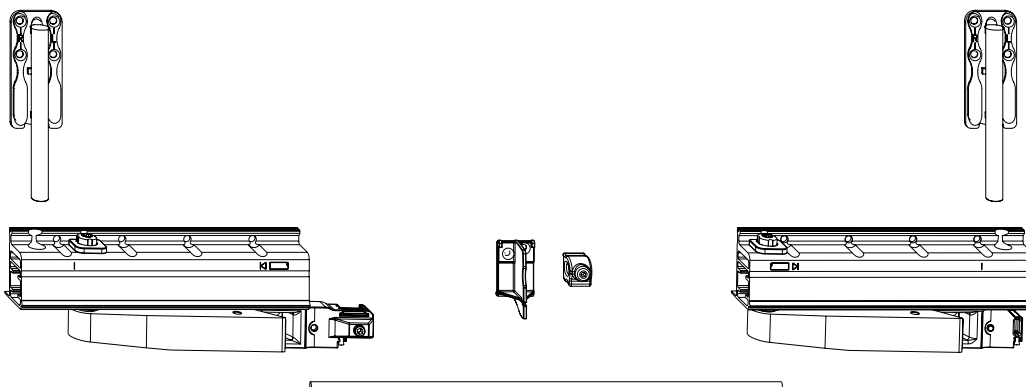

Montaż skrzydła

- ① Ustawić szablon $x > 0$: przy zaokrągleniach lub skosach na skrzydle
A = skrzydło / B = wózek
- ② Szablon przyłożyć do przyłgi i wiercić - szablon Nr. 465174

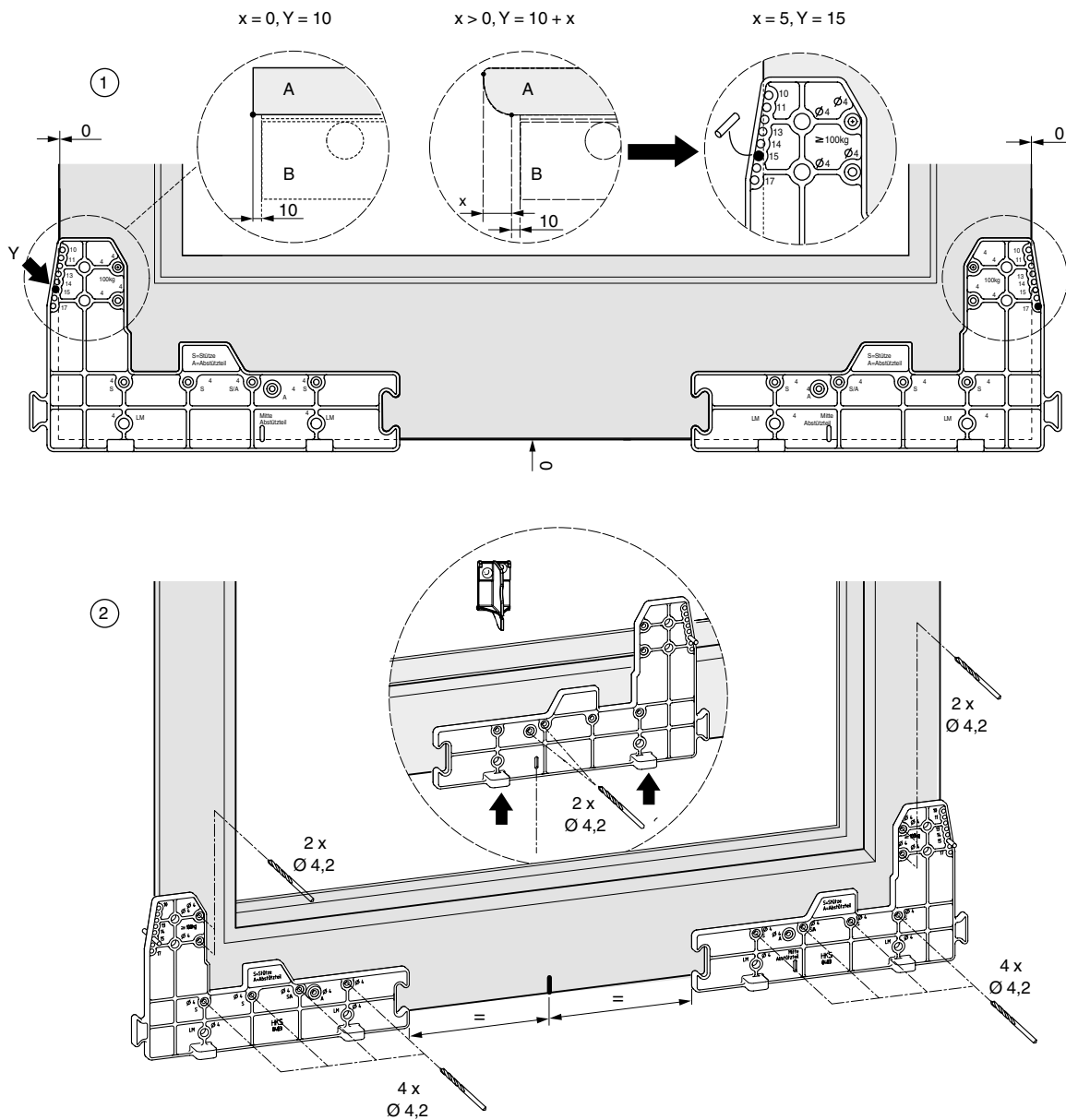

Montaż skrzydła

- ① Wózek i wspornik zamontować.
- ② Obciąć pręt połączeniowy.
- ③ Pręt połączeniowy zamontować na tylnym wózku.
- ④ Przy pomocy szablonu tylny wózek może zostać zamontowany.
- ⑤ Pręt połączeniowy zablokować na przednim wózku.

Zachować równoległe ustawienie wózków!

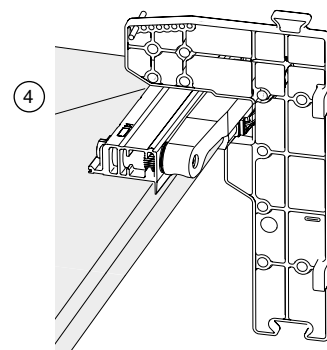
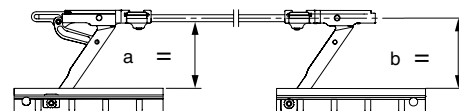
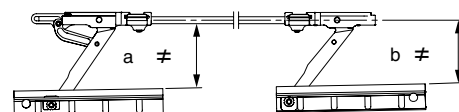
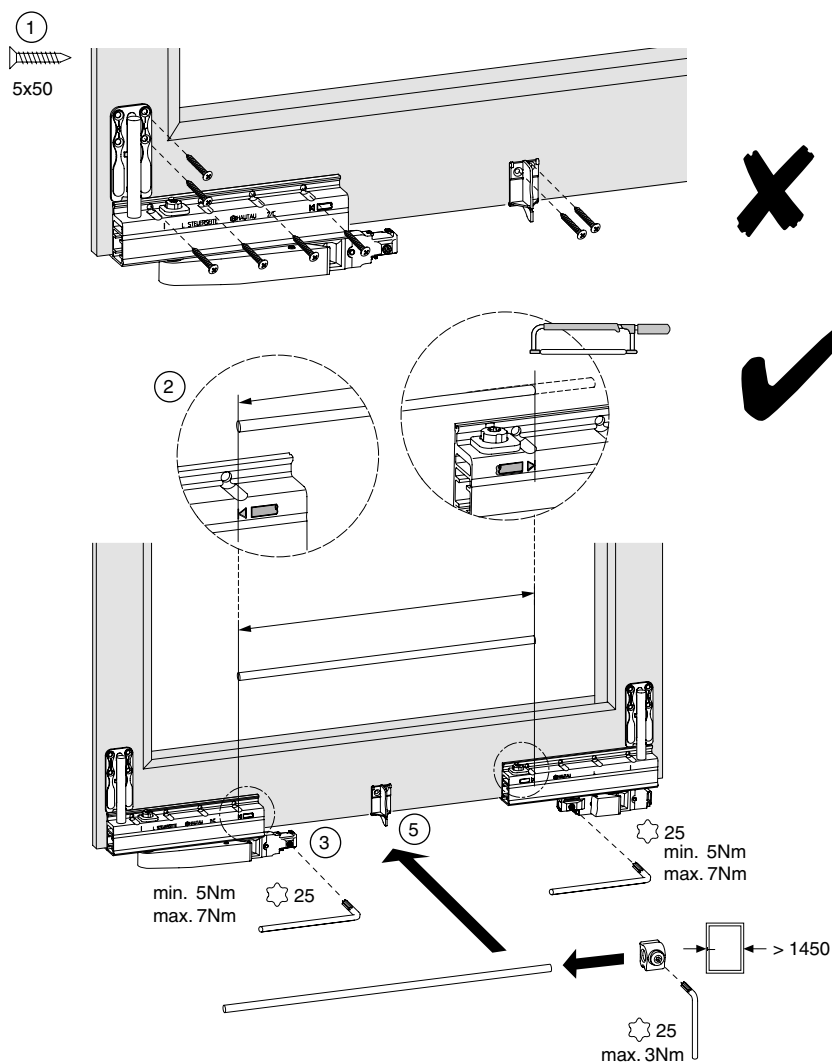

Montaż skrzydła

- ① Osłonę dociąć zgodnie z zaznaczeniem na wózkach, następnie założyć
- ② Założyć osłonki

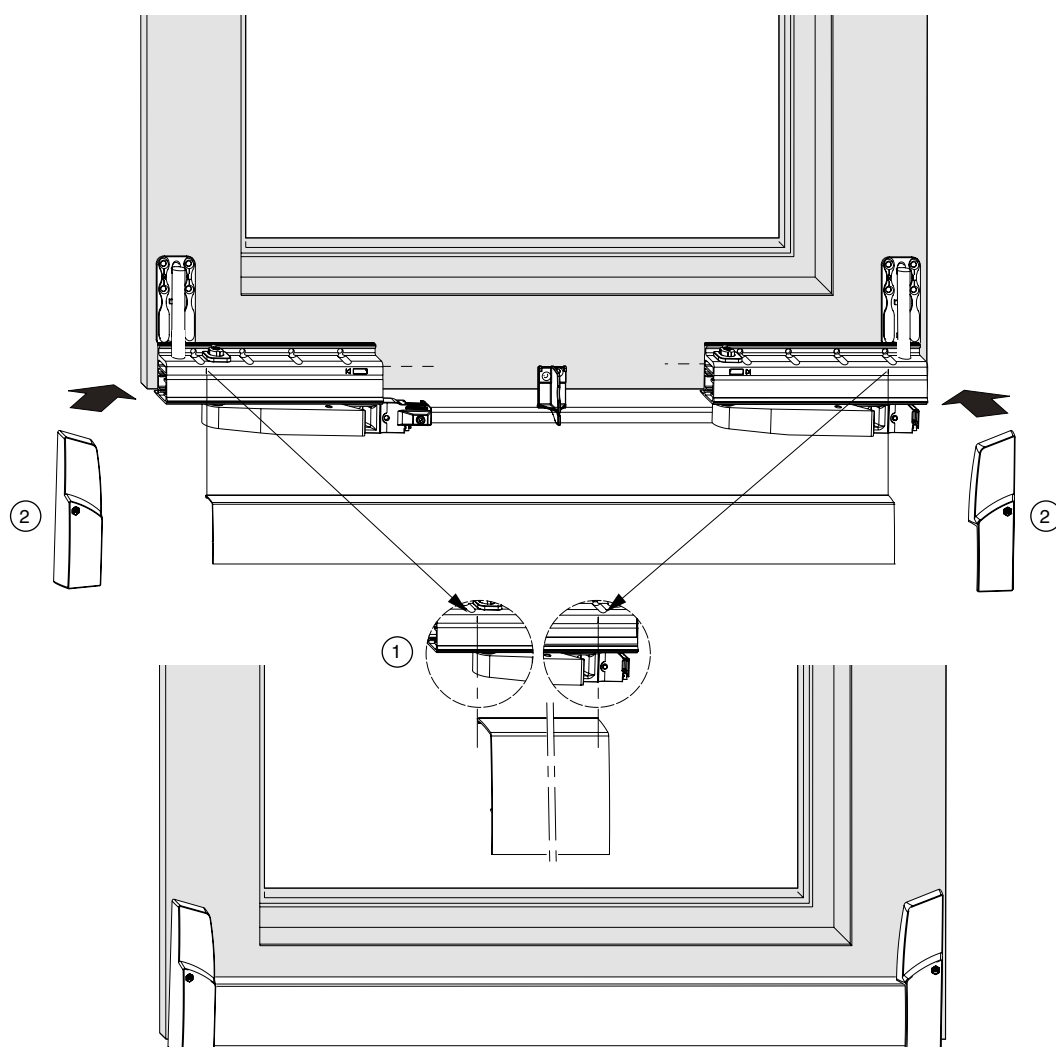

Wskazówka:

Zalecamy montaż osłonek, dopiero po zamontowaniu skrzydła!



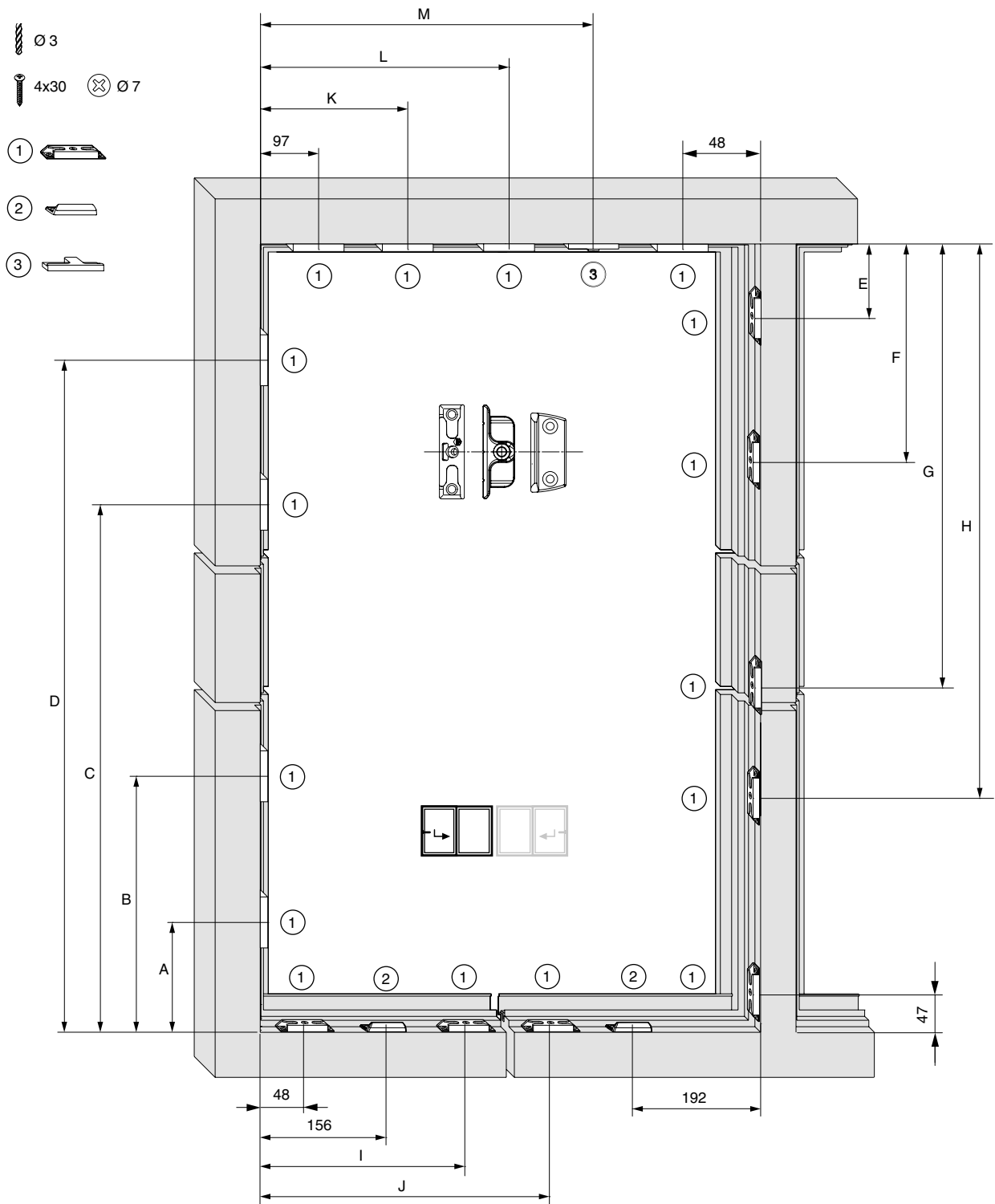

Montaż ramy

Montaż zaczepów





Montaż ramy

① Szablon wiercenia Nr. 204774/ 204776 zastosować pod zasuwnicę oraz łącznik pionowy.

		A	B	C	D
841 - 1090	400	-	-	586	-
1091 - 1340	500	-	-	686	-
1341 - 1590	600	361	-	921	-
1591 - 1700	700	361	-	1021	-
1701 - 1950	1050	361	796	1466	-
1951 - 2200	1050	361	796	1466	-
2201 - 2450	1050	361	796	1466	1966

	E	F	G	H
841 - 1090	-	-	586	-
1091 - 1340	-	-	686	-
1341 - 1590	361	-	921	-
1591 - 1700	361	-	1021	-
1701 - 1950	361	796	1466	-
1951 - 2200	361	796	1466	-
2201 - 2450	361	796	1466	1966

	I	J	K	L	M
650 - 900	-	-	330	-	-
901 - 1150	383	-	565	-	695
1151 - 1400	618	-	800	-	930
1401 - 1650	383	853	565	1035	1165

	No
≤ 1340	204774
> 1340	204776

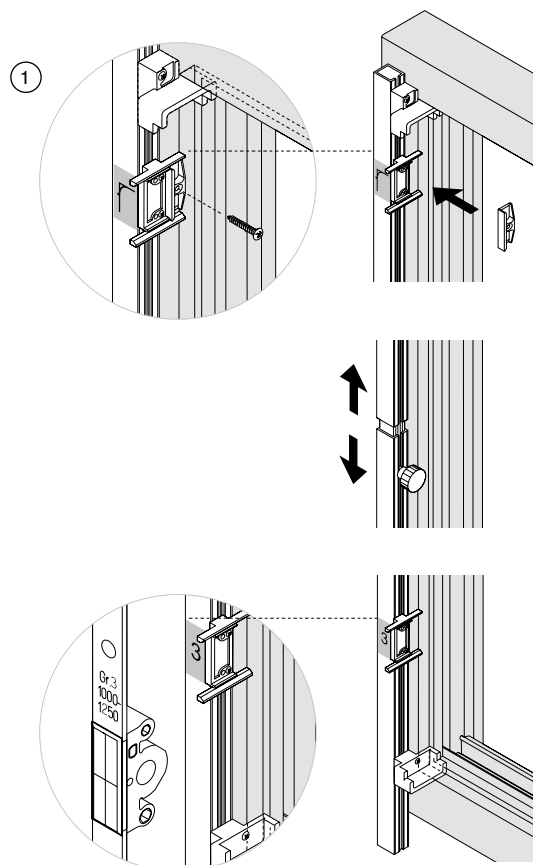



Montaż ramy

Montaż szyny górnej

① Szynę górną odpowiednio dociąć.

⚠ Podane wymiary są ważne dla przyłgi 18.

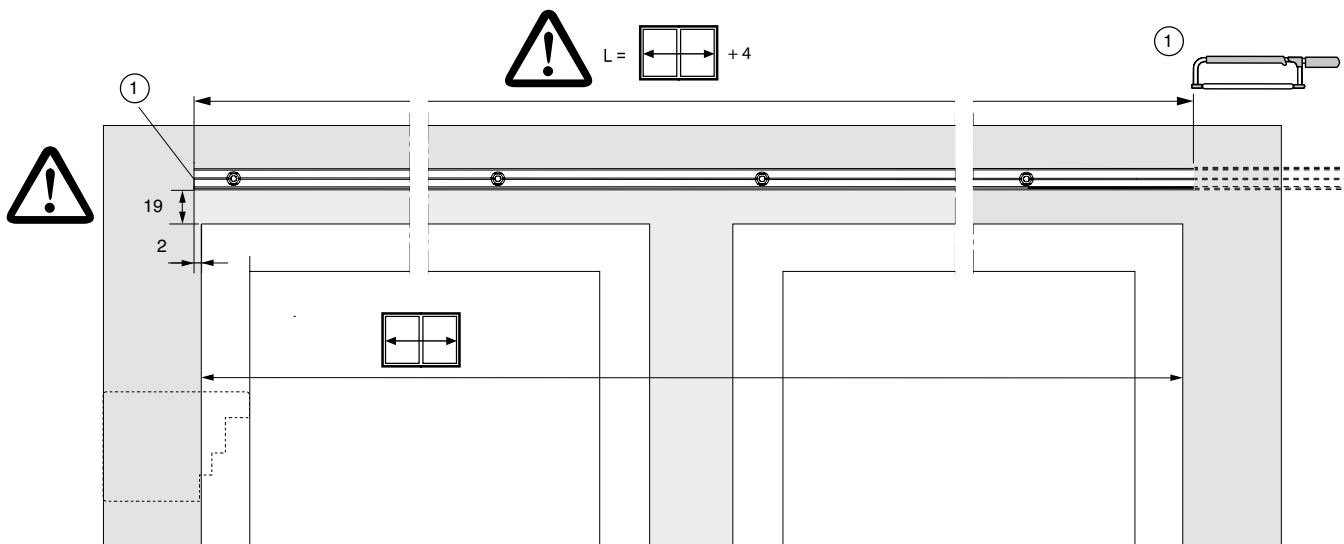
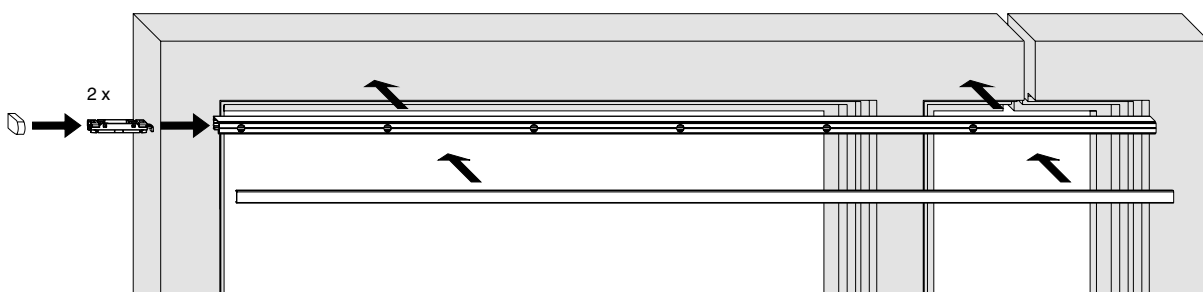

Montaż ramy

- ② Szablon przykręcenia Nr. 465173, Z = Pokrycie
- ③ Nawiercić oraz zamocować szynę górną - szablon wiercenia 465945

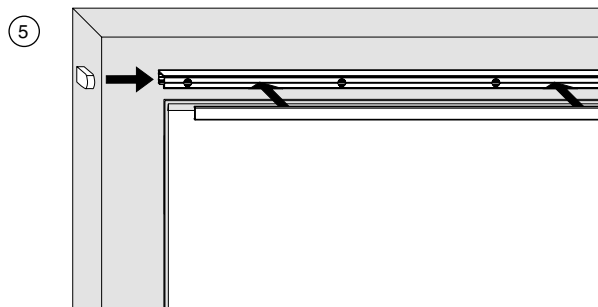
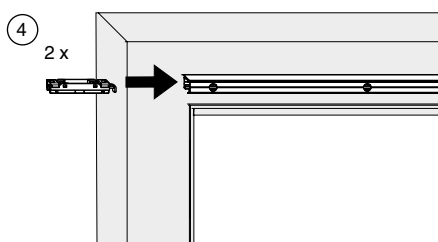
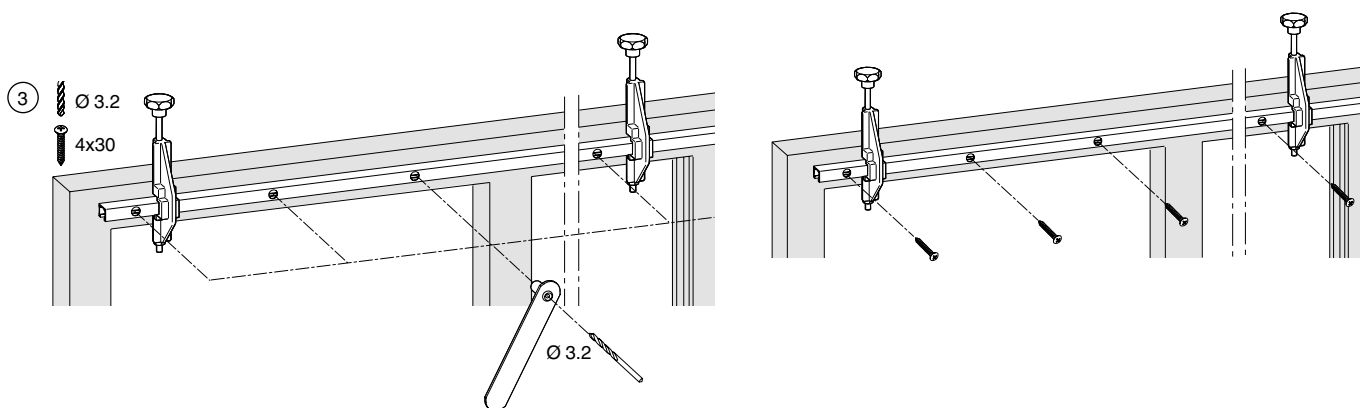
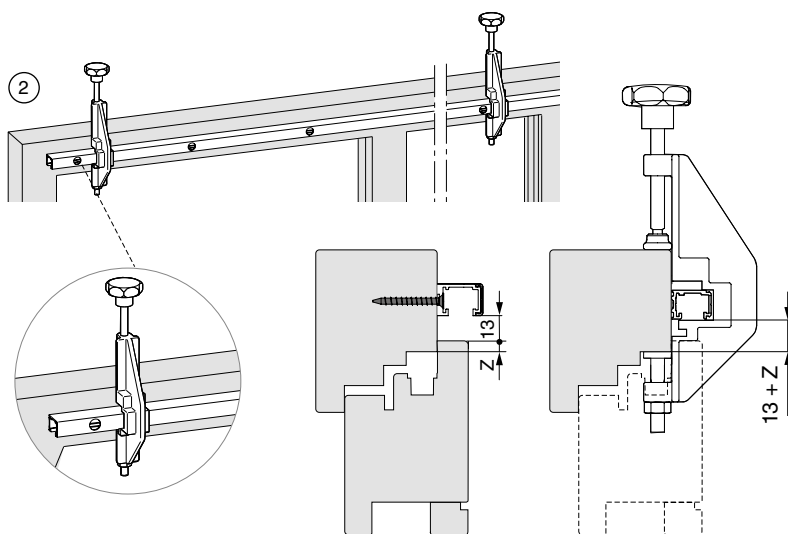



Montaż ramy

Montaż szyny dolnej

⚠ Nie zostawiać wolnej przestrzeni pomiędzy dolną szyną i podłogą!

① Szynę dolną odpowiednio dociąć.

⚠ Podane wymiary są ważne dla przyłgi 18.

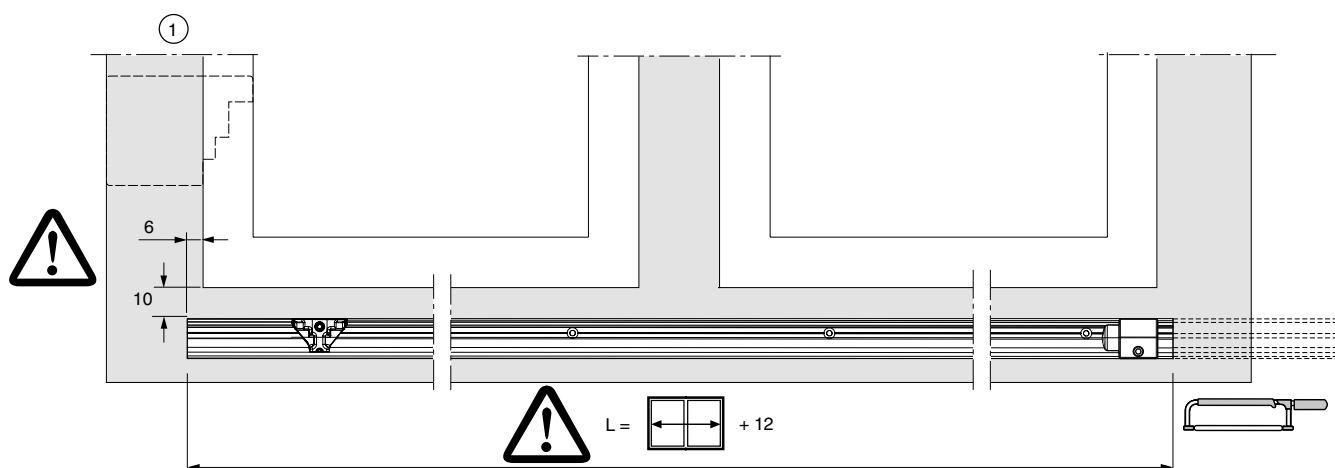
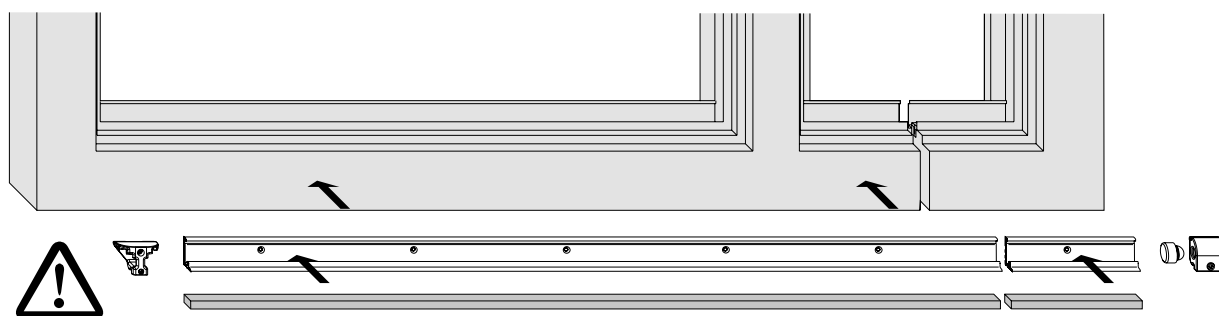

Montaż ramy

- ② Szablon przykręcenia Nr. 465173, Z = Pokrycie
- ③ Nawiercić oraz przymocować szynę dolną - szablon wiercenia Nr. 465945

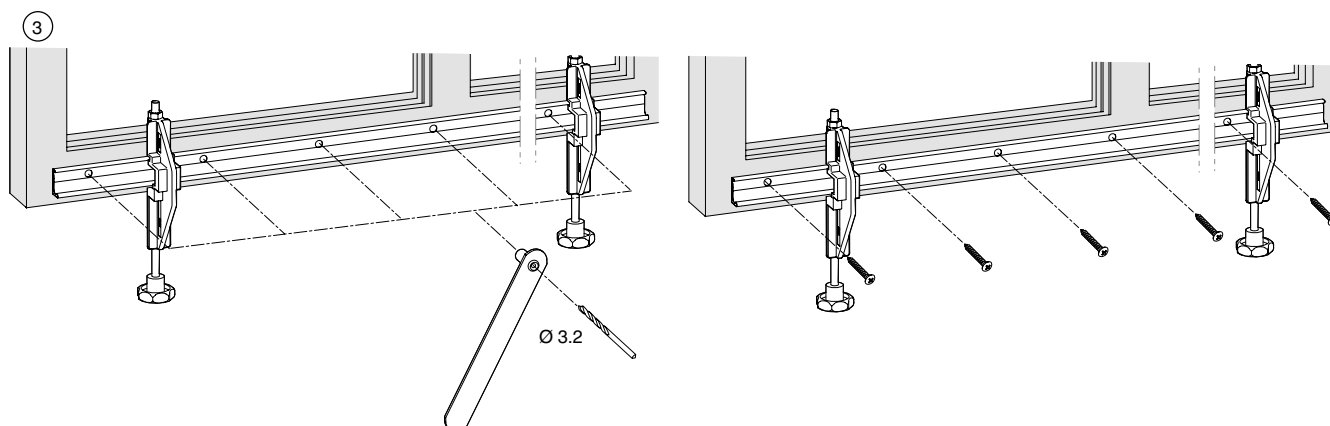
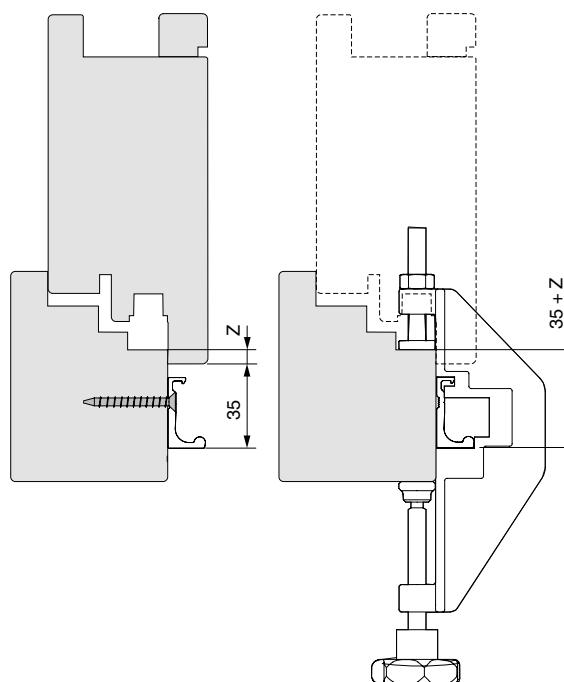
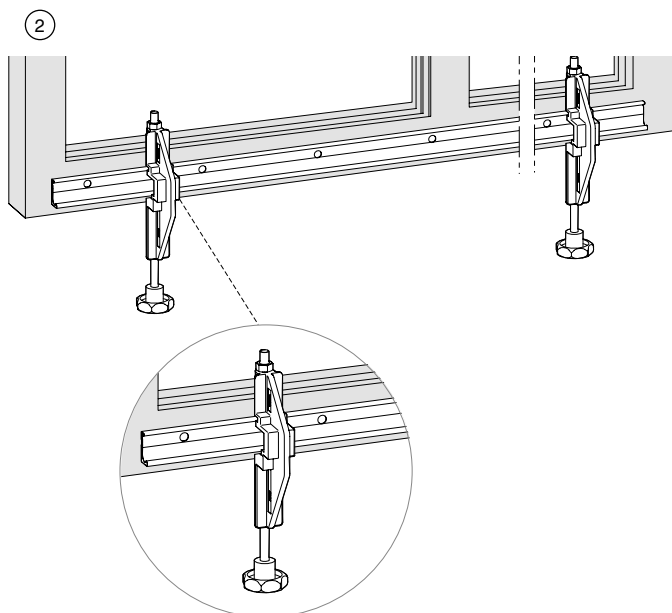

Wskazówka:

Zalecamy montaż osłonek, dopiero po zamontowaniu skrzydła!

Zawieszanie skrzydła

- ① Zawiesić wózki.
- ② Trzpień nożycy od dołu wprowadzić w środek wodzika **(a)** tak, aby się zatrzasnęły (słyszalny klik!) **(b)**. Koniecznie starannie sprawdzić połączenie nożycy, poprzez ciągnięcie w dół dociskami ramion nożycy **(c)**.
- ③ Podczas prawidłowego montażu boczne zabezpieczenia powinny zostać wyrównane do krawędzi wodzików.

⚠ Uwaga: Jeżeli trzpień nożycy nie zatrzasnęły się w wodzikach, skrzydło nie jest odpowiednio zabezpieczone. Może dojść do ciężkich obrażeń ciała!

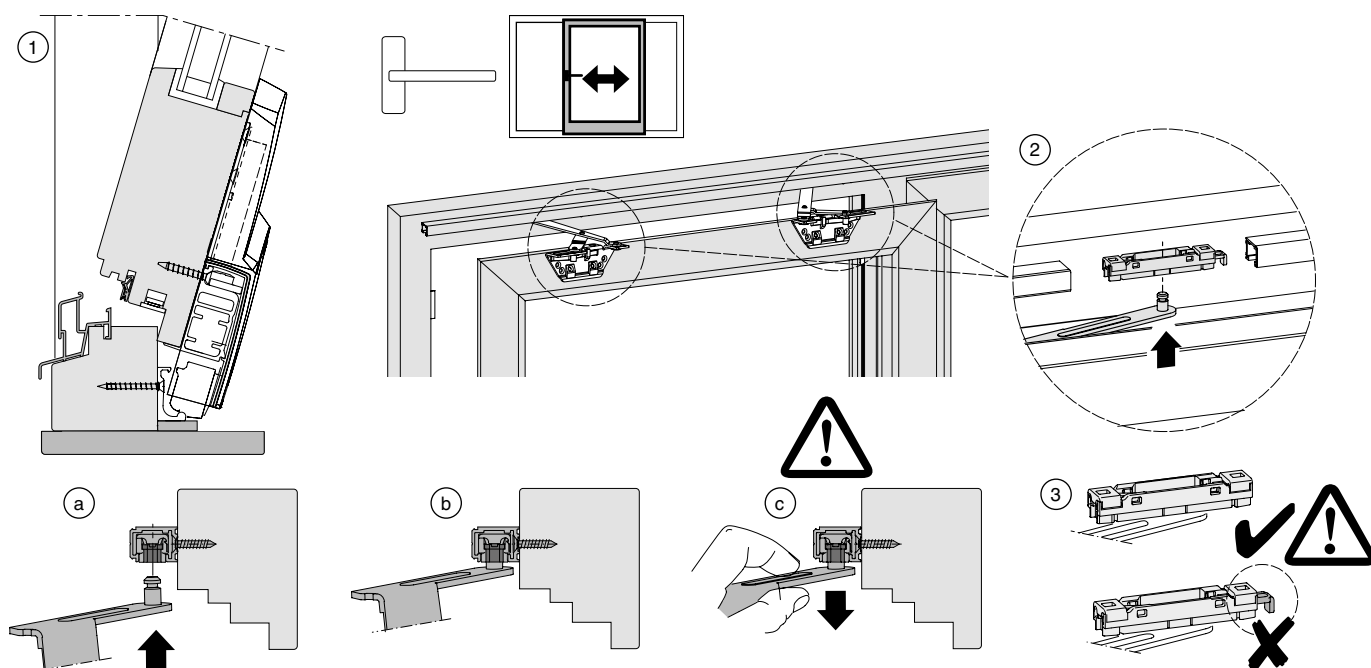

Zawieszanie skrzydła

- ④ Szablon dla części sterującej Nr. 465175 Wymiar 72 mm odpowiada odległości zewnętrznej krawędzi skrzydła - wózek 10 mm przy przyldze 18 mm.
- ⑤ Zderzak dolny wózka zamontować na wymaganej szerokości otwarcia szyny dolnej.
- ⑥ Zderzak górny szyny włożyć do szyny górnej i na wymaganej szerokości otwarcia zamontować.

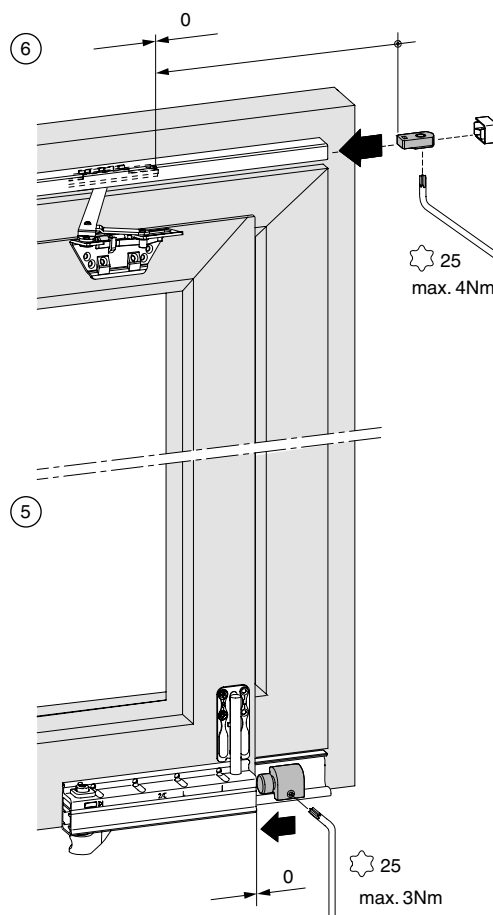
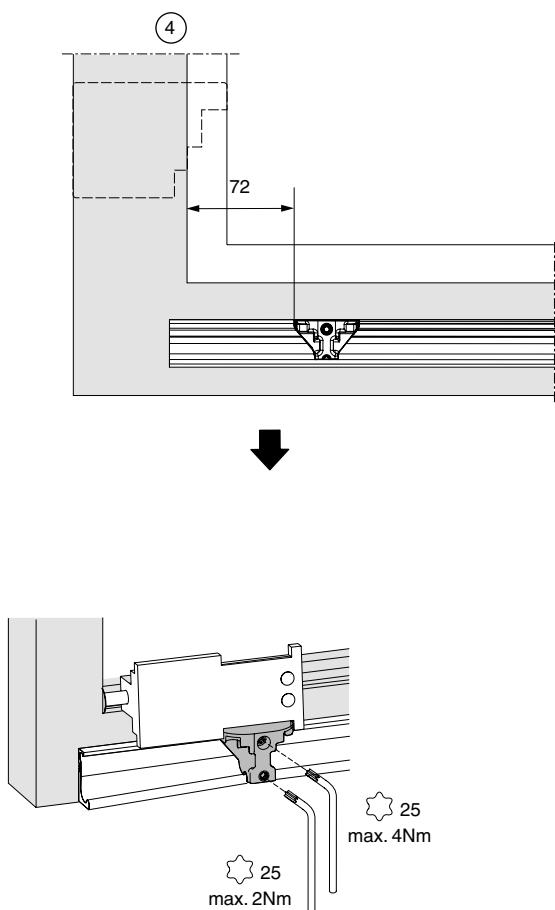

Einhängen des Flügels

- ⑦ Aktywować zabezpieczenie wysunięcia się skrzydła! Zabezpieczenie (a) w obu wózkach przesunąć w tył, aż zatrzaśnie się w odpowiedniej pozycji (b) zatrzaśnięte.

⚠ Jeżeli zabezpieczenie nie zatrzaśnie się w zaznaczonej pozycji, skrzydło nie jest odpowiednio zabezpieczone.

Uwaga:

Może dojść do ciężkich obrażeń ciała!

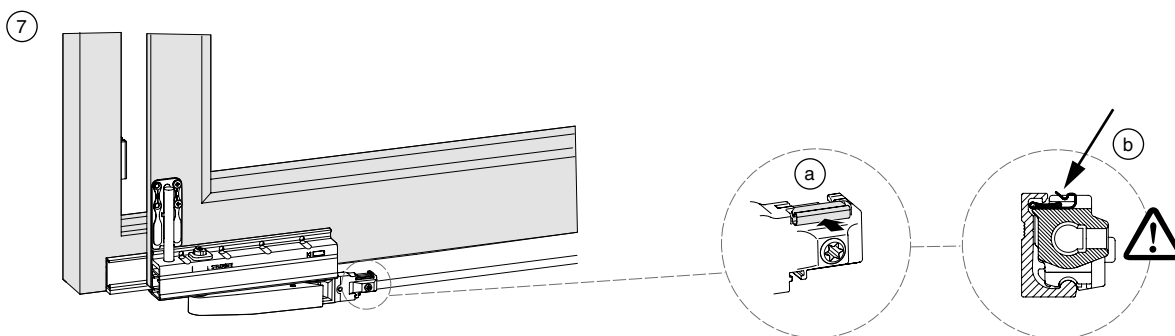

Nożycę wyjąć

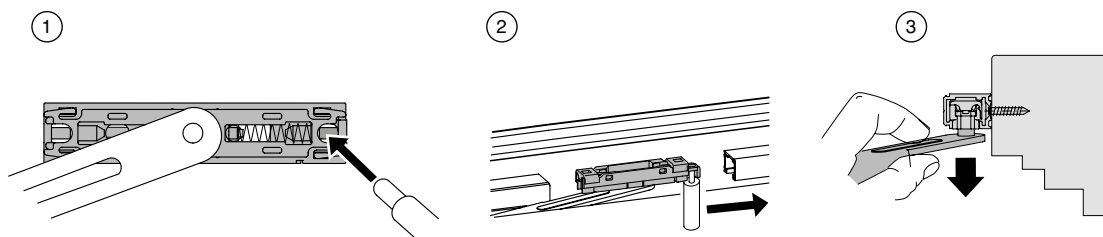

Zawieszanie skrzydła

Równoległe ustawienie wózków

- ① Pręt połączeniowy połuzować na wózku po stronie klamki.
- ② Przesuwając pręt w lewo lub prawo (a) ustawiamy tylko wózek (b) równoległe do wózka po stronie klamki.
- ③ Dokręcić pręt połączeniowy na wózku po stronie klamki.

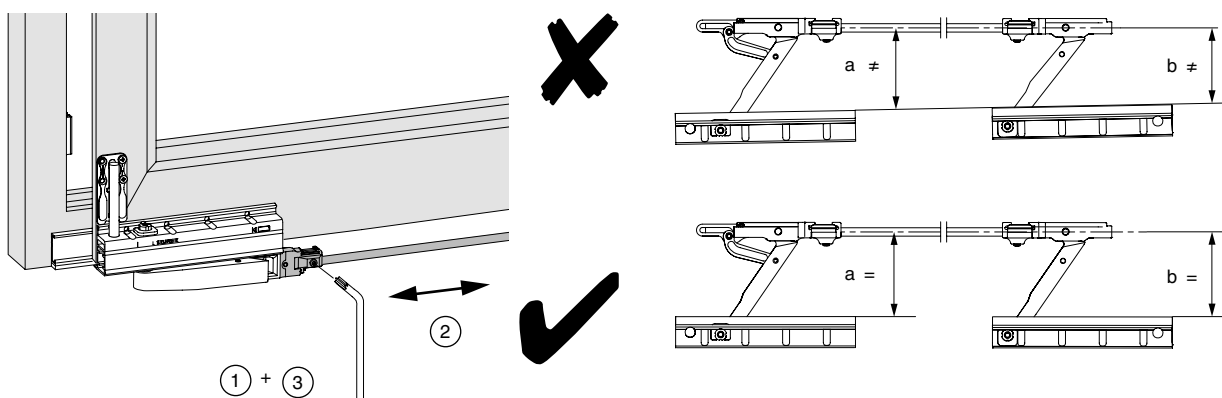

Regulacja wysokości wózka

- Zdjąć zabezpieczenie ① pozycji
- Ustawić wysokość (+ 6 mm)
- Ponownie założyć zabezpieczenie pozycji

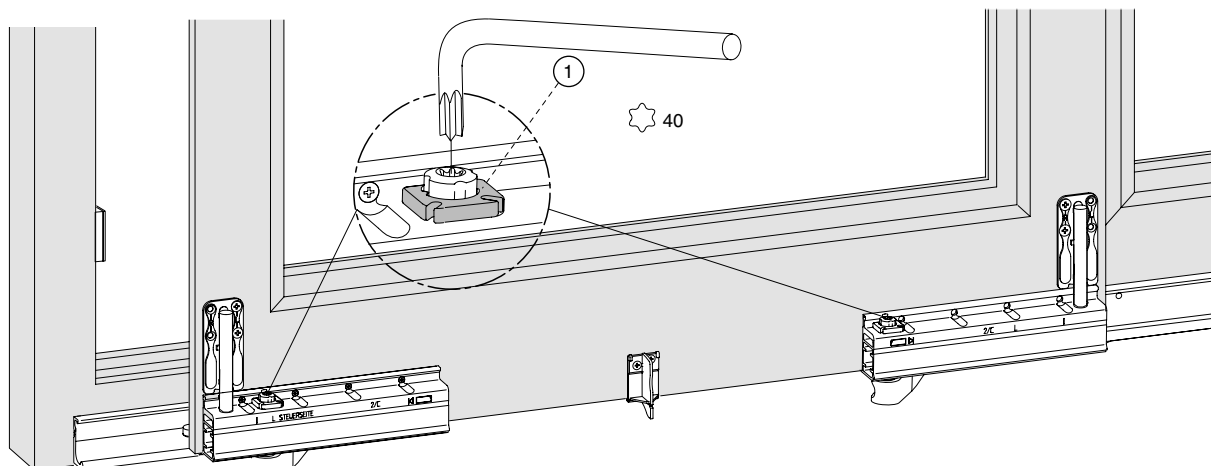

Zawieszanie skrzydła

- ① Skorygować najazd skrzydła oraz ② Ustawić siłę docisku.

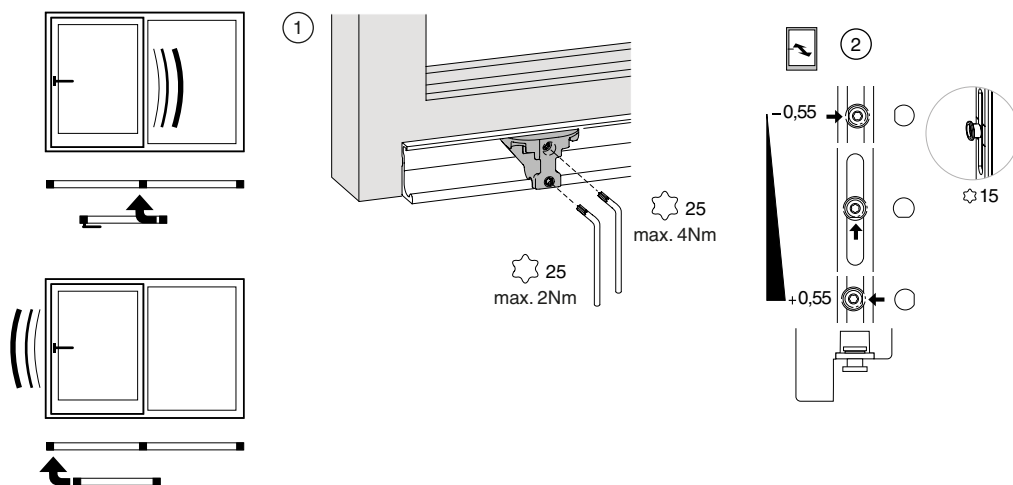

Pozycje klamki

- ① zamknięte
② uchylanie
③ otwieranie/przesuwanie

Zabezpieczenie wysunięcia się skrzydła!
Zapobiega niepożądanemu zatrzaśnięciu się skrzydła.

- ⚠ ④ zamknięte

Brak zabezpieczenia wysunięcia się skrzydła!

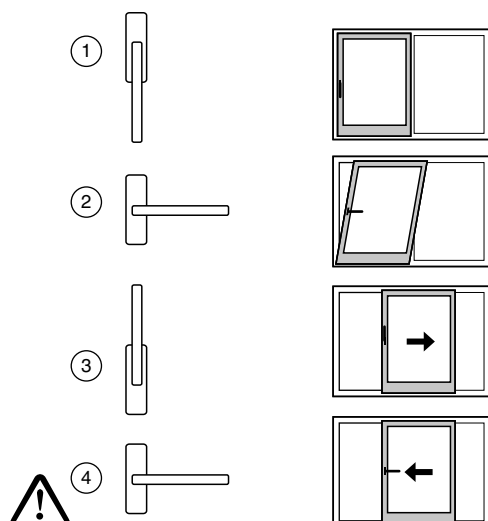

**MACO
RAIL-SYSTEMS**



MAYER & CO BESCHLÄGE GMBH

ALPENSTRASSE 173
A-5020 SALZBURG
TEL +43 (0)662 6196-0
FAX +43 (0)662 6196-1449
maco@maco.at
www.maco.at

Utworzono: 03/2009 - Zmiany: 23.09.2020
Nr. 756544PL
Wszelkie prawa i zmiany zastrzeżone.