

TECHNIK DIE BEWEGT
TECHNOLOGY IN MOTION
LA TECHNIQUE QUI EVOLUE

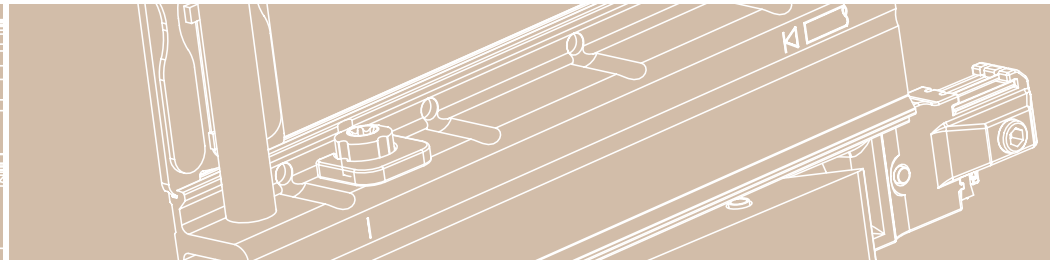

MACO RAIL-SYSTEMS

SCHIEBEBESCHLÄGE
SLIDING FITTINGS
FERRURES DE COULISSANTS

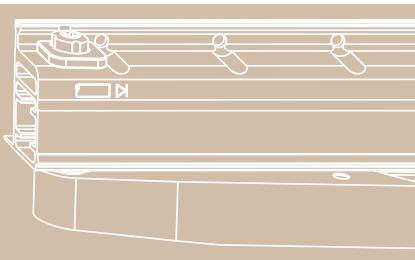



Schiebe-Kipp / Holz 12 Luft / Zwangssteuerung
Tilt&Slide fittings / Timber 12 mm air gap / Positive control
Coulissant à translation / Bois Jeu de 12 / commande forcée

SKB-Z

ANSCHLAGANLEITUNG
INSTALLATION INSTRUCTIONS
DIRECTIVE DE FERRAGE

Anwendung

Application Utilisation

			
Zwangssteuerung Positive control Commande forcée	720-2000	900-2700	200*

* ab Flügelgewicht > 160 kg Tandem-Laufwagen verwenden

* above sash weight 160Kg use tandem roller option

* a partir d'un poids d'ouvrant > a 160 kg. un chariot intermédiaire préconisé



Dornmass
Backset
Fouillot



Flügelalzbreite (FFB)
Sash rebate width (SRW)
Largeur feuillure ouvrant (LFO)



Rahmenalzbreite
Frame rebate width
Largeur feuillure dormant



Flügelalzhöhe (FFH)
Sash rebate height (SRH)
Hauteur feuillure ouvrant (HFO)



Rahmenalzhöhe
Frame rebate height
Hauteur feuillure dormant

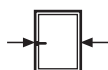

Flügelbreite
Sash width
Largeur ouvrant



Ausführung links gezeichnet,
Ausführung rechts spiegelbildlich
Left-handed version depicted,
right-handed version is a mirror image
Version gauche représentée,
Version droite symétrique inversée



Griffmaß
Handle dimension
Cote de poignée



Inhalt

Contents

Contenu

Überblick (Seiten zum Ausklappen)

Overview (folded pages)

Aperçu (pages rabattables)

Explosionszeichnung und Teileliste

Exploded drawing and parts list

Plan éclaté et liste des pièces

Schnitte Maßstab 1:1

Profile cross section scale 1:1

Coupes échelle 1:1

Produkthaftung	2
Product liability	
Responsabilité produit	

Konstruktion	6
Design	
Construction	

Anschlagenanleitung	11
Installation instructions	
Notice de ferrage	

Einbau Flügel	30
Sash installation	
Pose de l'ouvrant	

Einstellung und Regulierung	32
Adjustments	
Réglage et régulation	

MACO
RAIL-SYSTEMS

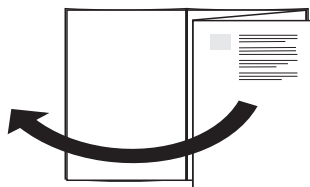

Ausklappseite 1:

Explosionszeichnung, Griffbohrung und Teileliste

Folded page 1:

Exploded drawing, handle drilling, and parts list

Page rabattable 1:

Plan éclaté, perçage poignée et liste des pièces

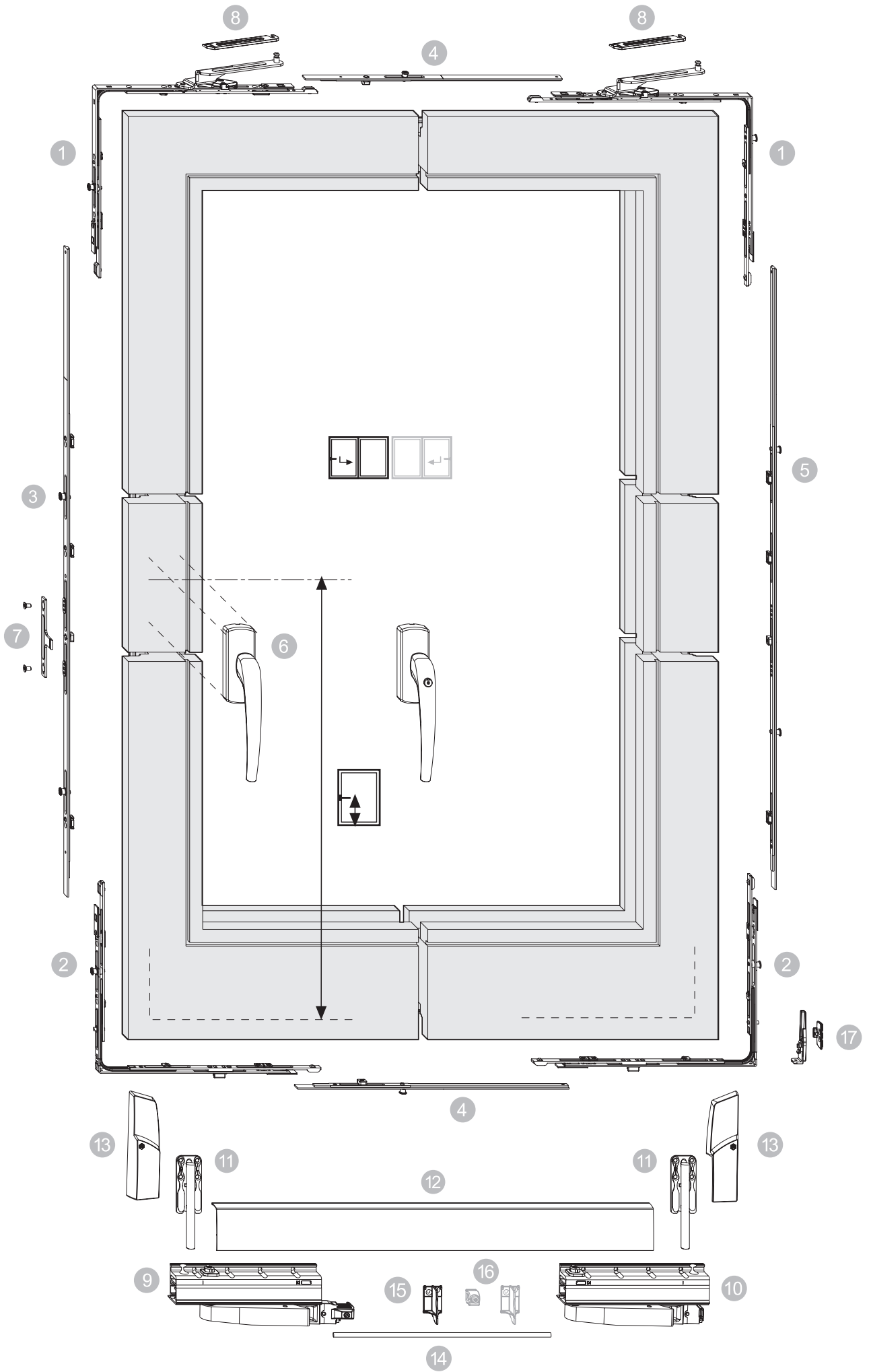

Ø 3

4x Ø 7

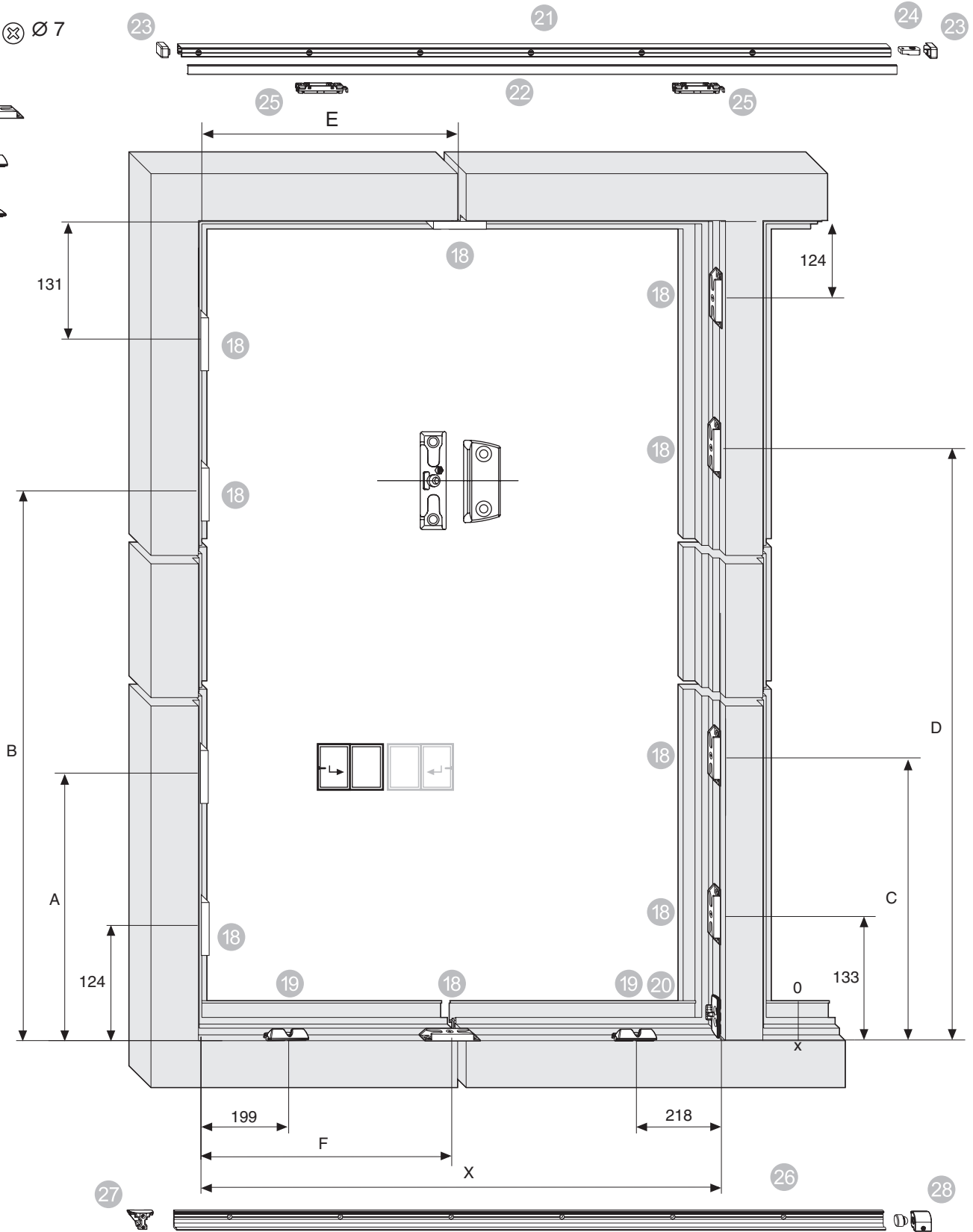

		A	B	C	D
900-1100	450	-	-	-	-
1101-1300	450	719	-	726	-
1301-1500	650	469	919	476	926
1501-1700	650	469	1009	476	1016
1701-1900	950	719	1259	726	1266
1901-2100	950	719	1369	726	1376
2101-2300	950	719	1369	726	1376
2301-2400	950	719	1369	726	1376

	E	F
851-1050	534	447
1051-1450	½ X - 4	½ X + 4
1451-1850	½ X - 4	½ X + 4
1851-2000	½ X - 4	½ X + 4

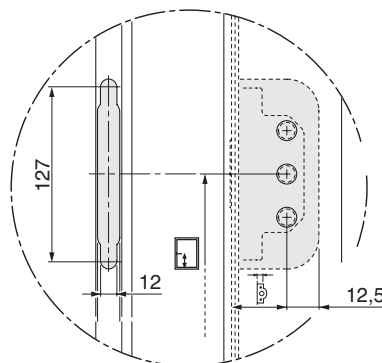
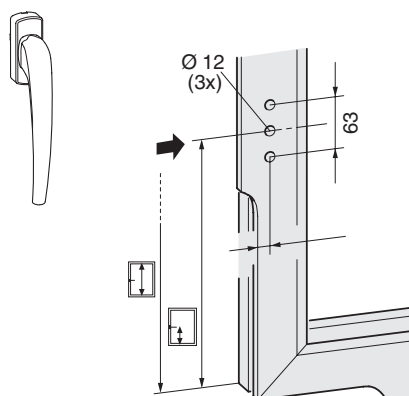
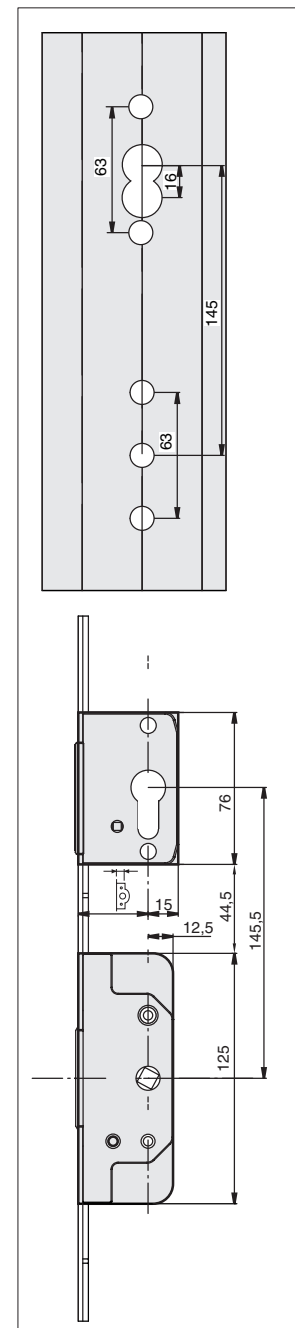
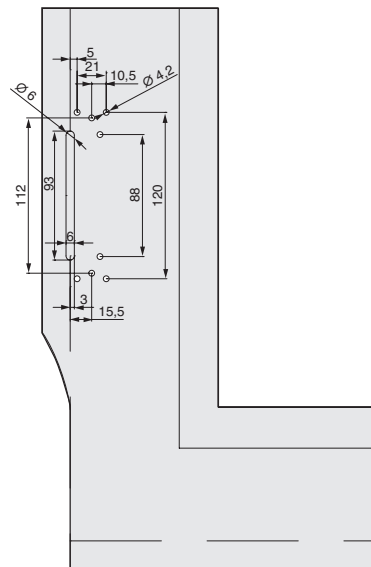
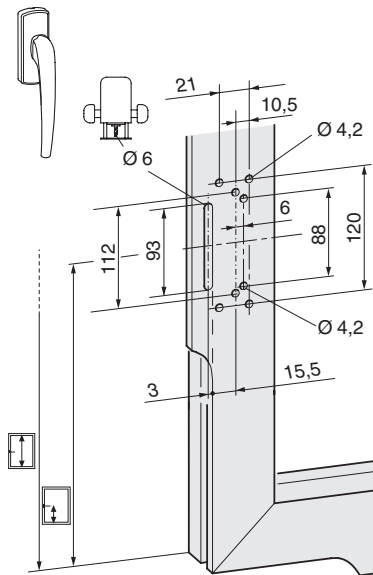
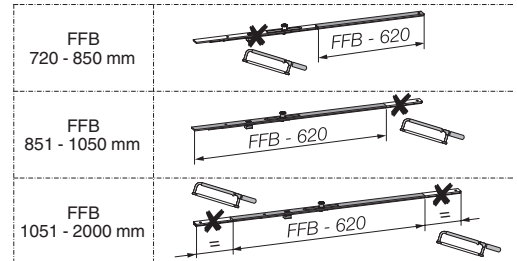

1	Winkeltrieb mit Schere	Corner element with scissor stay	Equerre d'angle avec compas
2	Eckverschluss mit Schnapper	Corner centre lock with snapper catch	Verrou d'angle avec arrêt
3	Getriebe	Drive-gear	Crémone
4	Breitenteile	Width connectors	Pièce en largeur
5	Höhenteil	Height connector	Pièce en hauteur
6	Griff	Handle	Poignée
7	Kupplungslasche	Coupling bar	Insert de transmission
8	Abdeckkappen Schere	Scissor stay cover caps	Cache compas
9	Laufwagen getriebeseitig	Drive-gear sided roller	Chariot côté crémone
10	Laufwagen bandseitig	Hinge-side roller	Chariot côté fiche
11	Verstärkungsteil Laufwagen	Roller reinforcement bracket	Renfort chariot
12	Abdeckschiene Laufwagen	Roller cover-strip	Rail de recouvrement chariot
13	Abdeckkappe Laufwagen	Roller cover cap	Cache chariot
14	Verbindungsstange	Connecting rod	Tringle de jonction
15	Abstützteil für Abdeckschiene	Cover support bracket for cover strip	Support pour rail de recouvrement
16	Stützbock	Connecting-rod support-block	Sous-cale
17	Fehlbedienungssperre SKB-Z (optional)	Mishandling-device SKB-Z (optional)	Anti fausse manœuvre SKB-Z (en option)
18	i.-S.-Schließteil	i.S. striker	Gâche i.-S.
19	Rastplatten	Guide strikers	Plaques d'arrêt
20	Rahmenteil für Fehlbedienungssperre	Frame component for mishandling-device	Anti fausse manœuvre pièce dormant
21	Führungsschiene	Guide track	Coulisse
22	Abdeckung Führungsschiene	Guide track cover	Recouvrement coulisse
23	Abdeckkappen Führungsschiene	Guide track cover caps	Cache coulisse
24	Anschlag oben	Top stop	Butée haute
25	Scherengleiter	Scissor-stay slider	Guide compas
26	Laufschiene	Roller track	Rail
27	Steuerteil	Guide striker	Pièce de commande
28	Anschlag unten	Bottom stop	Butée en bas

MACO
RAIL-SYSTEMS

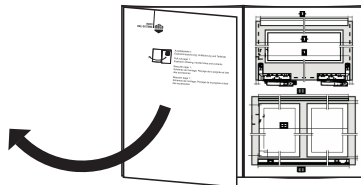

Ausklappseite 2:

Schnitte (M 1:1), Ansicht Flügel und Rahmen

Folded page 2:

Profile cross sections (M 1:1), sash and frame elevation

Page rabattable 2:

Coupes (Ech.1), Vue ouvrant et dormant

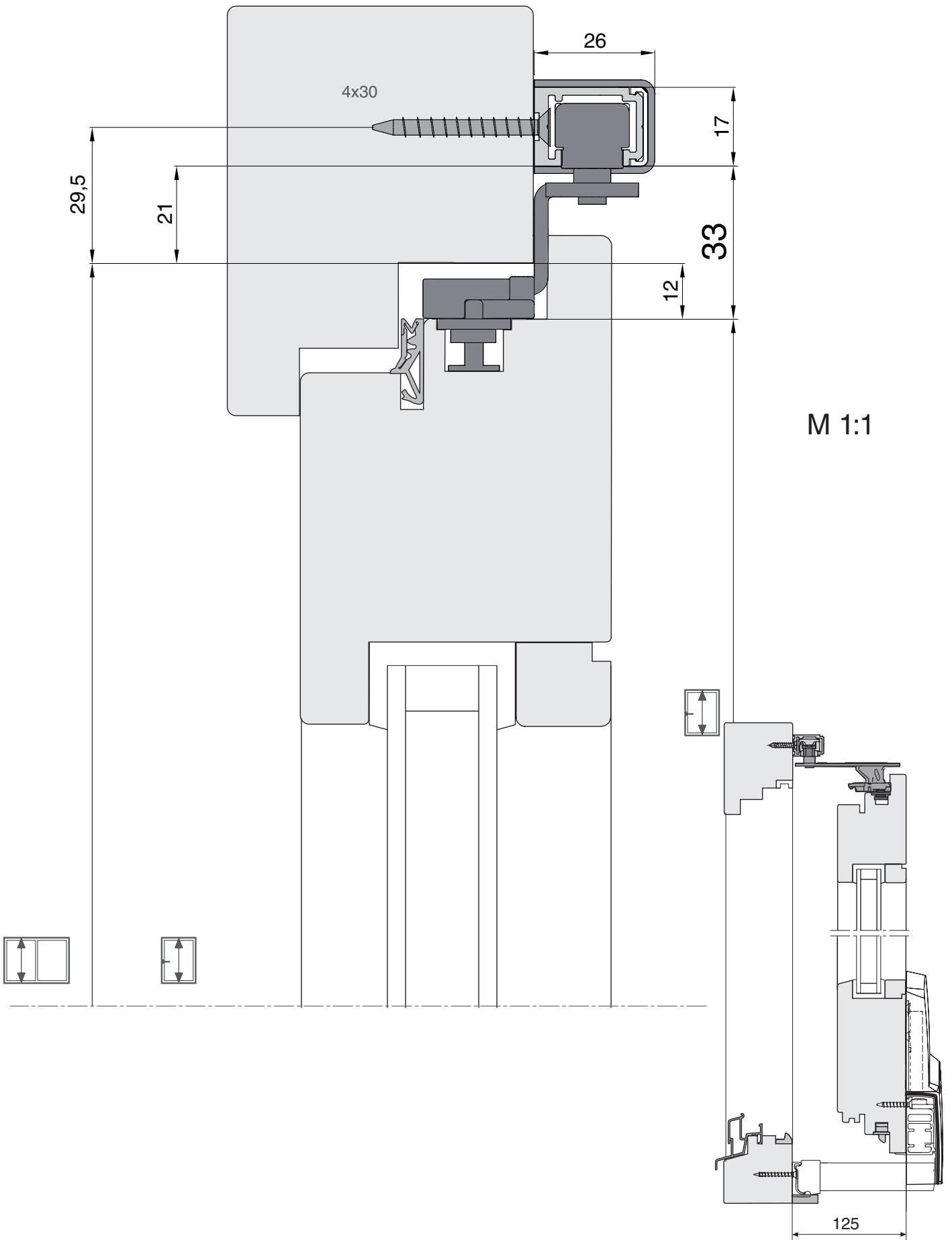

⚠ Maß einhalten!
Maßangabe für Überschlag
18 mm

⚠ Adhere to the dimension!
Dimensions refer to 18 mm
rebate-leg

⚠ Respecter les cotes!
Indication de cote pour
recouvrement 18 mm

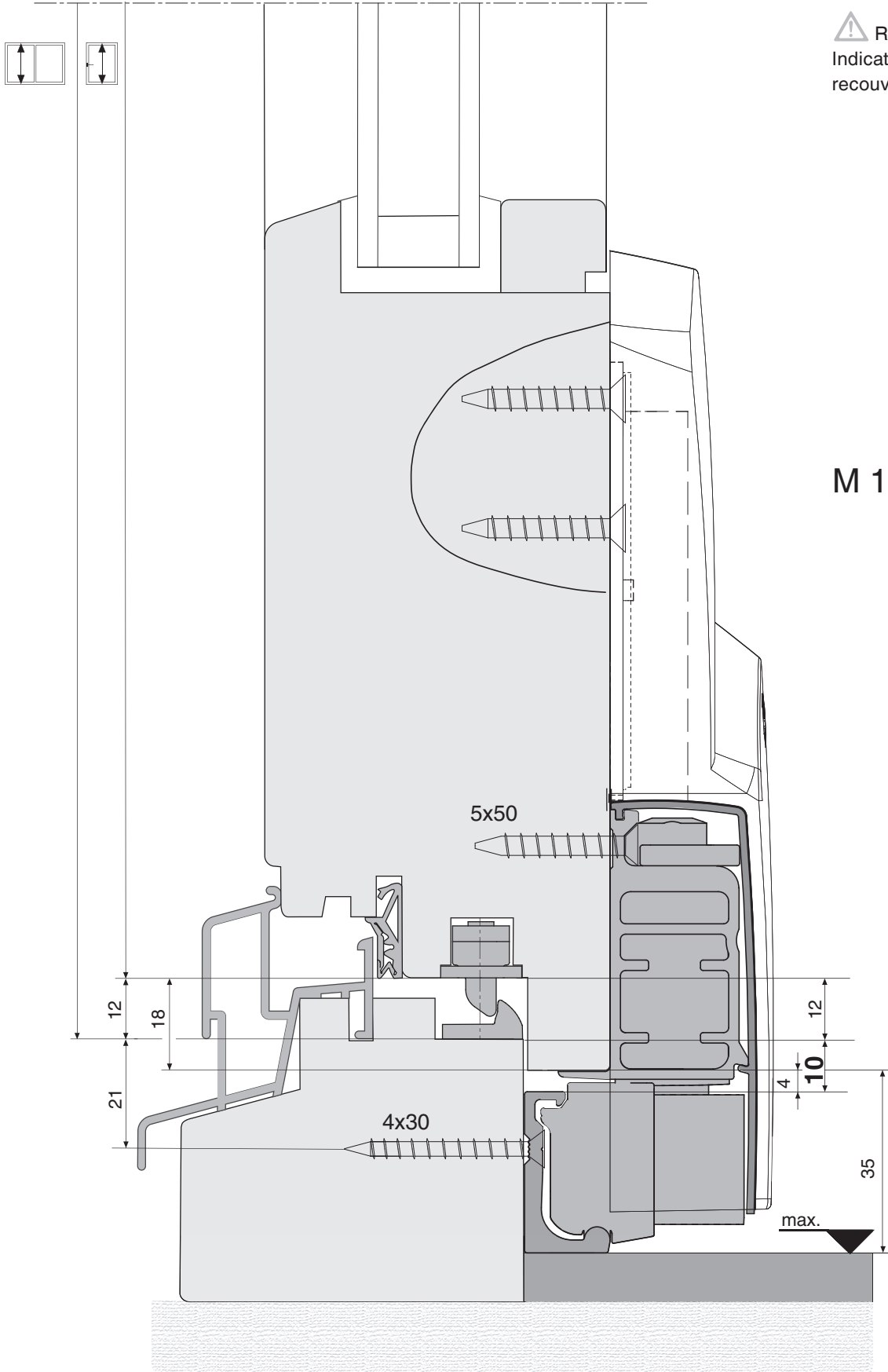

Laufwagen bis 160 kg

Rollers up to 160 kg

Chariot jusqu'à 160 kg

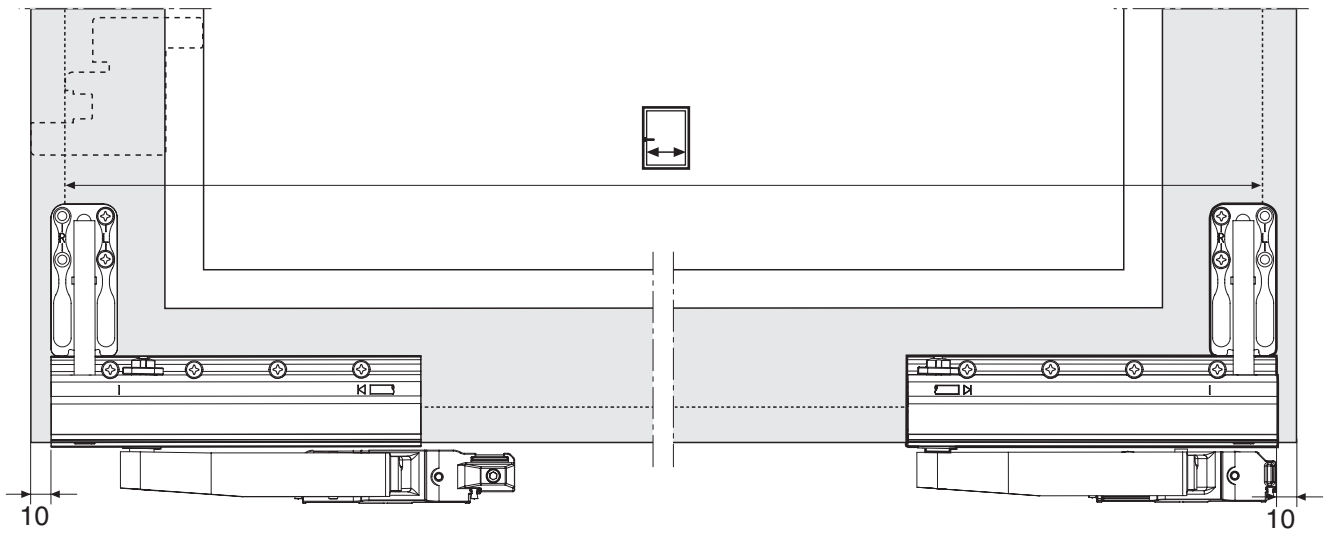

Tandem-Laufwagen bis 200 kg

Tandem rollers up to 200 kg

Chariot tandem jusqu'à 200 kg

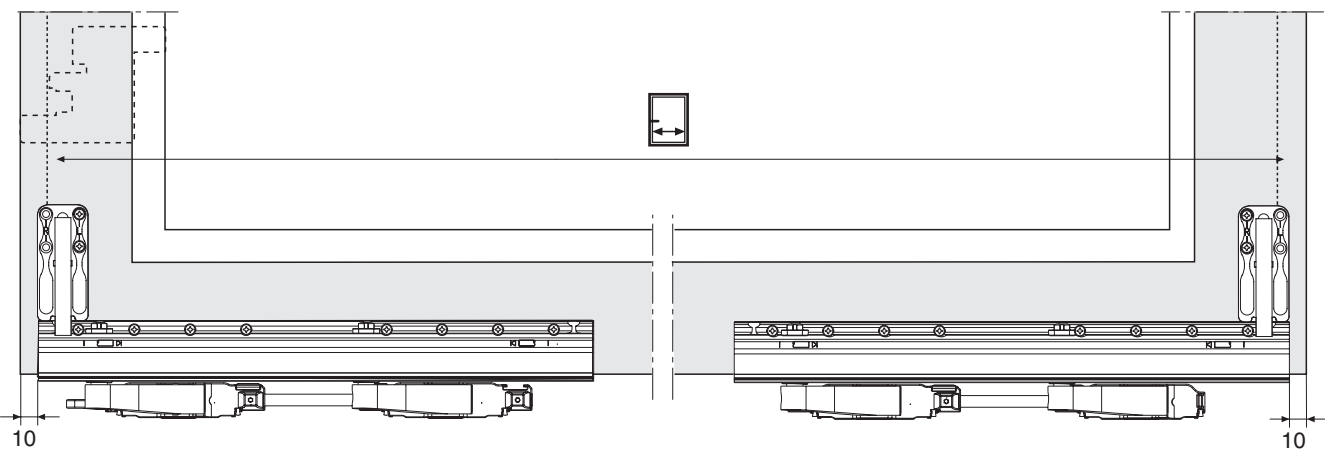



Produkthaftung Wichtige Hinweise

- Beachten Sie die Höchst- und Mindestmaße, sowie das max. zulässige Flügelgewicht.
- Beachten Sie die Angaben der Profilverhersteller, insbesondere zu möglichen Einschränkungen der Höchst- und Mindestmaße, des Flügelgewichts und des Verriegelungsabstands.
- Nehmen Sie keine konstruktiven Veränderungen an den Beschlagteilen vor.
- Verwenden Sie ausschließlich MACO-Beschläge für den Gesamtbeschlag.
- Montieren Sie die Beschlagteile entsprechend dieser Anleitung und beachten Sie alle Sicherheitshinweise.
- Verwenden Sie die angegebenen Schraubengrößen. Stimmen Sie die Längen der Schrauben auf das verwendete Profilsystem ab.
- Drehen Sie die Schrauben gerade (wenn nicht anders angegeben) und nicht zu fest ein, da sonst die Leichtgängigkeit des Beschlags beeinträchtigt wird.
- Befestigen Sie die Schrauben der tragenden Bauteile (z. B. Laufwagen, Lauf- und Führungsschiene) im Aussteifungsprofil.
- Achten Sie im Bereich der Laufwagen auf eine formschlüssige Übertragung der Druckkräfte auf das Aussteifungsprofil.
- Verwenden Sie keine säurevernetzenden Dichtstoffe, da diese zur Korrosion der Beschlagteile führen können.
- Halten Sie die Laufschiene und alle Falze von Verschmutzungen und Putzrückständen frei. Vermeiden Sie den Kontakt des Beschlags mit Nässe und Reinigungsmitteln.
- Bringen Sie den Bedienungsaufkleber gut sichtbar am eingebauten Schiebekipp-Flügel an.

- Durch Überbeanspruchung oder nicht sachgemäße Bedienung des Schiebekipp-Beschlags kann der Flügel aus seiner Führung springen, herausfallen und dadurch schwere Verletzungen verursachen. Wenn unter besonderen Umständen (Einsatz in Schulen, Kindergärten etc.) zu erwarten ist, dass das Schiebekipp-Element überbeansprucht wird, muss dies durch geeignete Maßnahmen verhindert werden. Z. B.
 - Versetzen des Anschlagbocks zur Verringerung der Öffnungsweite, oder
 - Einbau eines Profilzylinders gegen unbefugte Benutzung.

Nehmen Sie in Zweifelsfällen Rücksprache mit Ihrem Ansprechpartner bei MACO.

Haftungsausschluss

Wir haften nicht für Funktionsstörungen und Beschädigungen der Beschläge sowie der damit ausgestatteten Schiebekipp-Elemente, die auf unzureichende Ausschreibung, Nichtbeachtung dieser Anschlaganleitung oder Gewalteinwirkung auf den Beschlag (z. B. durch nicht bestimmungsgemäßen Gebrauch) zurückzuführen sind.



Product liability Important advice

- Please note the maximum and minimum dimensions, as well as the max. permissible sash weight.
- Please note the profile manufacturer's specifications, in particular possible restrictions concerning the maximum and minimum dimensions, the sash weight, and the locking-point distance.
- Please do not carry out any constructive changes on the fittings components.
- Please use exclusively MACO fittings for the entire set of fittings.
- Install the fittings components in accordance with these instructions and note all of the safety instructions.
- Use the specified screw sizes. Match the screw lengths with the profile system being used.
- Drive the screws in straight (if not stated otherwise) and not too tight, as it otherwise impairs the fitting's smooth operation.
- Screw-fix the supporting components' screws (e.g. rollers, bottom roller-track, and top guide-track) in the reinforcement profile.
- Note the positive-fitting transfer of pressure forces on the reinforcement profile in the vicinity of the roller.
- Use no cross-linked acidic sealing compounds, as these can lead to corrosion of the fittings components.
- Keep the roller track and all rebates free from dirt and plaster residue. Avoid having the fittings in contact with wetness and cleaning agents.
- Apply the operation sticker clearly visible on the fitted Tilt&Slide sash.

- If the Tilt&Slide fittings are overused or not properly operated, the sash can jump out of its guides, fall out, and as a result cause severe injuries. If in special circumstances it is expected, that the Tilt&Slide unit will be overused (school or kindergarden applications etc), suitable measures must be carried out to prevent this. E.g.:
 - Moving the stop to reduce the opening width, or
 - installing a profile cylinder to prevent unauthorised use.

If in doubt please contact your MACO contact person.

Liability exclusion

We are not liable for malfunctions and damage to the fittings, as well as to the Tilt&Slide units equipped with the same, if this has been caused by inadequate tendering procedures, non-compliance with these installation instructions, or physical effect of force on the fittings (e.g. due to non specified use).



Responsabilité produit Consignes importantes

- Veuillez tenir compte des cotes maximales et minimales ainsi que du poids d'ouvrant maximal autorisé.
- Veuillez tenir compte des indications du fabricant de profilés, en particulier en ce qui concerne les restrictions possibles des cotes maximales et minimales, du poids de l'ouvrant et de l'entraxe de verrouillage.
- N'entrez aucune modification de la construction des pièces de ferrure.
- Utilisez exclusivement des ferrures MACO pour l'ensemble du ferrage.
- Veuillez monter les pièces de ferrure selon la présente notice et respecter toutes les consignes de sécurité.
- Veuillez utiliser les dimensions de vis appropriées. Adaptez les longueurs de vis au système de profil utilisé.
- Tournez les vis dans le sens droit (sauf indication contraire) et sans excès, afin de ne pas influencer le bon fonctionnement de la ferrure.
- Fixez les vis des éléments porteurs de la construction (par ex. chariot, rail et coulisse) dans le profilé de renfort.
- Veillez, dans la zone du chariot, à une transmission mécanique des pressions de portée sur le profilé de renfort.
- N'utilisez pas de matériaux isolants traités à l'acide, ceux-ci pouvant altérer le traitement de surface et provoquer la corrosion des pièces de ferrage.
- Le rail et toutes les feuillures doivent être conservés exempts de salissures et de résidus de nettoyage. Évitez le contact de la ferrure avec l'eau et les produits de nettoyage.
- Apposez de façon bien visible l'étiquette d'utilisation sur l'ouvrant coulissant à translation une fois posé.

- En cas de violation ou de commande non conforme de la ferrure coulissante à translation, l'ouvrant peut se déboîter de son rail, tomber et causer ainsi des blessures graves. Si dans des circonstances spéciales (mise en œuvre dans des écoles, jardins d'enfants etc.) il faut s'attendre à ce que l'élément coulissant à translation soit violé, forcé ou soumis à des contraintes d'utilisation hors normes, il faut éviter cela par des mesures appropriées. Par ex.
 - Déplacement de la butée afin de réduire la largeur d'ouverture, ou
 - mise en place d'un barillet de profilé empêchant une utilisation non autorisée.

En cas de doute, consultez votre interlocuteur chez MACO.

Exclusion de responsabilité

Nous déclinons toute responsabilité pour les désordres de fonctionnement et les dommages aux ferrures ainsi qu'aux éléments coulissants à translation qui sont liés à une notice insuffisante, au non-respect de la présente notice de ferrage ou à l'utilisation de la force sur la ferrure (par ex. par une utilisation non appropriée).

MACO
RAIL-SYSTEMS



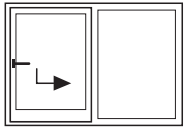

Festverglasung

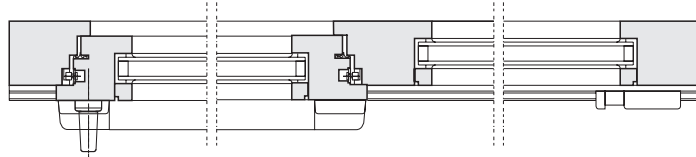

Fixed glazing

Vitrage fixe

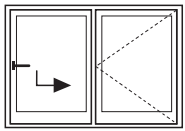

Mit Pfosten

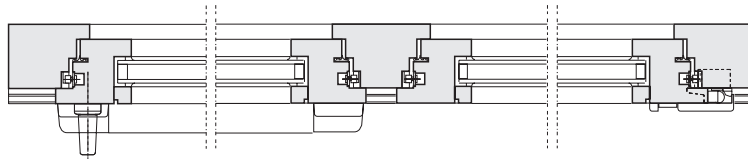

With fixed mullion

Avec meneau

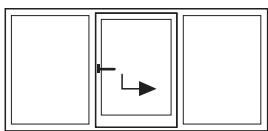

Festverglasung

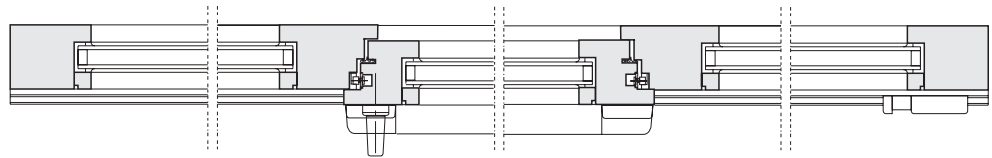

Fixed glazing

Vitrage fixe

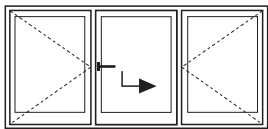

Mit Pfosten

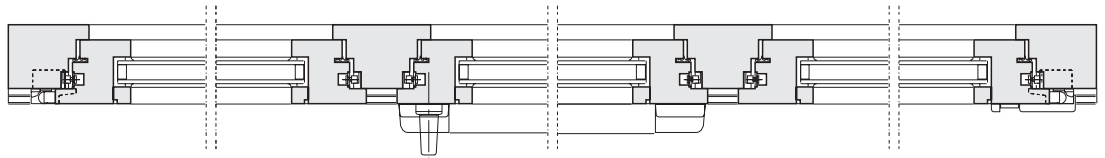

With fixed mullion

Avec meneau

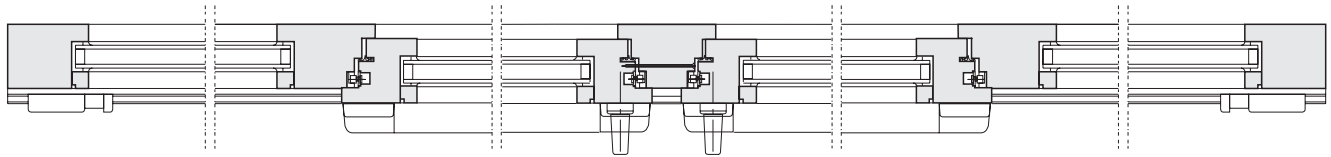
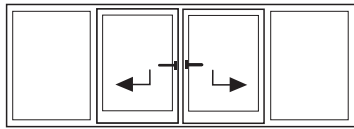

Festverglasung

Fixed glazing

Vitrage fixe

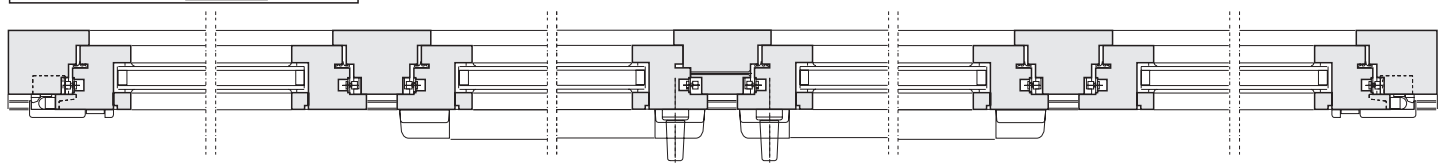
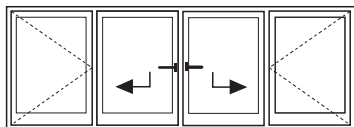

Pfosten am zweiten Flügel montiert

Mullion mounted on the passive sash

Meneau posé sur le deuxième ouvrant

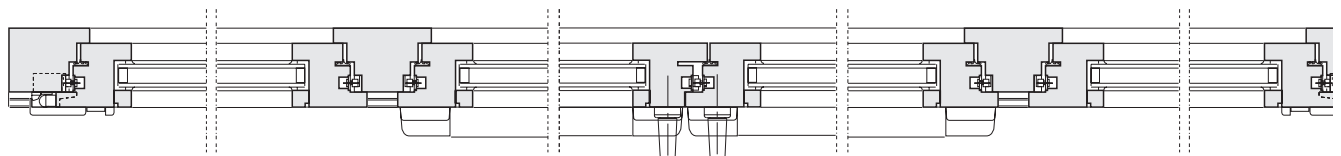

Ohne Pfosten

Without fixed mullion

Sans meneau



Pfosten am zweiten
Flügel montiert

Mullion mounted on the
passive sash

Meneau posé sur le
deuxième ouvrant

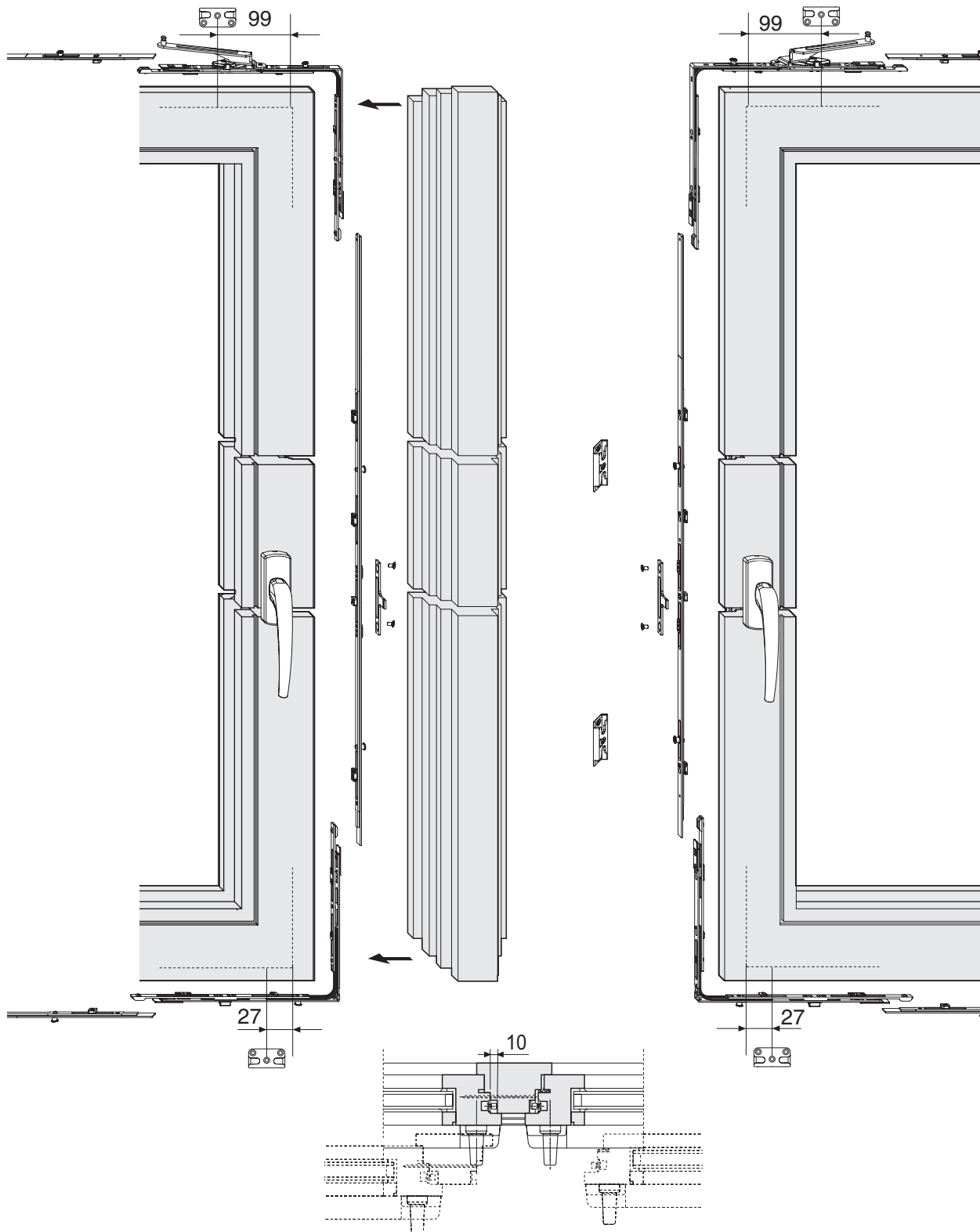

Ohne Pfosten

Without fixed mullion

Crémone battée

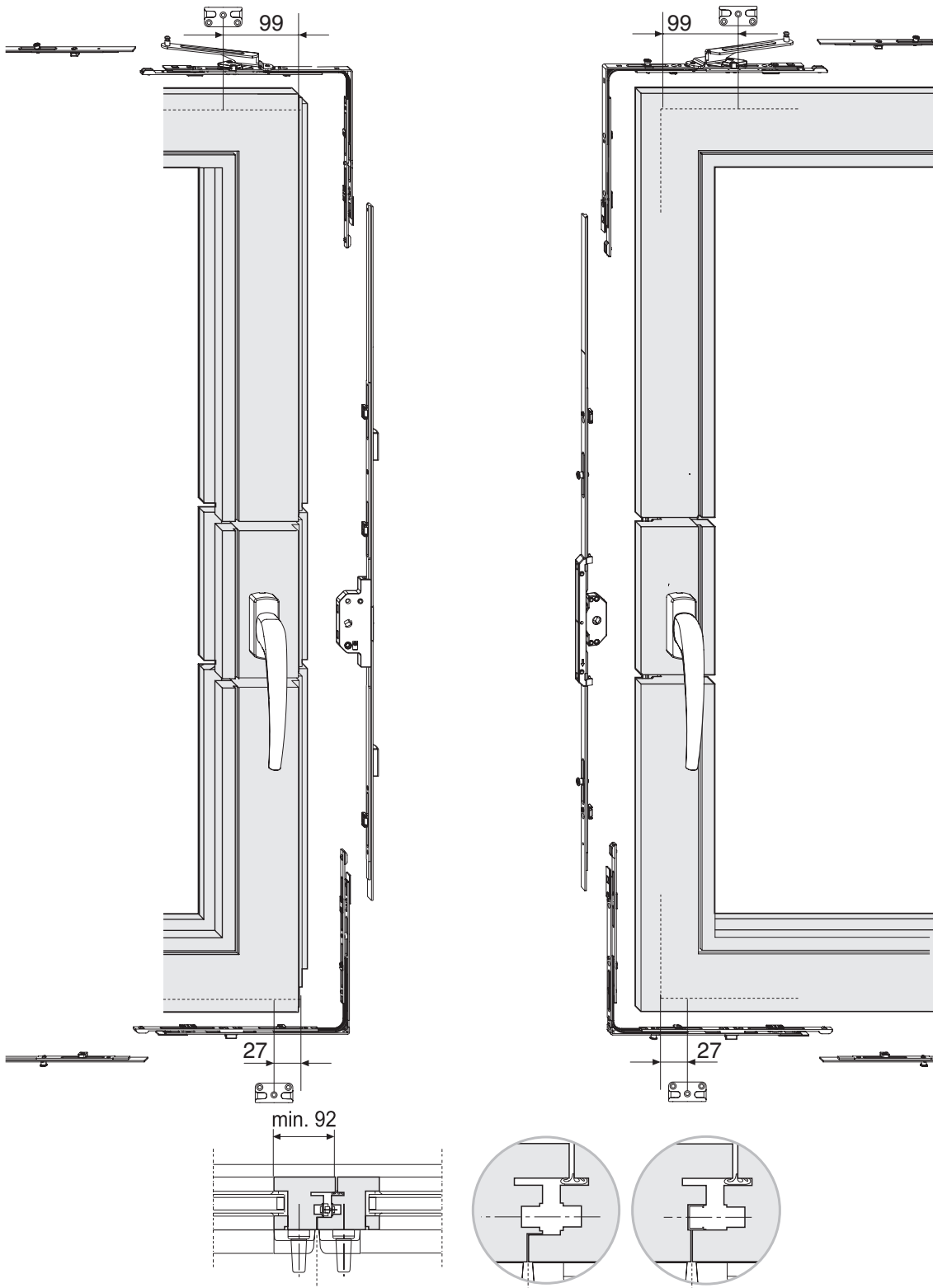



Mit absperribarem
Getriebe

With lockable
drive-gear

Avec crémonne
verrouillable

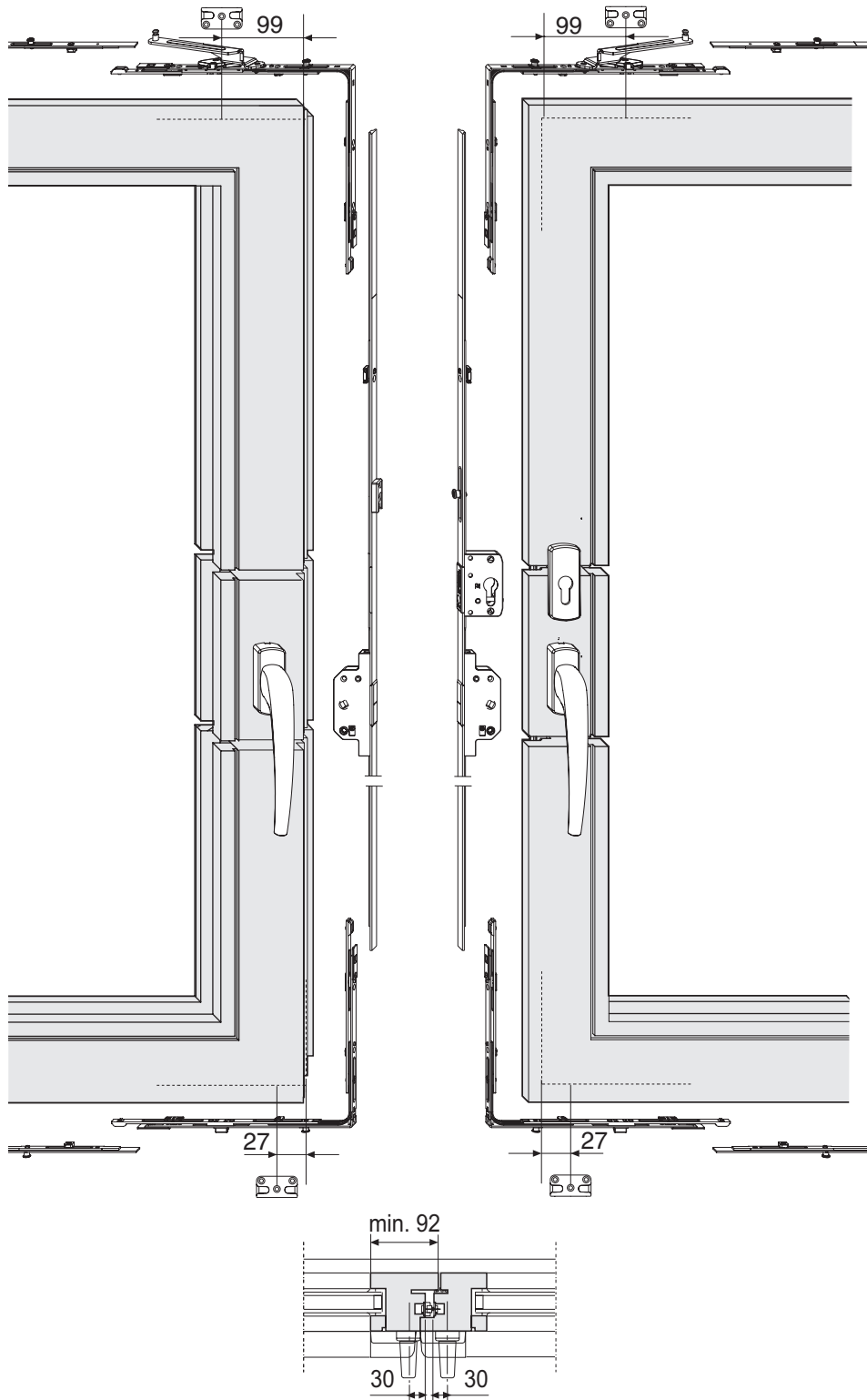

Fräsung Griff

Handle routing
operations

Fraisage poignée

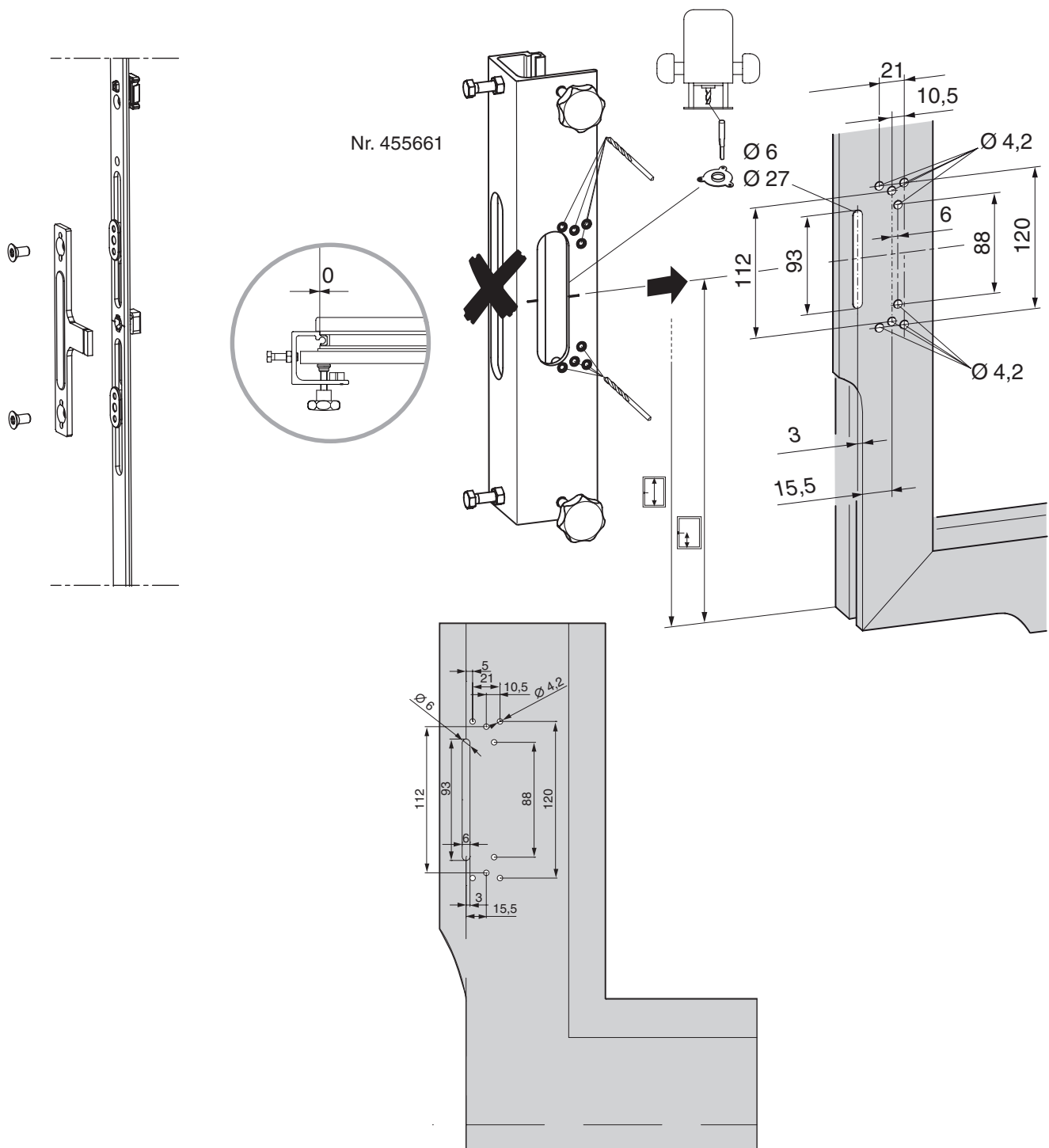



Bohrung Griff

Handle drilling
operations

Perçage poignée

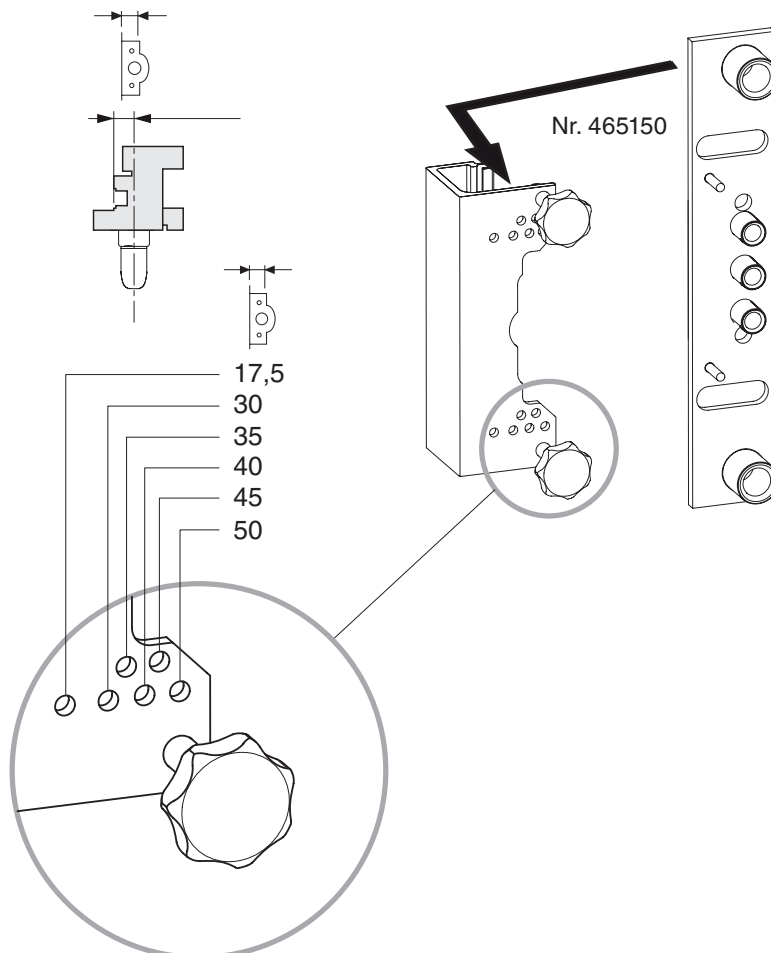
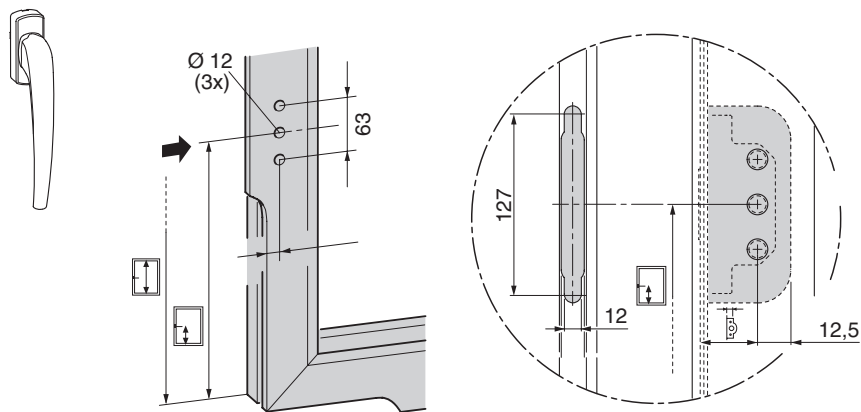



Bohrung Griff
Getriebe absperrbar

Handle drilling operations
Lockable drive-gear

Perçage poignée
Crémone verrouillable

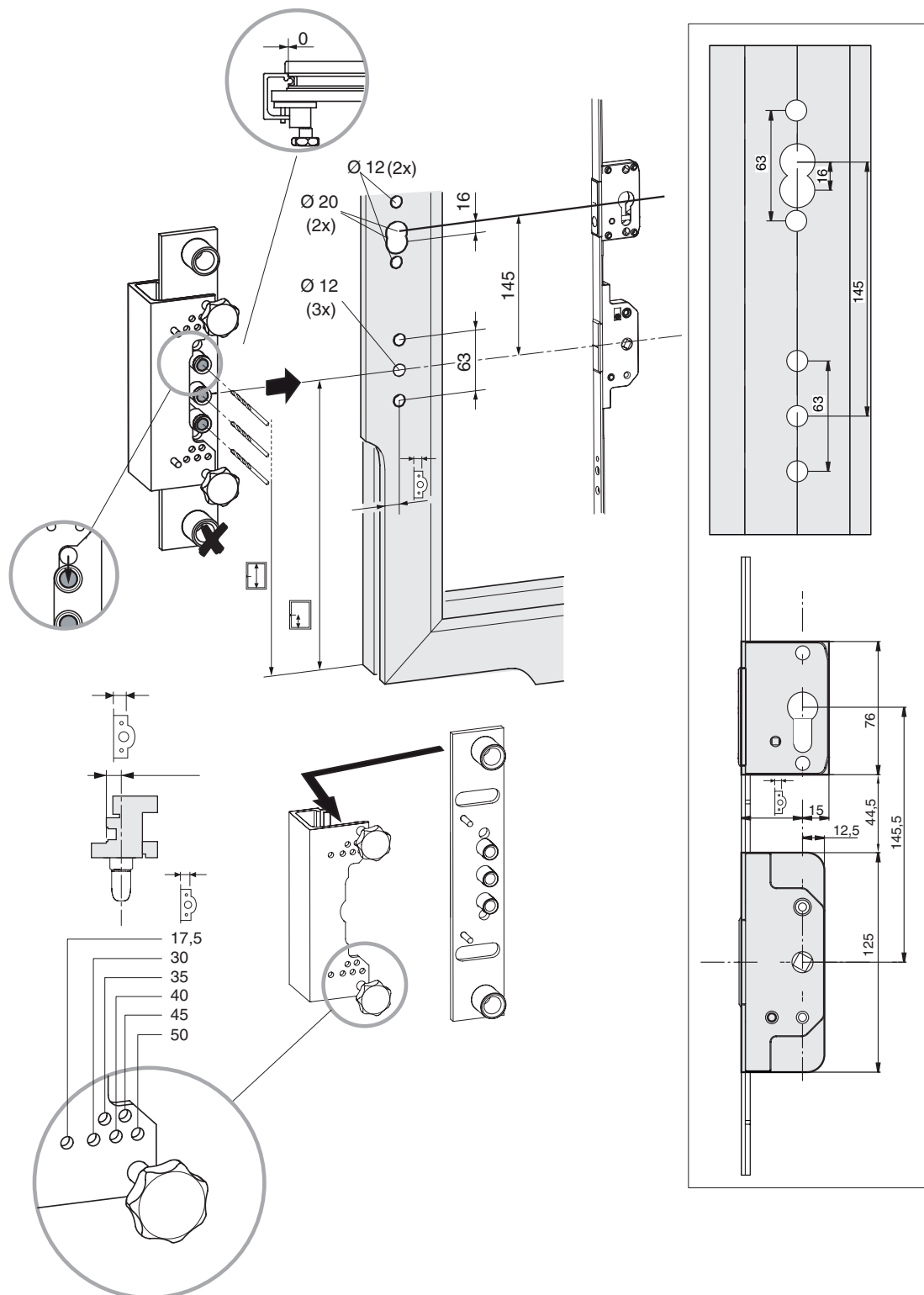



Montage Zentral-
verschluss

- 1 – 4 montieren
- 5 – 8 anlegen, passend
ablängen und montieren

⚠ Auf Position der
Schließzapfen achten!

Central locking system
installation

- 1 – 4 Install
- 5 – 8 Position, crop to
size and install

⚠ Note the locking cams
position!

Montage Zentralver-
schluss

- 1 – 4 poser
- 5 – 8 mettre en place,
couper à longueur et poser

⚠ Veiller à la position des
galets de verrouillage!

4x... ⓧ Ø 7

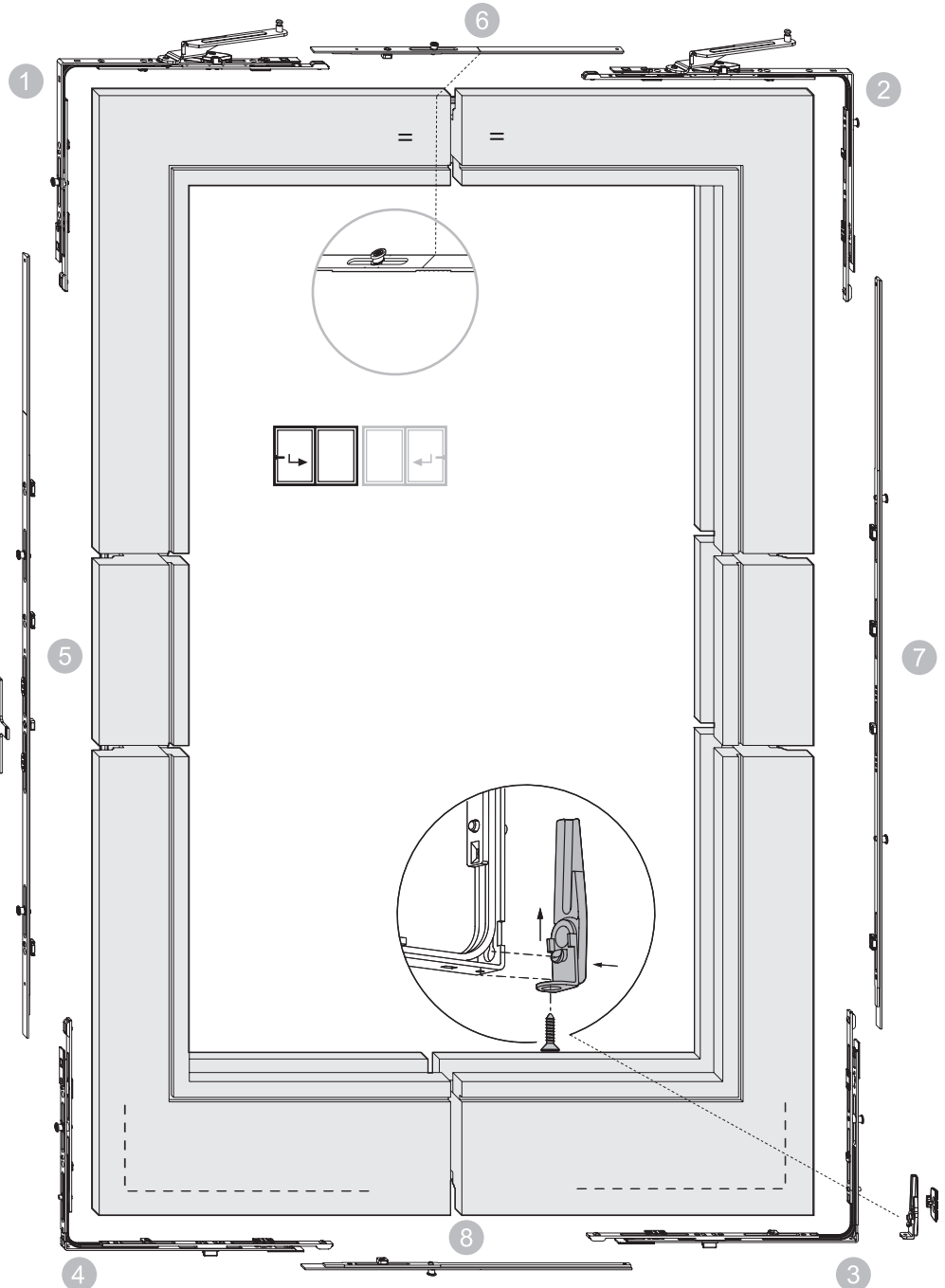
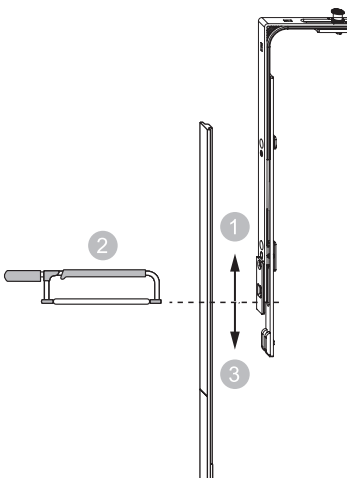
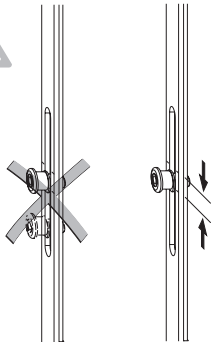



⚠ Ab Gr. 2 müssen die Breitenteile beidseitig abgelängt werden!

⚠ From size 2 onwards, the width connectors must be cropped at both ends!

⚠ A partir de la taille 2 les pièces en largeur doivent être mises à longueur des deux côtés!

⚠ Auf Mittelfixierung der Scheren achten!

⚠ Note the scissor stays' preset centre-fixing!

⚠ Veiller à la fixation centrale des compas!

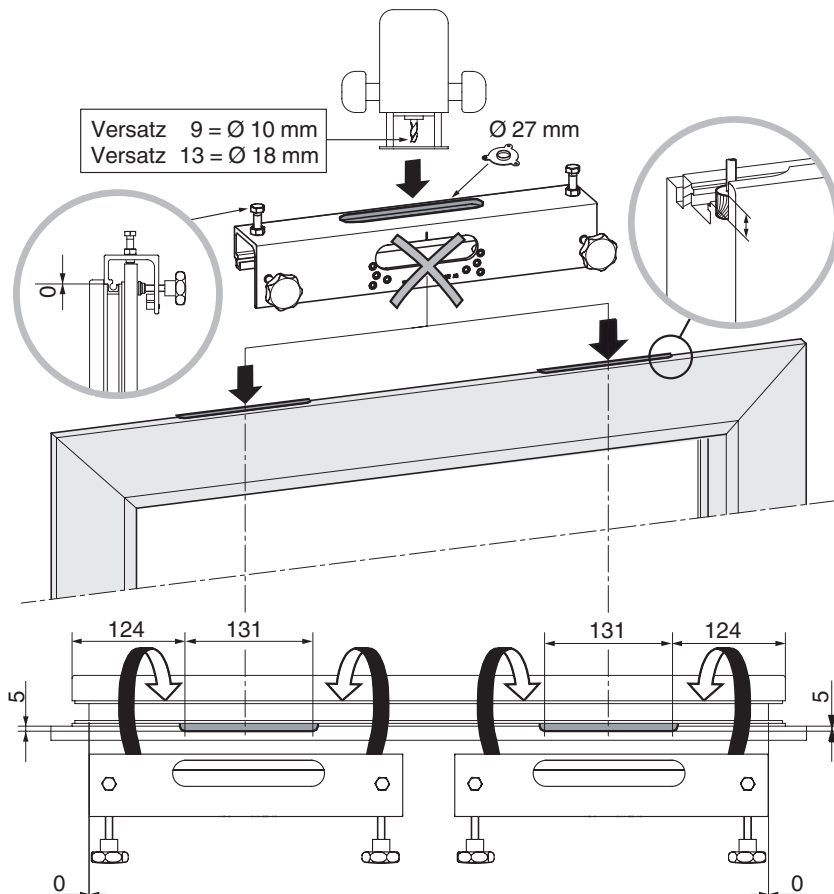
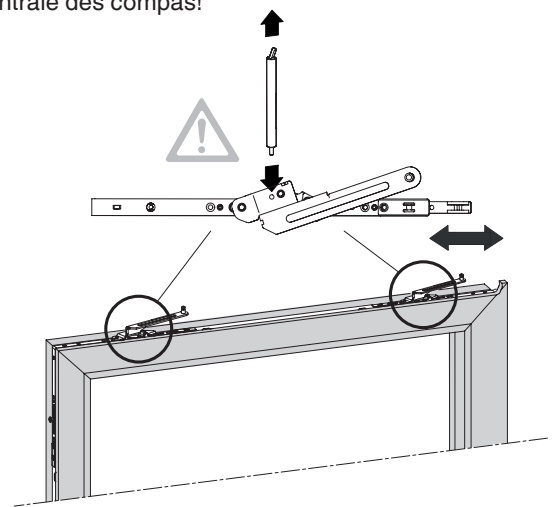
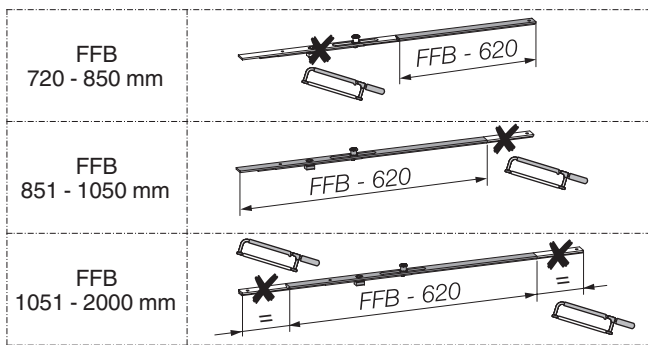

Montage Griff

Handle installation

Pose poignée

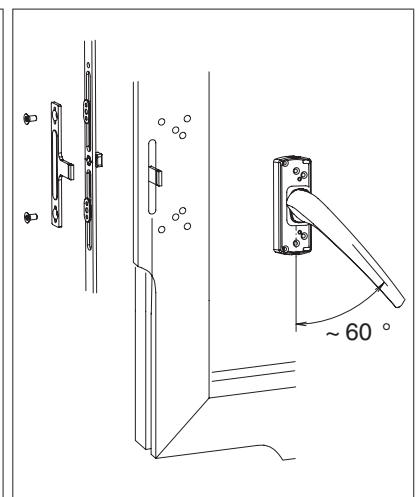
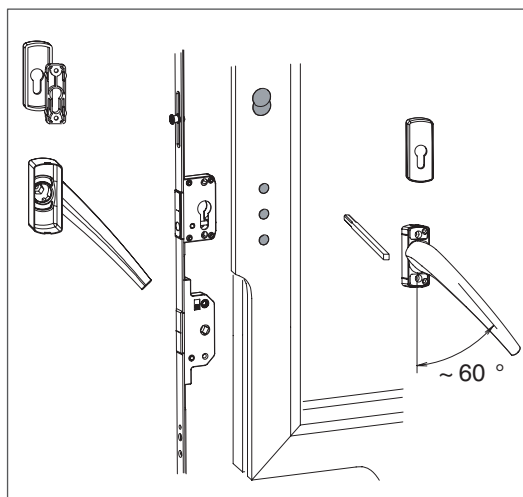
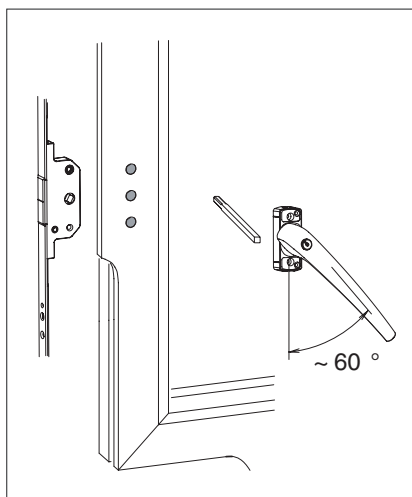
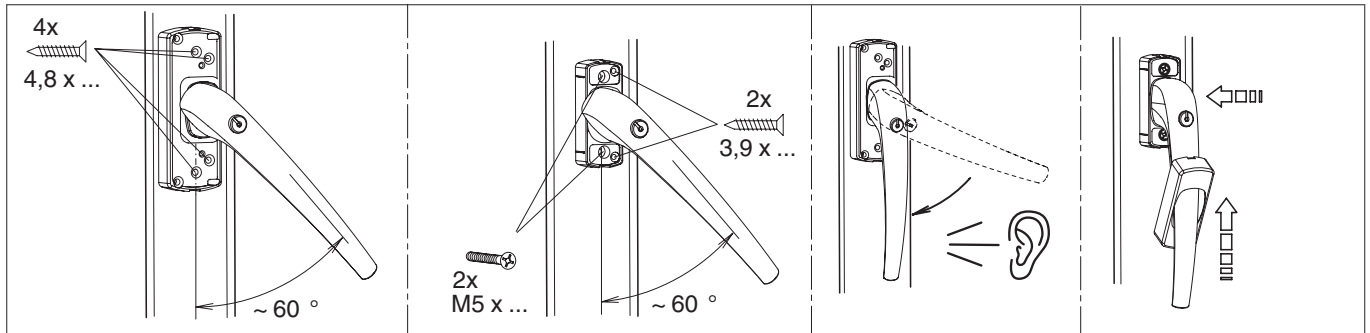

Griff betätigen, um Montage-
fixierung zu lösen

Operate the handle to undo
the centre-fixing (preset
centred cam-fixing)

Actionner la poignée pour
desserrer les fixations
centrales de pose

Griffgarnitur SKB-Z

Griffgarnitur SKB-Z
DM 17,5 – 50

Griffgarnitur SKB-Z
außen

Handle Furniture SKB-Z

Handle Furniture SKB-Z
BS 17.5 – 50

Handle Furniture SKB-Z
Outer

Garniture poignée SKB-Z

Garniture poignée SKB-Z
fouillot 17.5 a 50

Garniture poignée SKB-Z
extérieure

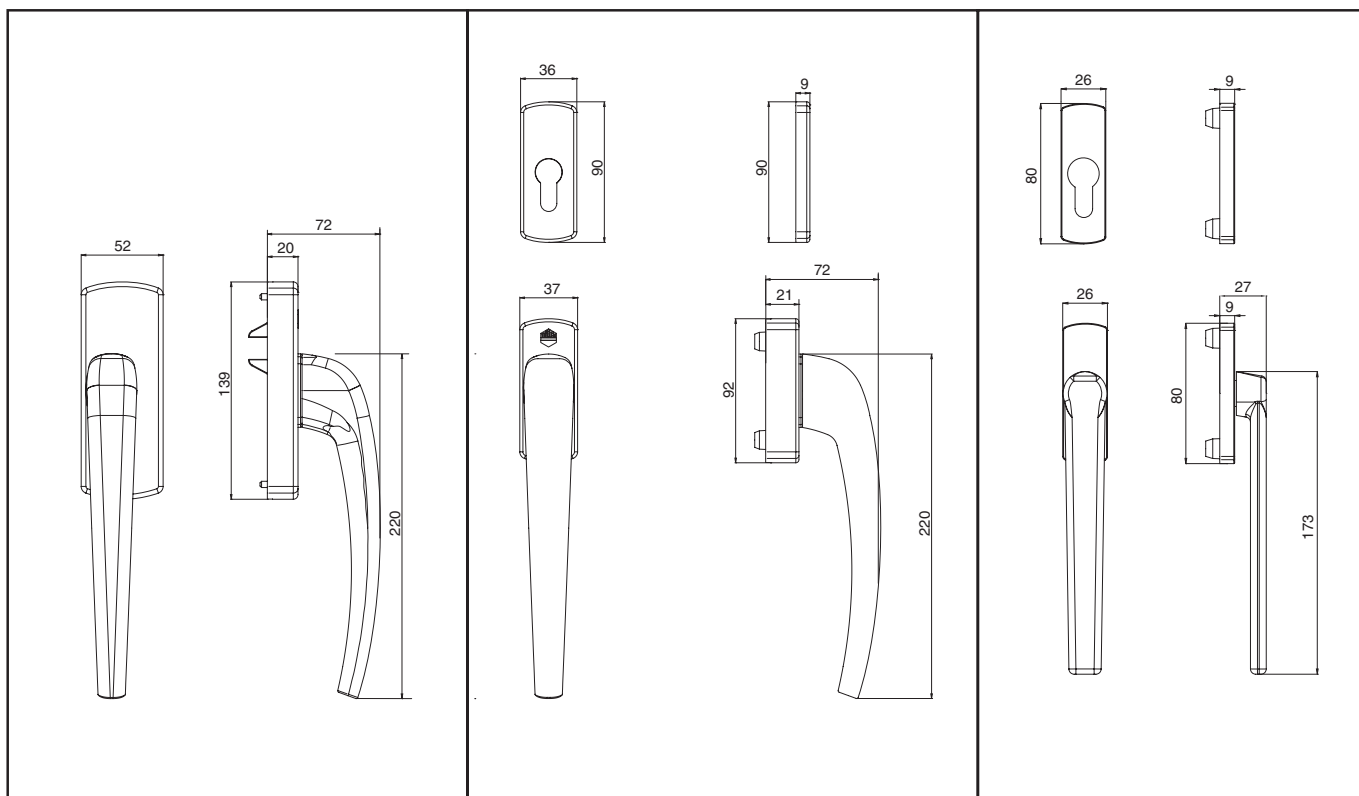



Montage Schließteile

Striker installation

Pose des gâches

Ø 3

4x Ø 7

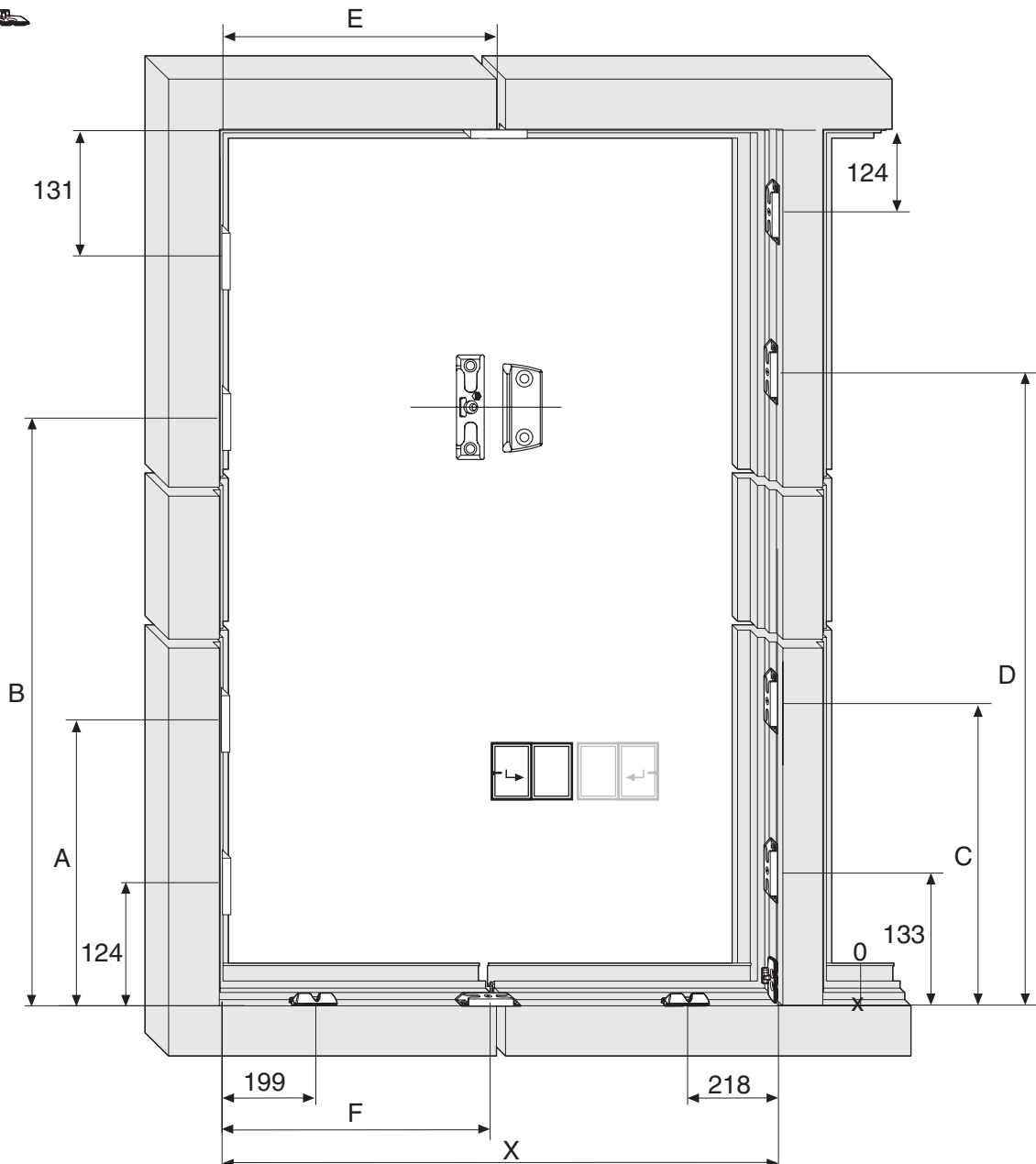

		A	B	C	D
900-1100	450	-	-	-	-
1101-1300	450	719	-	726	-
1301-1500	650	469	919	476	926
1501-1700	650	469	1009	476	1016
1701-1900	950	719	1259	726	1266
1901-2100	950	719	1369	726	1376
2101-2300	950	719	1369	726	1376
2301-2400	950	719	1369	726	1376

	E	F
851-1050	534	447
1051-1450	½ X - 4	½ X + 4
1451-1850	½ X - 4	½ X + 4
1851-2000	½ X - 4	½ X + 4

Lehre Getriebe und Höhenteil:
211611 + 211612

Lehre Breitenteil: 211614

Jig for drive-gear and height
connector 211611 + 211612

Jig for width connector: 211614

Gabarit crémone et élément
verticaux: 211611 + 211612

Gabarit élément horizontaux:
211614

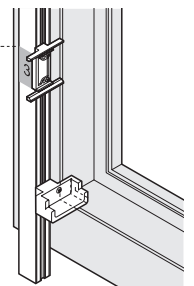
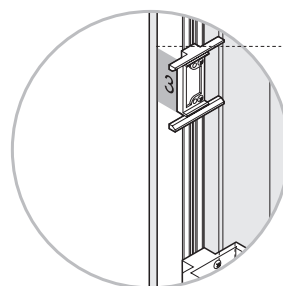
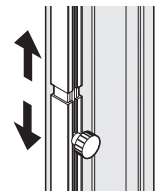
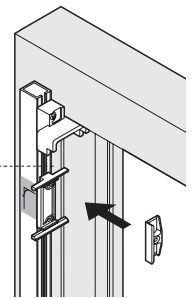
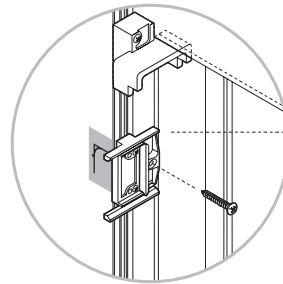
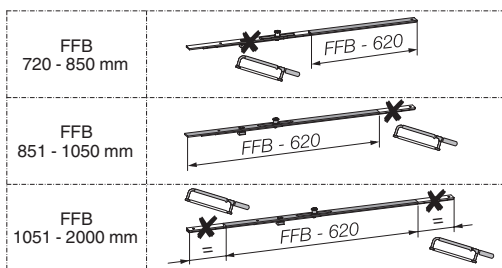



Montage Laufwagen

Roller installation

Pose du chariot

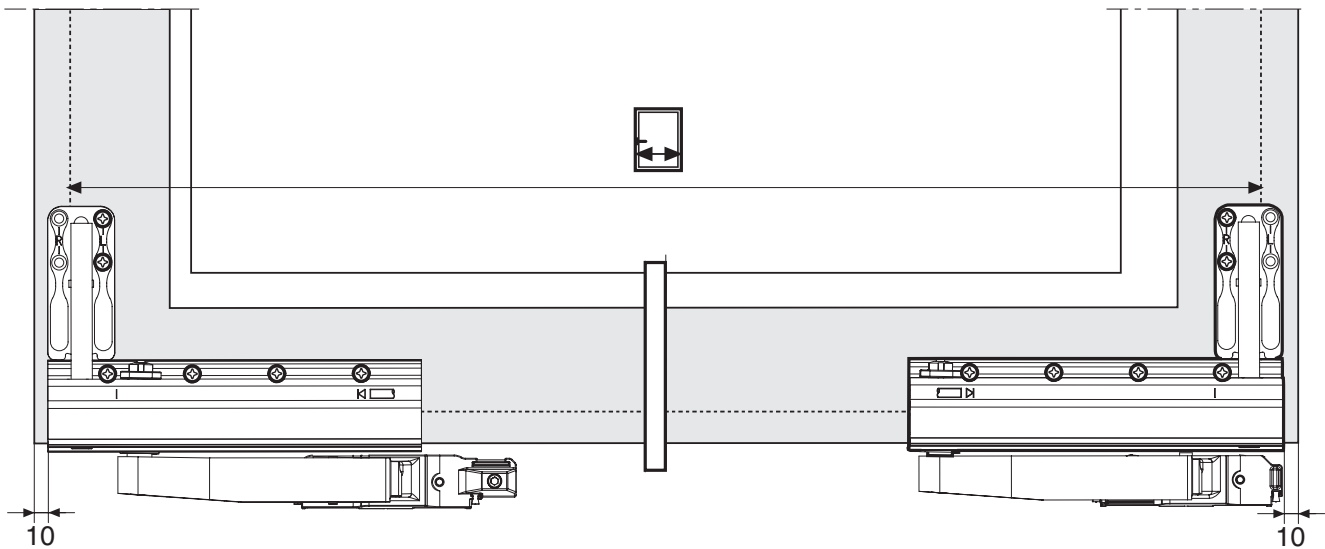
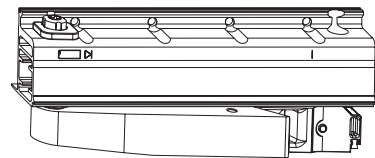
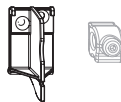
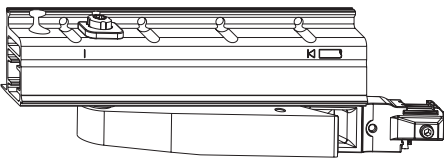
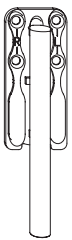



- 1 Lehre einstellen
x > 0: bei starken Rundungen oder Schrägen am Flügel
A = Flügel / B = Laufwerk
- 2 Lehre am Überschlag anlegen und bohren

- 1 Set the jig
x > 0: for extreme curves or slopes on the sash
A = sash / B = roller
- 2 Position the jig on the rebate-leg and drill

- 1 Régler le gabarit
x > 0: dans le cas d'arrondis ou de chanfrein importants sur l'ouvrant
A = Ouvrant / B = Mécanisme
- 2 Appliquer le gabarit sur le recouvrement et percer

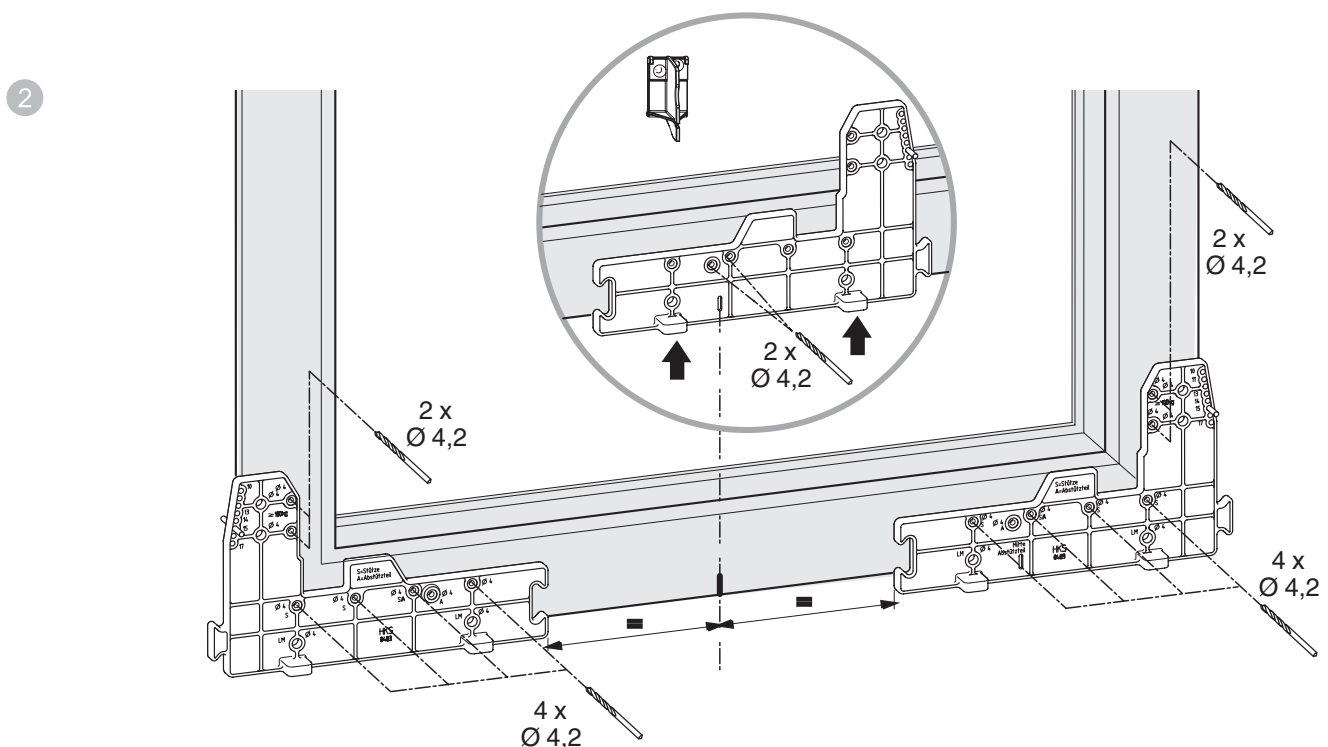
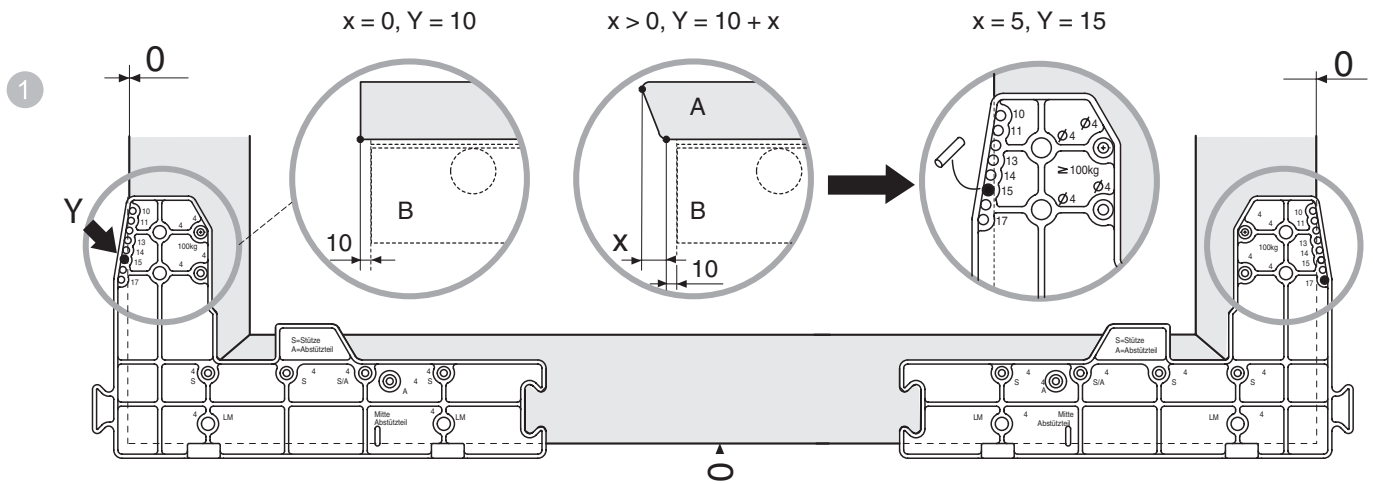



Montage Tandem-
Laufwagen

Tandem roller
installation

Pose du chariot
tandem

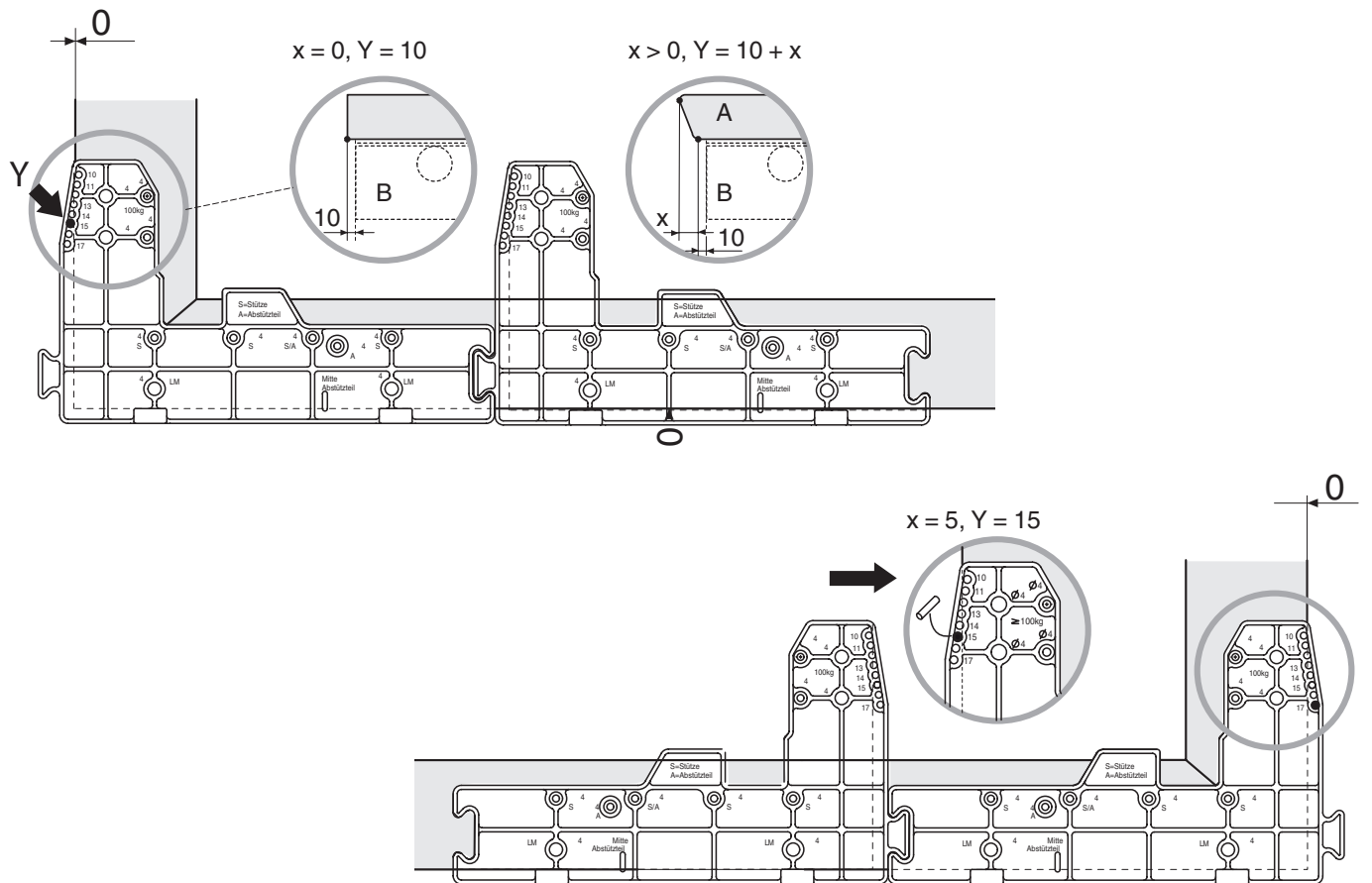



- 1 Verbindungsstange ablängen
- 2 Verbindungsstange am hinteren Laufwagen montieren
- 3 Laufwagen hinten kann mit der Lehre fixiert werden
- 4 Verbindungsstange vorne fixieren
- 5 Wenn FFB > 1450 muss der Stützbock auf die Verbindungsstange montiert werden

⚠ Auf Parallelstellung der Laufwagen achten!

- 1 Crop the connecting rod
- 2 Mount the connecting rod on the rear roller
- 3 The rear roller can be firmly secured with the jig
- 4 Firmly secure the connecting rod at the front
- 5 If the SRW > 1450 mm, a connecting-rod support-block must be mounted onto the connecting rod

⚠ Note the parallel positioning of the rollers!

- 1 Couper à longueur la tringle de jonction
- 2 Poser la tringle de jonction sur le chariot arrière
- 3 Le chariot arrière peut être fixé avec le gabarit
- 4 Fixer la tringle de jonction à l'avant
- 5 Si LFO > 1450 les cales doivent être montées sur la tringle de jonction

⚠ Veiller à un réglage parallèle des chariots!

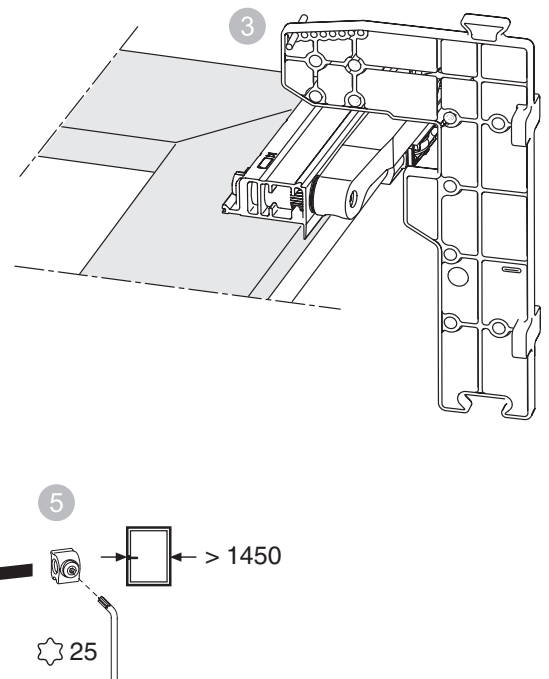
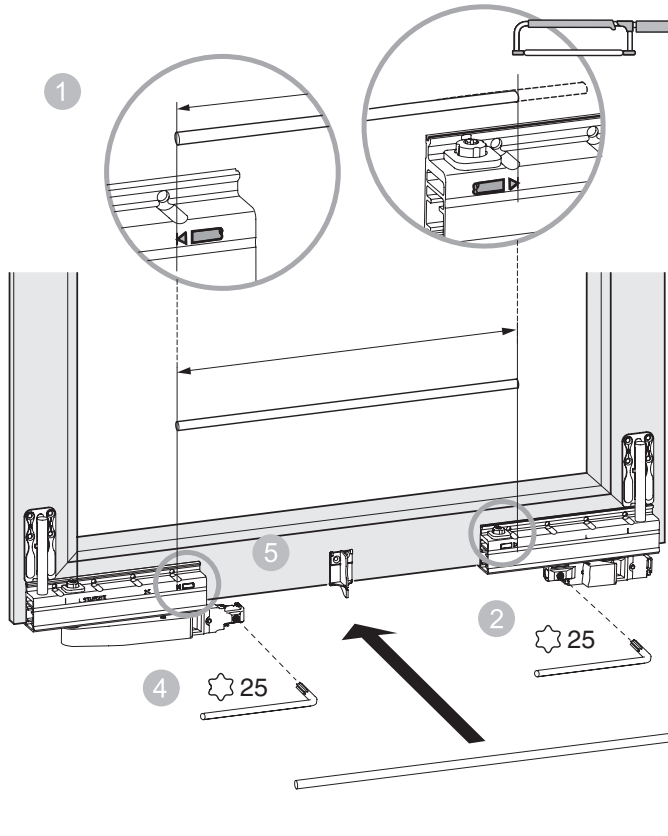
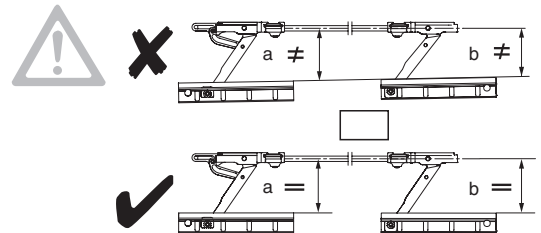
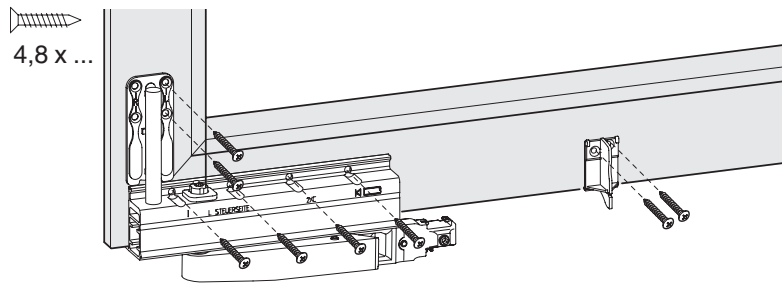

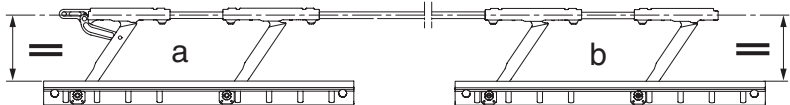
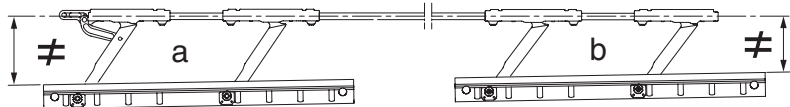
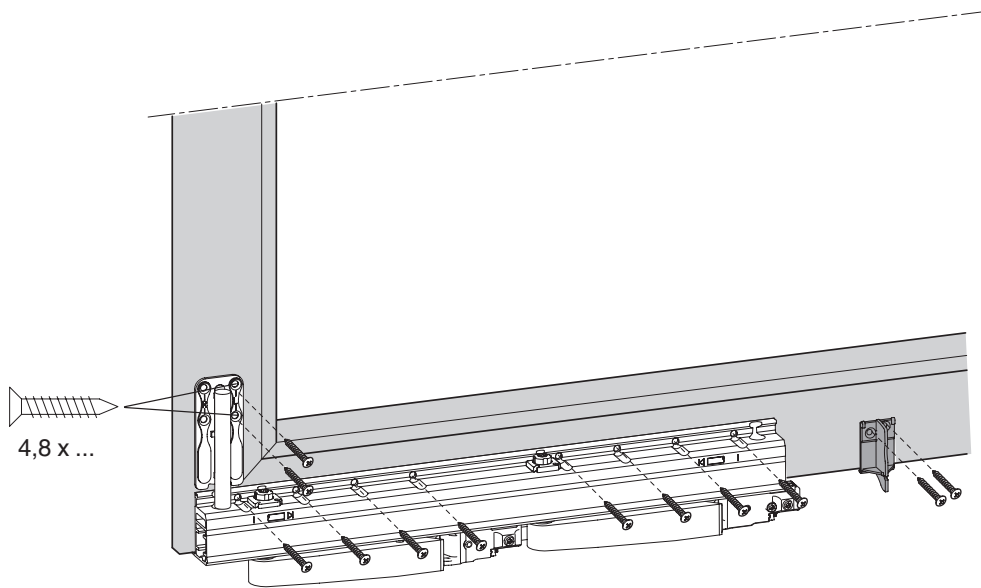



- 1 Abdeckdeckprofil entsprechend der Markierung am Laufwagen ablängen und aufstecken
- 2 Abdeckkappen aufklipsen

- 1 Crop and clip on the cover profile in line with the marking on the rollers
- 2 Clip on the cover caps

- 1 Couper à longueur le profil de recouvrement selon le marquage du chariot et le mettre en place
- 2 Clipper les caches

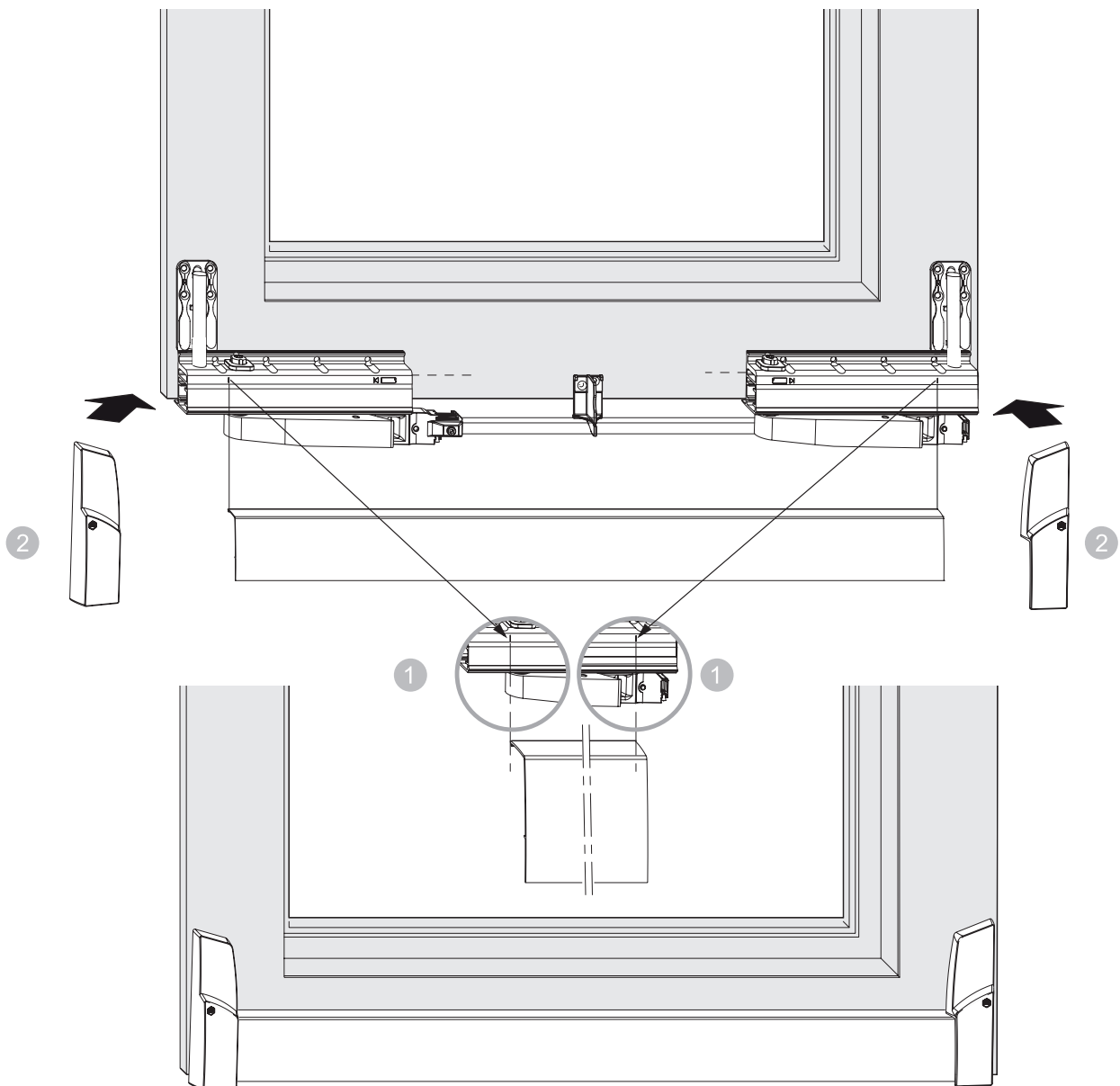



Montage Führungs-
schiene

Guide track installation

Pose des coulisses

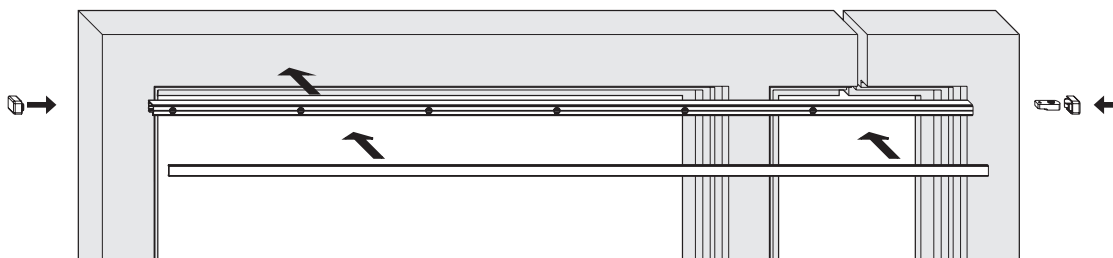
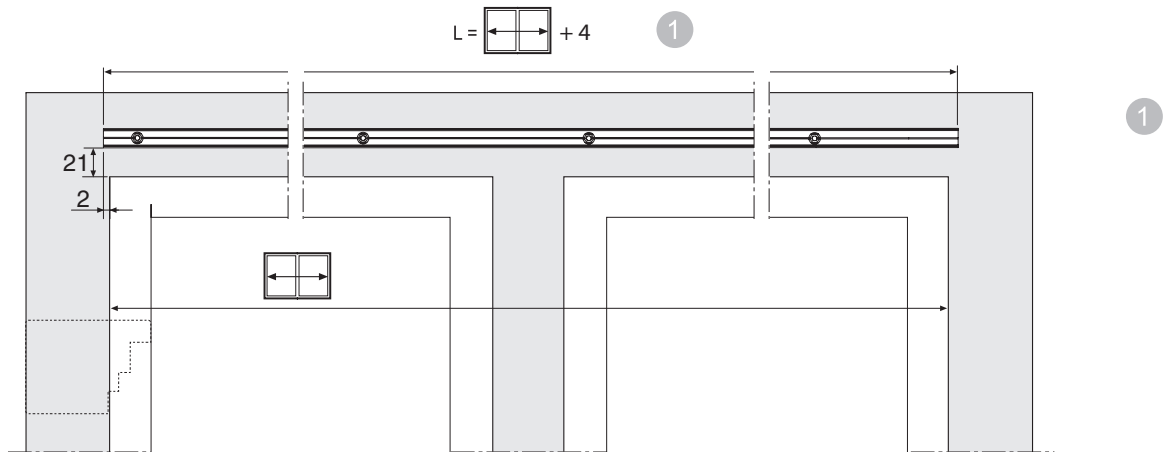



- 1 Führungsschiene ablängen
- 2 Anschraublehre Nr. 465173
- 3 Z = Überdeckung

- 1 Crop the guide track
- 2 Screw-fixing clamp jig no. 465173
- 3 Z = Coverage

- 1 Couper la coulisse à longueur
- 2 Gabarit de vissage N° 465173
- 3 Z = chevauchement

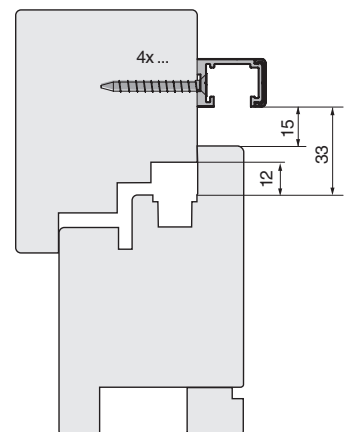
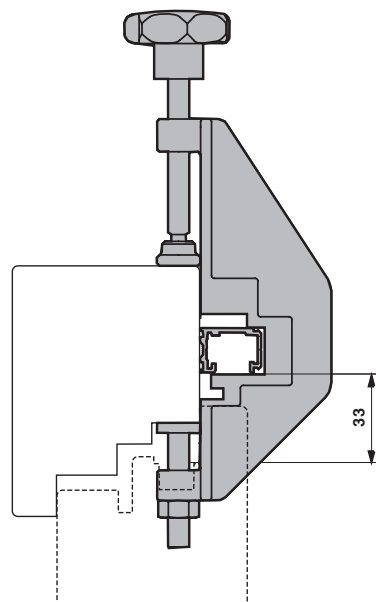
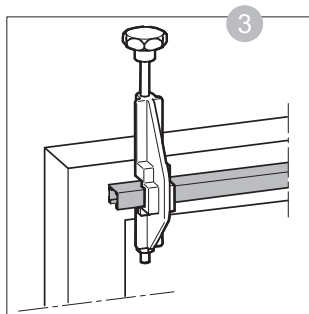
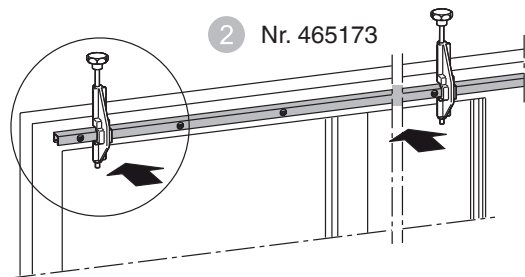
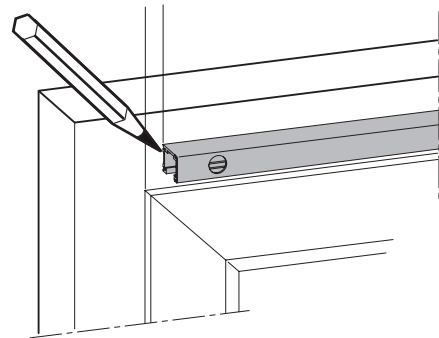
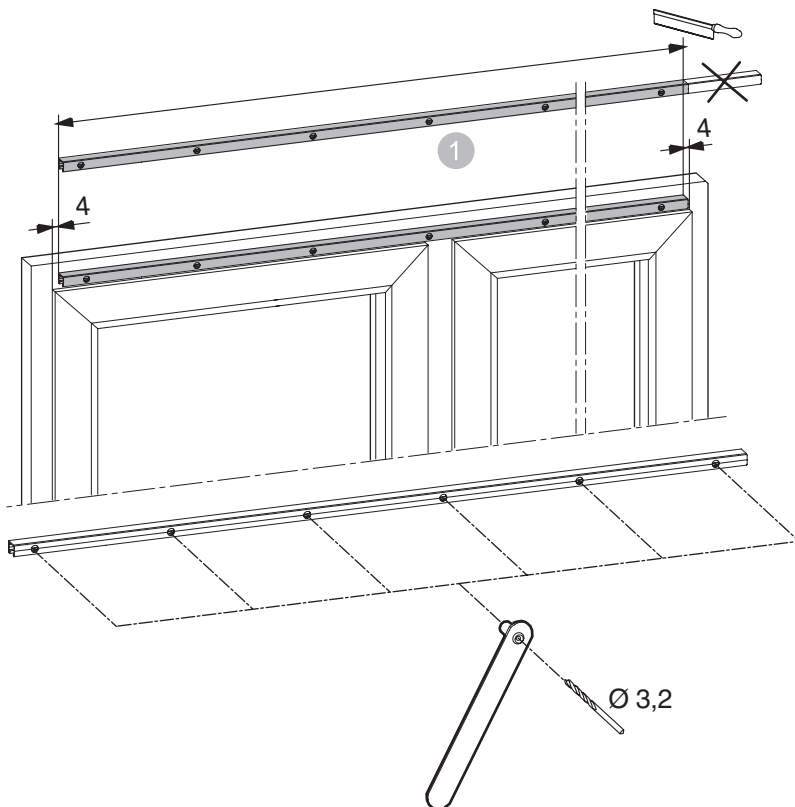



Montage Laufschiene

Roller track installation

Pose des rails

⚠ Laufschiene auf ganze Länge unterfüttern!

⚠ Pack up the entire length of the bottom roller track!

⚠ Garnir le dessous du rail sur toute sa longueur!

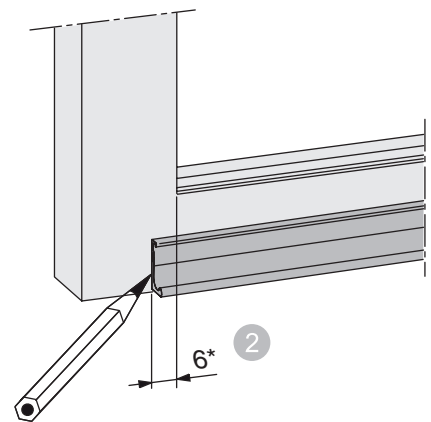
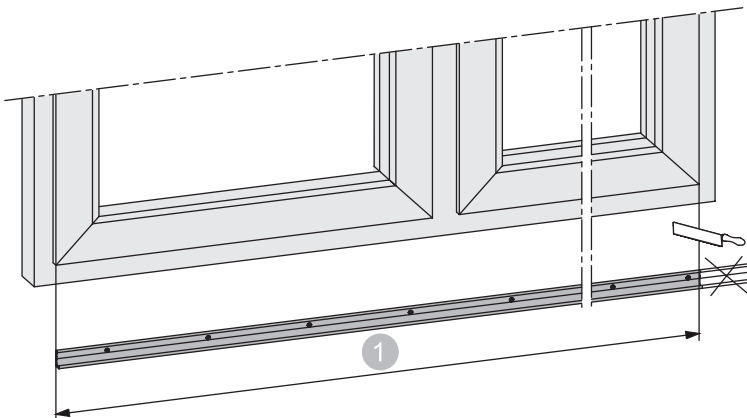
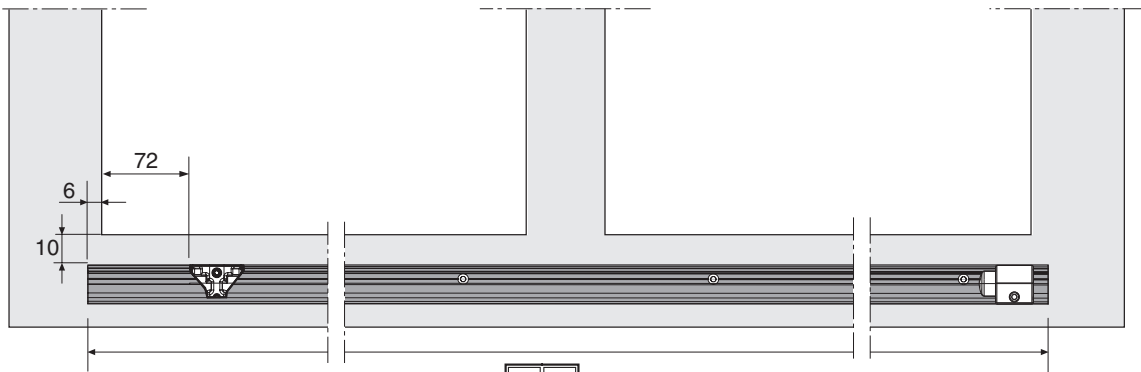
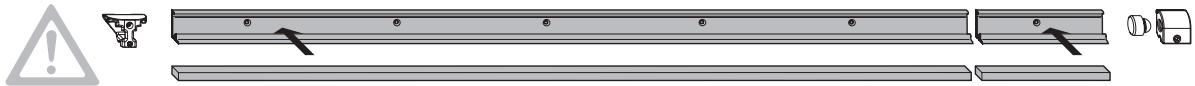

1 Laufschiene ablängen
2 bei 6 mm Überdeckung

1 Crop the roller track
2 At 6 mm coverage

1 Couper le rail à longueur
2 avec un chevauchement de 6 mm



3 Z = Überdeckung

3 Z = Coverage

3 Z = Chevauchement

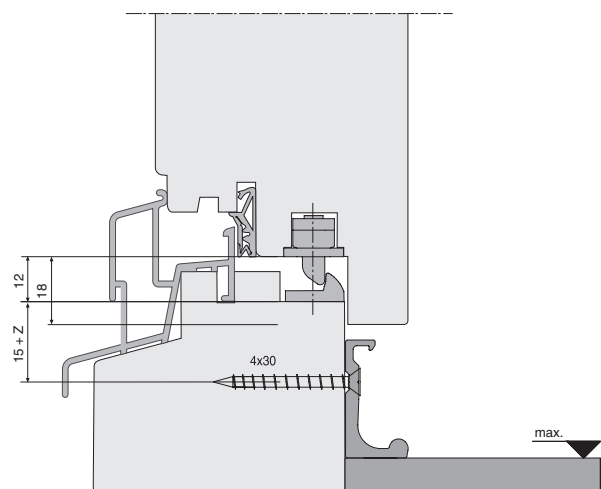
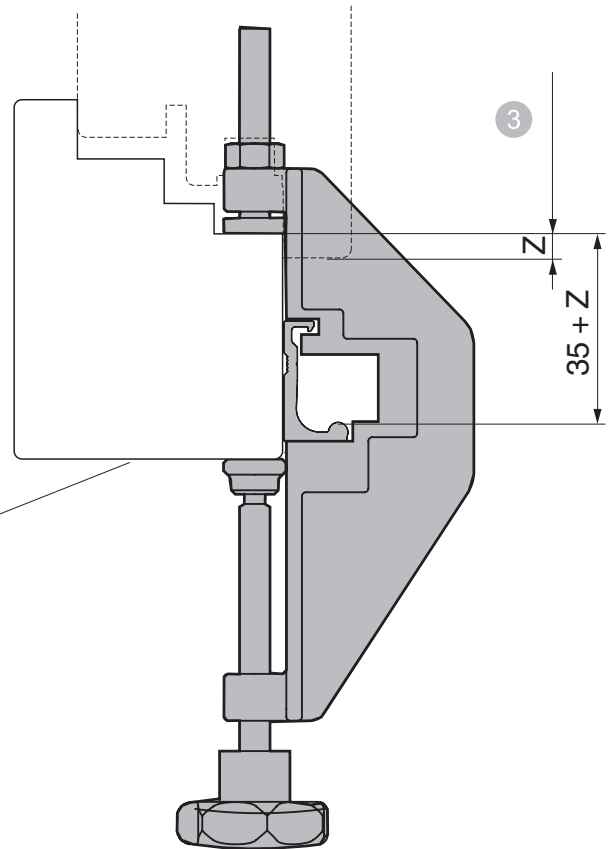
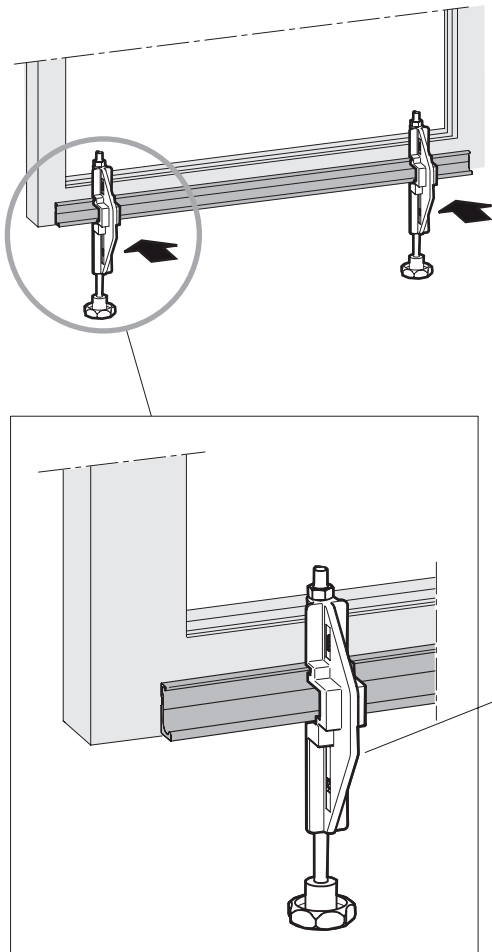



1 Anschlaglehre für
Steuerteil Nr. 465175

1 Installation jig for guide
striker no. 465175

1 Gabarit de pose pour
pièce de commande N°
465175

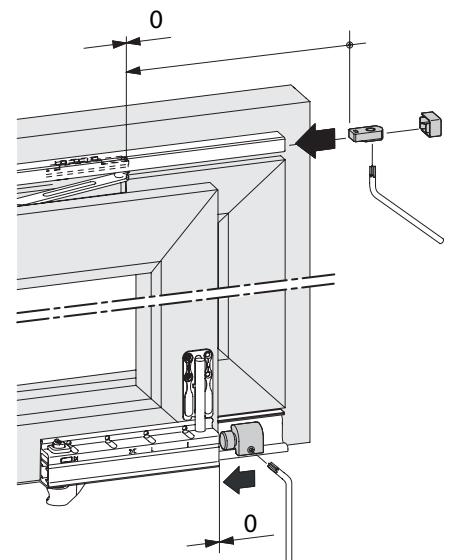
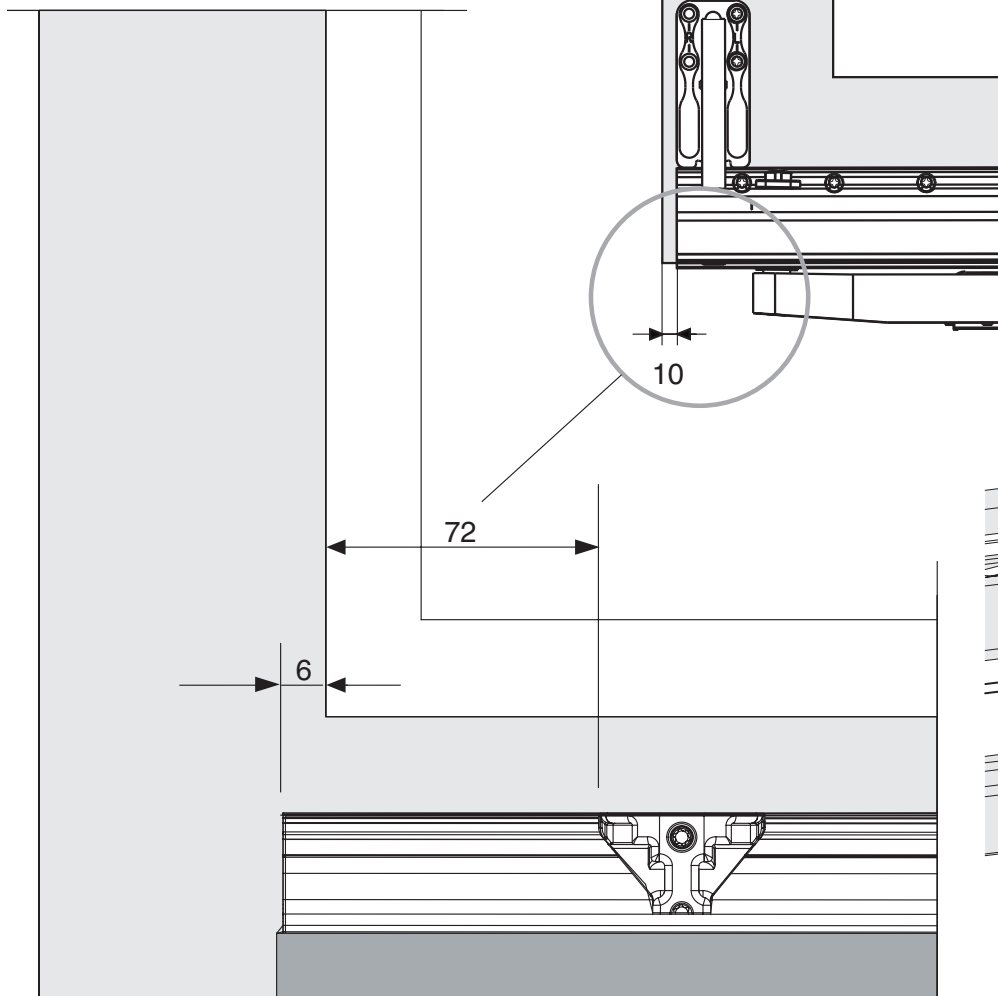
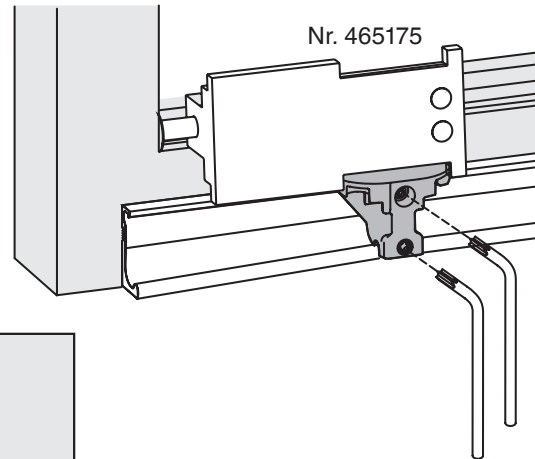



Einhängen des Flügels

- 1 Laufwagen einhängen
- 2 Scherendorne von unten in die mittigen Gleiteröffnungen einführen, bis diese in den Gleitern einrasten (hörbares Klickgeräusch!) Prüfen Sie unbedingt sorgfältig die sicheren Verbindungen durch Herunterziehen/-drücken der Scherenarme.
- 3 Bei korrekter Montage sind die seitlichen Sicherungsschieber bündig zu den Kanten der Gleitergehäuses eingerastet.

Hinging the sash

- 1 Place the rollers on the track
- 2 Insert the scissor-stays' pins in the central slider openings from below, ensuring that they engage in the sliders (audible "clicking" sound!). It is imperative to check the secure connection carefully by pulling down/pushing up the scissor-stay arms.
- 3 If correctly installed, the lateral lock-sliders are engaged flush with the slider-casings edges.

Mise en place de l'ouvrant

- 1 Accrocher le chariot
- 2 Introduire les galets de compas par le bas dans les ouvertures du guide central jusqu'à ce que ceux-ci s'encliquent dans les guides (clic audible). Vérifier impérativement et soigneusement une jonction sécurisée en tirant /poussant les bras du compas vers la bas.
- 3 En cas de montage correct, les coulisses de sécurité latérales sont encastrées à fleur avec les bords du boîtier de guidage.

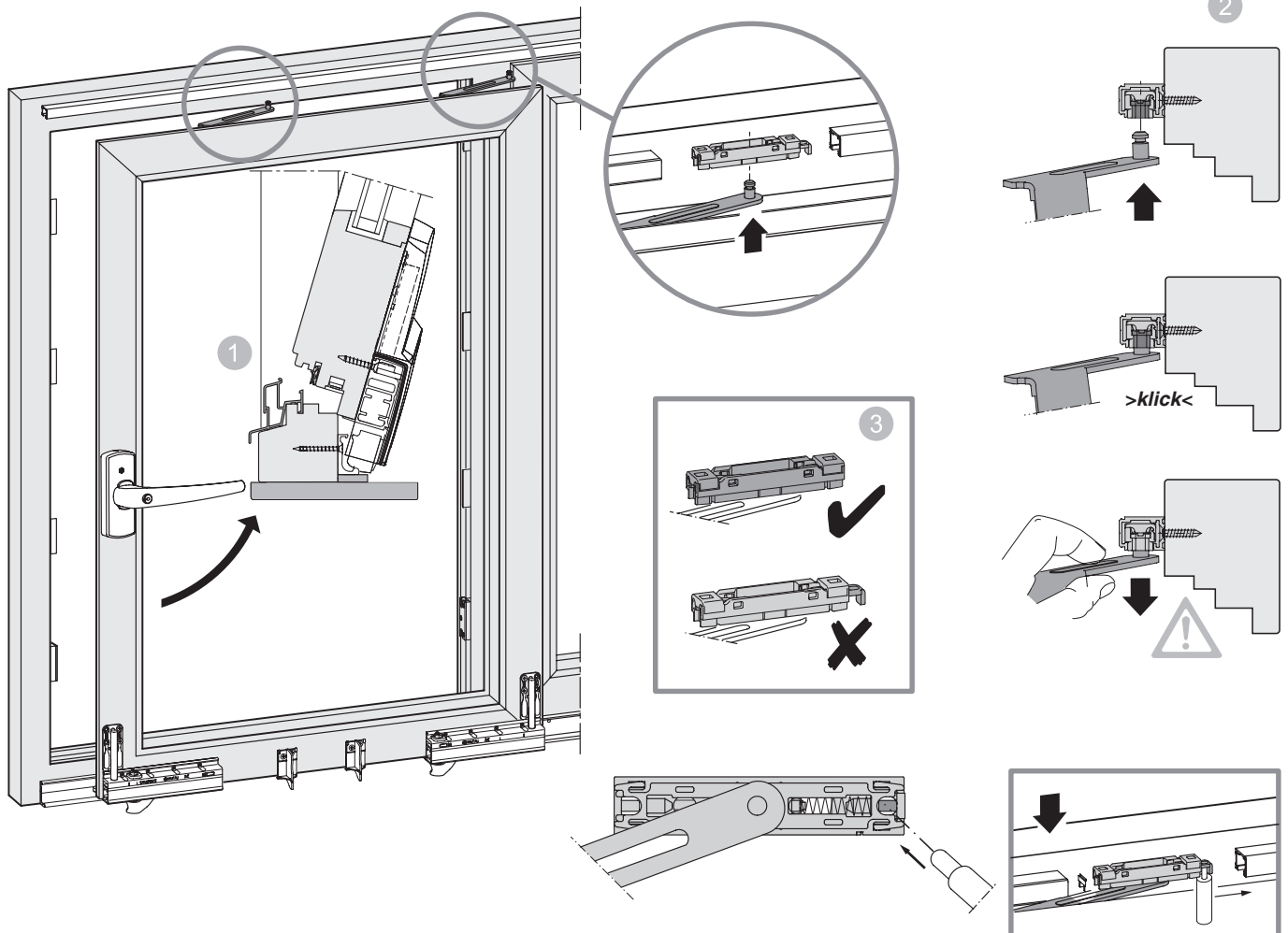



4 Aushebelsicherung aktivieren! Aushebelsicherung (a) an beiden Laufwerken nach hinten schieben, bis sie in der markierten Position (b) einrastet.

⚠ ACHTUNG: Ist die Aushebelsicherung nicht korrekt oder gar nicht in der markierten Position eingerastet, ist der Fensterflügel nicht ausreichend gesichert. Es kann zu schweren Körperverletzungen kommen.

⚠ ACHTUNG: Wenn die Scherendorne nicht sicher in den Gleitern eingerastet sind, ist der Fensterflügel nicht gegen Herausfallen gesichert. Es kann zu schweren Körperverletzungen kommen.

4 Activate the anti-jemmy device! Push back the anti-jemmy device (a) on both rollers, until they click into place in the marked position (b)

⚠ PLEASE NOTE: If the anti-jemmy device doesn't correctly click into place or doesn't click in at all at the marked position, the sash is not sufficiently safeguarded. This can result in grievous bodily harm.

⚠ PLEASE NOTE: If the scissor-stays' pins are not correctly engaged in the sliders, the sash is not safeguarded against falling out. This can result in grievous bodily harm.

4 Activer la sécurité anti-dégondage (a). Pousser la sécurité anti-dégondage des deux mécanismes des deux mécanismes vers l'arrière jusqu'à ce qu'elle s'enclenche dans la position marquée (b)

⚠ ATTENTION: si la sécurité anti-dégondage n'est pas correctement ou pas du tout enclenchée dans la position marquée, l'ouvrant de fenêtre n'est pas suffisamment sécurisé. Cela peut entraîner des blessures corporelles graves.

⚠ ATTENTION: Si les galets du compas ne sont pas correctement encliqués dans les guides, l'ouvrant de fenêtre n'est pas suffisamment sécurisé. Il peut en résulter des blessures corporelles graves.

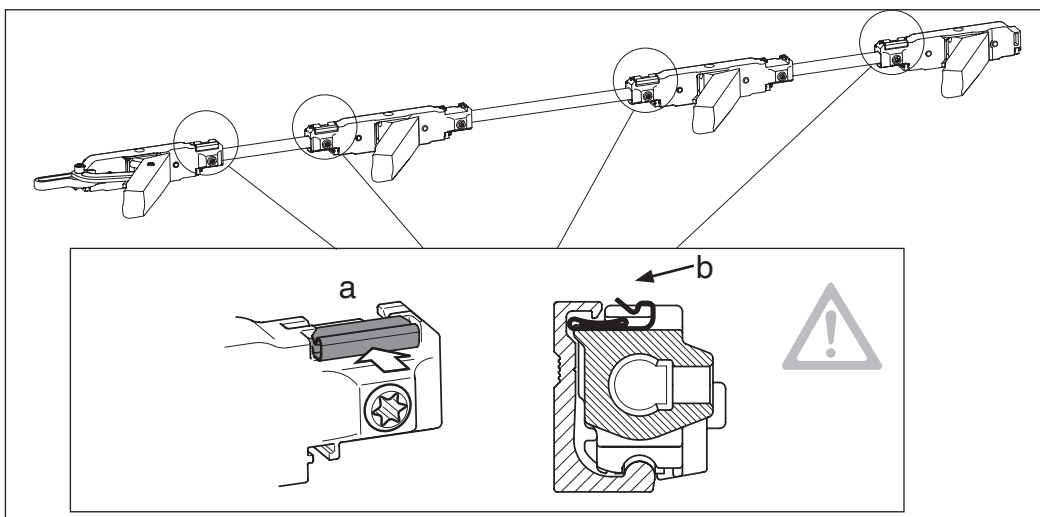
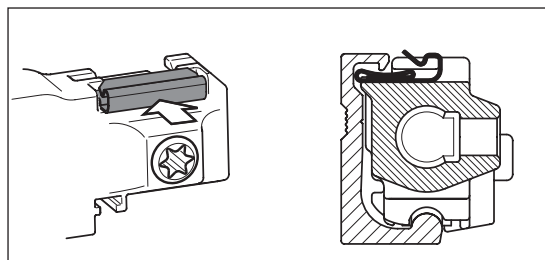
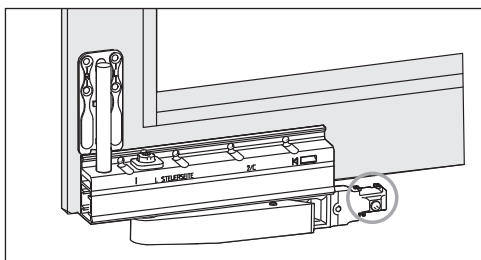



Parallelstellung der Laufwagen korrigieren

- 1 Verbindungsstange am griffseitigen Laufwagen lösen
- 2 Durch Verschieben der Verbindungsstange nach links oder rechts das hintere Laufwerk (b) parallel zum griffseitigen Laufwerk (a) stellen

Correcting the parallel positioning of the rollers

- 1 Loosen the connecting rod on the handle-sided roller
- 2 Position the rear roller (b) parallel to the handle-sided roller (a) by moving the connecting rod to the left or to the right

Corriger le réglage parallèle des chariots

- 1 Enlever la tringle de jonction du chariot côté poignée
- 2 En déplaçant la tringle de jonction vers la droite ou vers la gauche positionner le mécanisme arrière (b) parallèlement au mécanisme côté poignée (a)

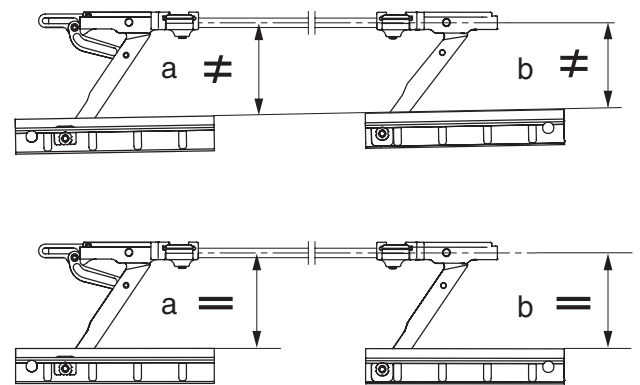
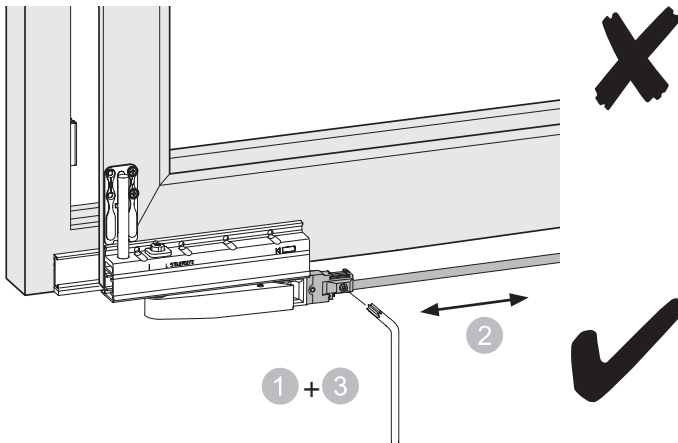

Höhe der Laufwagen regulieren

- Verstell­sicherung 1 abheben
- Höhe einstellen (+ 4 mm, - 2 mm)
- Verstell­sicherung wieder aufstecken

Adjusting the roller height

- Remove the adjustment safeguard 1
- Adjust the height (+ 4 mm, - 2 mm)
- Replace the adjustment safeguard

Régler la hauteur des chariots

- Soulever la sécurité de réglage 1
- Réglez la hauteur (+ 4 mm, - 2 mm)
- Remettre la sécurité de réglage en place

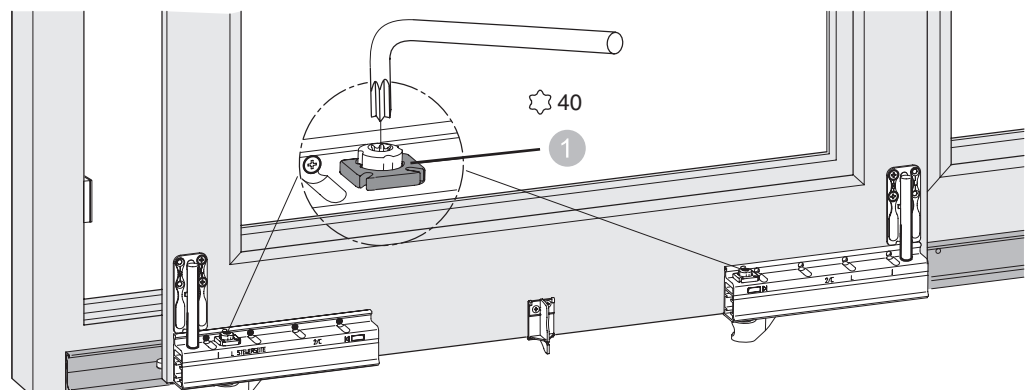
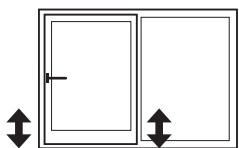



Flügeleinlauf korrigieren

Correcting the sash's
point of entry

Corriger l'entrée de
l'ouvrant

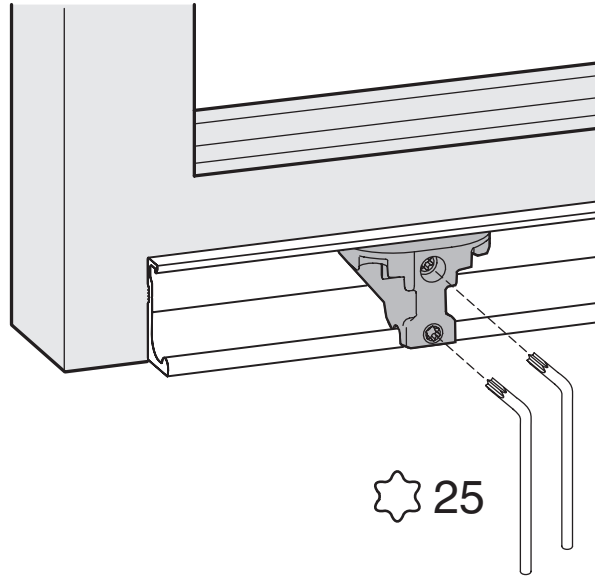
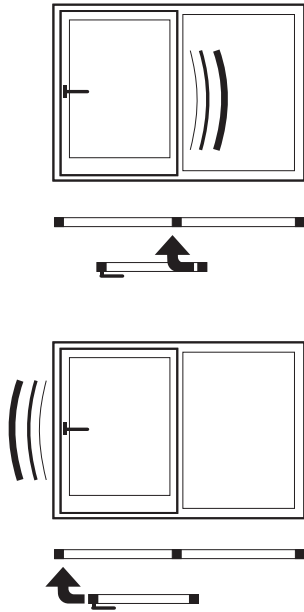

☆ 25

Griffpositionen

- ① schließen
- ② kippen
- ③ öffnen/schieben

Handle positions

- ① Close
- ② Tilt
- ③ Open/slide

Positions des poignées

- ① fermer
- ② osciller
- ③ ouvrir/coulisser

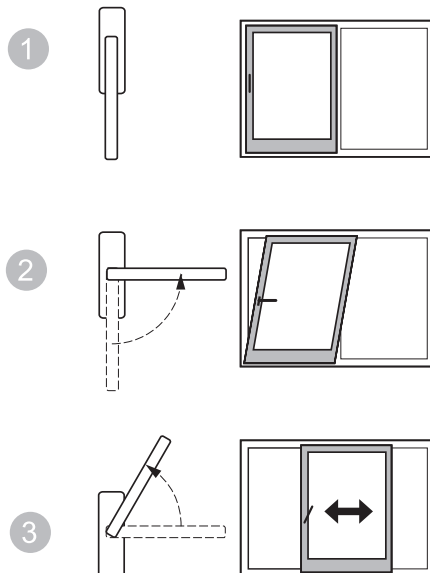

TECHNIK DIE BEWEGT



MAYER & CO BESCHLÄGE GMBH
ALPENSTRASSE 173
A-5020 SALZBURG
TEL +43 (0)662 6196-0
FAX +43 (0)662 6196-1449
maco@maco.at
www.maco.at

Best.-Nr. 756547 - Datum: März 2009
Alle Rechte und Änderungen vorbehalten.