

**MACO  
RUSTICO**



**ACHTUNG!** Bei Einzelentnahme muss der Beipackzettel dem Einzelteil hinzugefügt werden. Bei Bedarf können Sie den Beipackzettel von der MACO-Homepage ([www.maco.at](http://www.maco.at)) herunterladen!

**ATTENZIONE!** In caso di acquisto di pezzi singoli, allegare le istruzioni di montaggio a ciascun pezzo. Se necessario il foglietto illustrativo è disponibile sul sito [www.maco.at](http://www.maco.at)!

## MMV Verstellkloben mit Gewinde und Konsole *Cardine filettato su piastra*

- Einsatz nur für Mauerverkleidungen und Blendrahmen aus Holz.
- Bitte beachten Sie die Berechnungsdiagramme des MMV-Beschlagprogramms (s. RUSTICO-Katalog und MMV-Montagehinweise).
- Der Bohrlochdurchmesser für die Klobenbohrung muss kleiner sein als der Durchmesser des Klobens (Klobendurchmesser 12 mm) und ist abhängig vom verarbeiteten Holz.
- Für die Montage steht das Kloben-Eindrehwerkzeug (Art. Nr. 24596) zur Verfügung.
- Aufgrund des Fertigungsablaufes weist dieser Artikel die Korrosionsbeständigkeit der Klasse 4 laut EN 1670 auf, somit ist dieser Artikel von der 10-Jahres PREMIUM PLUS Oberflächengarantie ausgenommen.
- *Utilizzabile solo per montaggio su spalletta rivestita o monoblocco in legno.*
- *Sono da rispettare i diagrammi per i campi d'applicazione delle bandelle in acciaio (vedi catalogo e istruzione di montaggio per bandelle in acciaio).*
- *Il diametro del foro deve essere inferiore al diametro del cardine (diametro cardine 12mm) in funzione dell'essenza di legno utilizzata.*
- *Per l'avvitamento del cardine utilizzare l'apposito attrezzo (cod. 24596).*
- *A causa del processo di produzione, questo articolo rientra nella 4 secondo EN 1670 per quanto riguarda la resistenza alla corrosione, di conseguenza questo articolo è escluso dalla garanzia di 10 anni sulla superficie.*

### Klobeneinstand

Bitte beachten Sie die vorgeschriebenen Mindest-Klobeneinstände!

### Entrata cardine

Sono da rispettare le entrate minime dei cardini!

**L 70 mm**

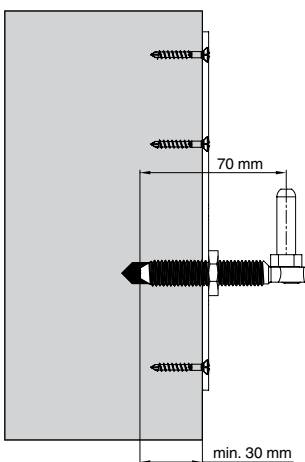

**L 90 mm**

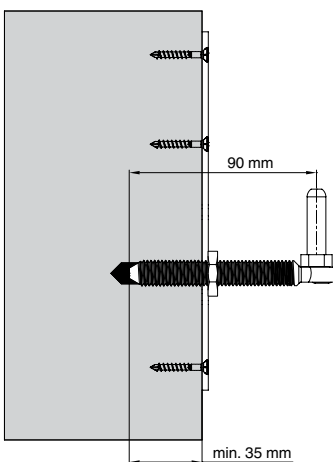

**L 122 mm**

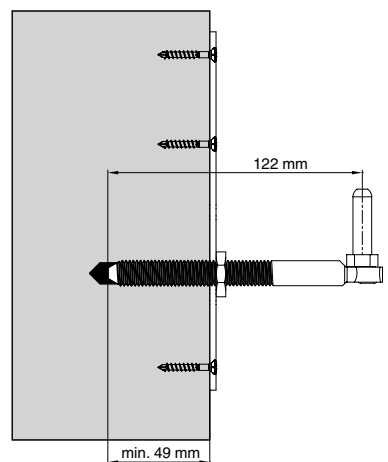

**MAYER & CO BESCHLÄGE GMBH**  
ALPENSTRASSE 173  
A-5020 SALZBURG  
TEL +43 (0)662 6196-0  
FAX +43 (0)662 6196-1449  
[maco@maco.at](mailto:maco@maco.at)  
[www.maco.at](http://www.maco.at)

**MACO-BESCHLÄGE G.M.B.H.**, Haidhof 3, D-94508 Schöllnach, Tel.: +49 9903 9323-0, Fax: +49 9903 9323-5099  
[d-maco@maco.de](mailto:d-maco@maco.de), [www.maco.de](http://www.maco.de)

**MAICO SRL**, Zona Artigianale 15, I-39015 S. Leonardo i. P., Tel.: +39 473 651200, Fax: +39 473 651300  
[maico@maico.com](mailto:maico@maico.com), [www.maico.com](http://www.maico.com)

**MACO DOOR & WINDOW HARDWARE (U.K.) LTD**, Eurolink Industrial Centre, Castle Road, Sittingbourne Kent, ME10 3LY  
Tel.: +44 (0)1795 433900, Fax: +44 (0)1795 433902, [enquiry@macouk.net](mailto:enquiry@macouk.net), [www.macouk.net](http://www.macouk.net)

**MACO-BESCHLÄGE B.V.**, Stikkenweg 60, NL-7021 BN Zelhem, Tel.: +31 314 659700, Fax: +31 314 623649  
[info@maco-nl.nl](mailto:info@maco-nl.nl), [www.maco-nl.nl](http://www.maco-nl.nl)

**MACO POLSKA SP. Z O.O.**, PL 44-109 Gliwice, ul. Gutenberga 18, Tel.: +48 (0)32 3012330, Fax: +48 (0)32 3012332  
[info@maco.pl](mailto:info@maco.pl), [www.maco.pl](http://www.maco.pl)