

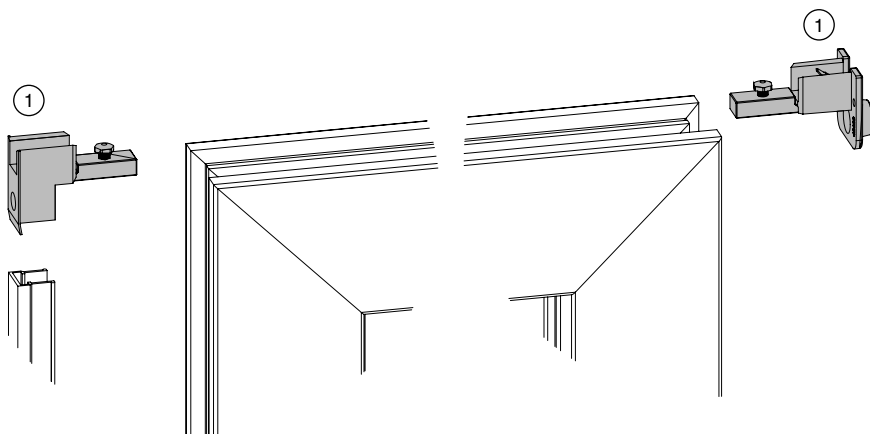

**ACHTUNG!** Bei Einzelentnahme muss der Beipackzettel dem Einzelteil hinzugefügt werden.  
Bei Bedarf können Sie den Beipackzettel unter [www.maco.eu](http://www.maco.eu) herunterladen!

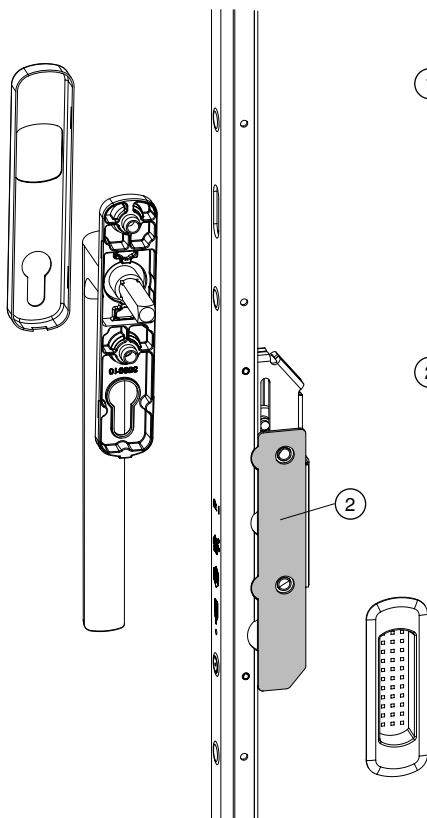

① Obere Führung mit Aushebesicherung für Führungsschiene mit Blende und Universalnieder.



② Anbohrschutz für HS WK2 Getriebe gemeinsam mit dem Getriebe in die Beschlagsnut einlegen und befestigen.

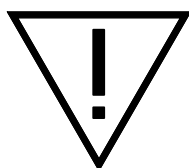

Die WK2 Prüfung ist nur mit dem HS WK2 Getriebe Größe 2 oder größer gültig.



Abstand zwischen der Stellschraube an der oberen Führung  
und der Führungsschiene muss ca. 3 mm im gehobenen Zustand betragen.

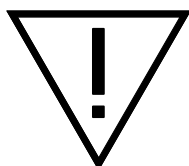
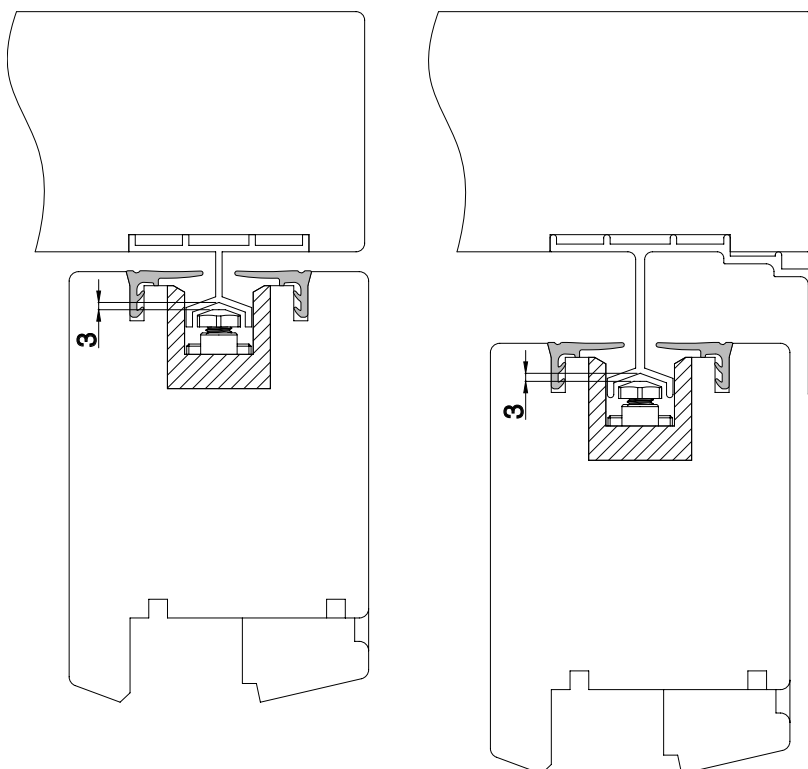

**Die WK2 Prüfung ist nur mit dem  
HS WK2 Getriebe Größe 2 oder größer gültig.**