

TECHNIK DIE BEWEGT

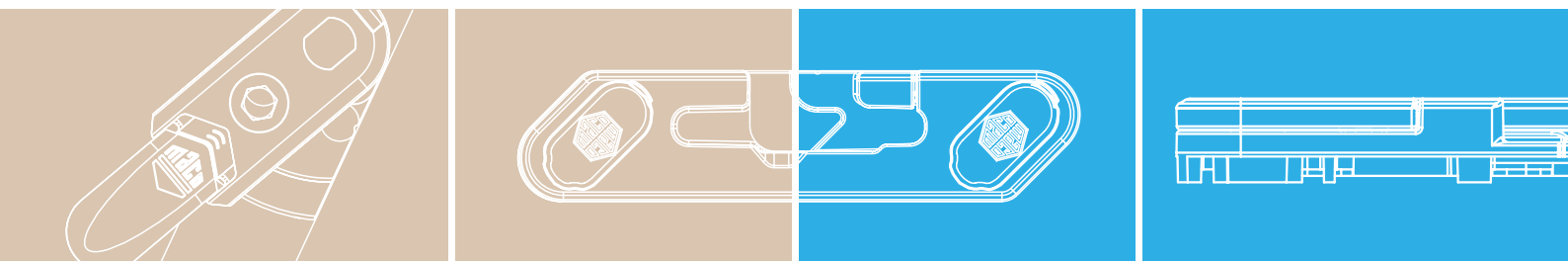

VERWENDUNG  
**AUSSCHLIESSLICH FÜR FACHBETRIEB!**  
NICHT FÜR ENDBENUTZER!

**MACO**  
**MULTI-MATIC**  
DREH- UND DK-BESCHLÄGE



**MULTI SECUAIR - Gesicherte Lüftungsstellung**

MONTAGEHINWEISE



## Legende



Flügelfalzhöhe



Flügelfalzbreite



Flügelfalzbreite und -höhe



Maximales Flügelgewicht

## Abkürzungen

FFB = Flügelfalzbreite

FFH = Flügelfalzhöhe

FL = Falzluf

Ü = Überslag

V = Versatz

FT = Falztiefe

GL = Gesicherte Lüftungsstellung

SV = Stulpverlängerung

MV = Mittelverschluss

**Hinweise:** Wenn nicht anders angegeben, erfolgen Maßangaben in Millimeter und Verpackungseinheiten in Stück pro Karton.

Alle Darstellungen sind nur symbolisch.

Weitere technische Unterlagen finden Sie in unserem Online-Katalog (TOM) unter [extranet.maco.eu](http://extranet.maco.eu)

Dieses Print-Dokument wird laufend überarbeitet und ist in aktueller Version als Download unter [www.maco.eu](http://www.maco.eu) erhältlich.

Anregungen bzw. Verbesserungsvorschläge für unsere Anleitungen senden Sie bitte per E-Mail an: [feedback@maco.eu](mailto:feedback@maco.eu)



## Inhalt

Allgemeine Verarbeitungshinweise	
Bestimmungsgemäße Verwendung	4
Anwendungshinweise	4 - 8
<hr/>	
Artikelliste	9
<hr/>	
Beschlagszusammenstellungen (Systemmatrixen)	10 - 24
<hr/>	
Einbau der Beschlagsteile am Flügel	
Ermitteln der Zentralverschlussbauteile	25
Montage der Zentralverschlussbauteile	26
<hr/>	
Einbau der Beschlagsteile am Rahmen	
Anordnung der Schließteile	27
Einbaumaß GL-Schließteile	28
Montage GL-Schließteile	29
Montage i.S.-Schließteile	30
Montage Hebeteil	31
<hr/>	
Ein- bzw. Aushängen des Flügels	32
<hr/>	
Einstellungen	32

**Zusätzlich Montagehinweise für Zentralverschluss (Best.-Nr. 757212) verbindlich beachten!**



## Allgemeine Verarbeitungshinweise

### Bestimmungsgemäße Verwendung

Diese Montagehinweise sind für die Ausführung „Gesicherte Lüftungsstellung RC 2“ bindend. Die Verwendung und Montage des GL-Schließteiles ist nur in der angeführten Art und Weise zulässig und die einbruchhemmende Wirkung nur aufrecht, wenn alle Punkte dieses Montagehinweises exakt eingehalten werden. Ein anderer Einsatz ist für dieses GL-Schließteil nicht vorgesehen und entspricht daher nicht der bestimmungsgemäßen Verwendung. Folgende Punkte sind außerdem zu beachten:

- Die Angaben von Anwendungsbereichen, Flügelgewichten und Verarbeitungsrichtlinien der Systemgeber sind verbindlich zu beachten!
- Gewichtsschwerpunkt bzw. Lage der Glasscheibe kann Anwendungsbereiche und max. Gewichte beeinflussen und muss gegebenenfalls angefragt werden!

### 1 Anwendungsmaterialien

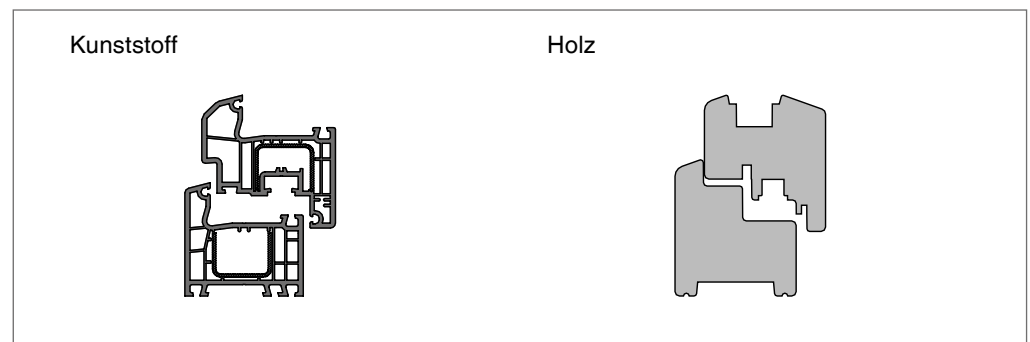

- Aluplast 4000 - 8000
- Alphacan 70/80
- Gealan S3000 - S9000
- Rehau Geneo und Synego
- Profine 76
- Salamander Streamline 76
- Veka Softline 82 AD+MD

- Holz FT30 13L 13V

(andere Profile auf Anfrage)



② Anwendungsformen und Flügelausführungen

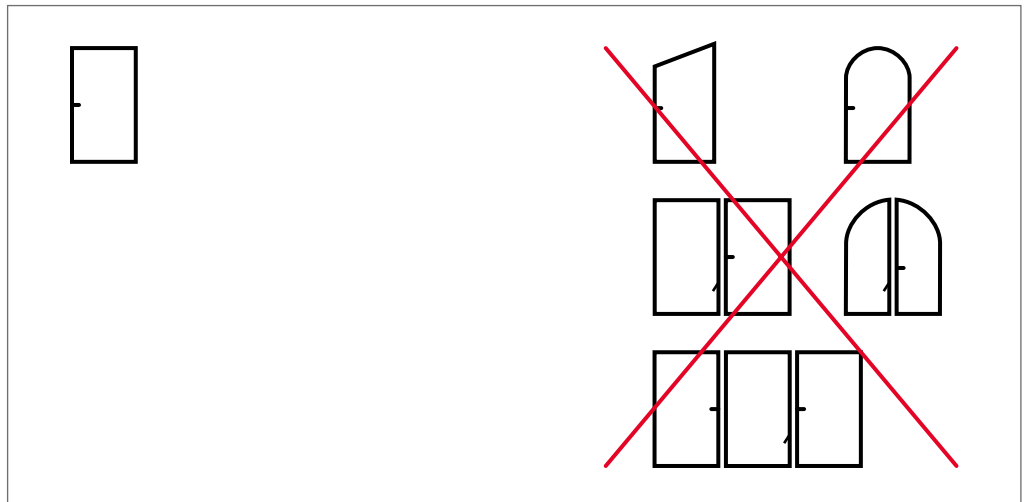

③ Fensterbauarten

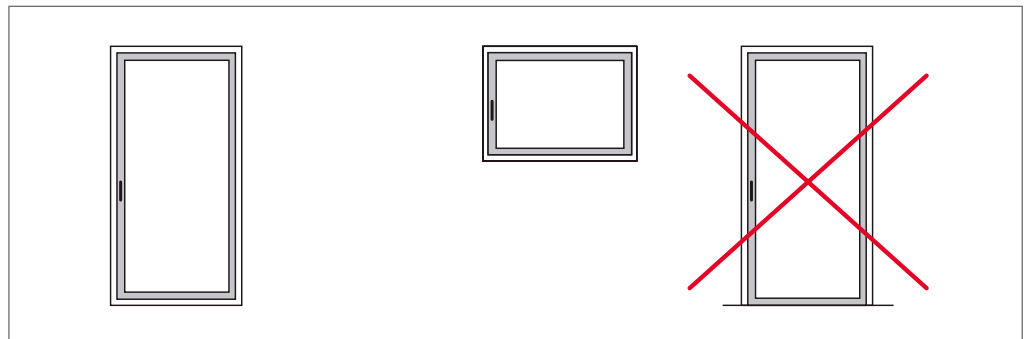

④ Öffnungsarten

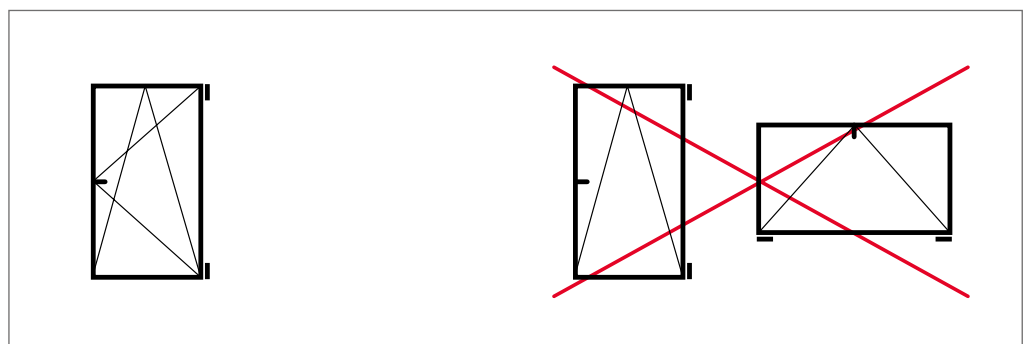



**5 Beschlagprogramme**

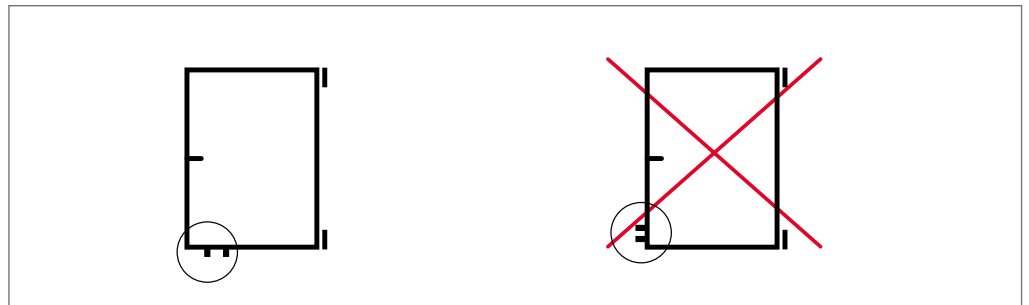

**6 Bandseite**

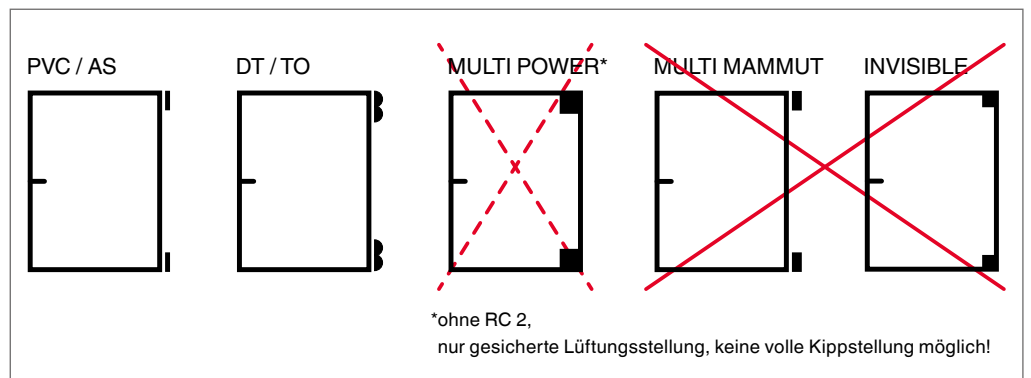

**7 Beschlagausführungen (Sicherheit)**

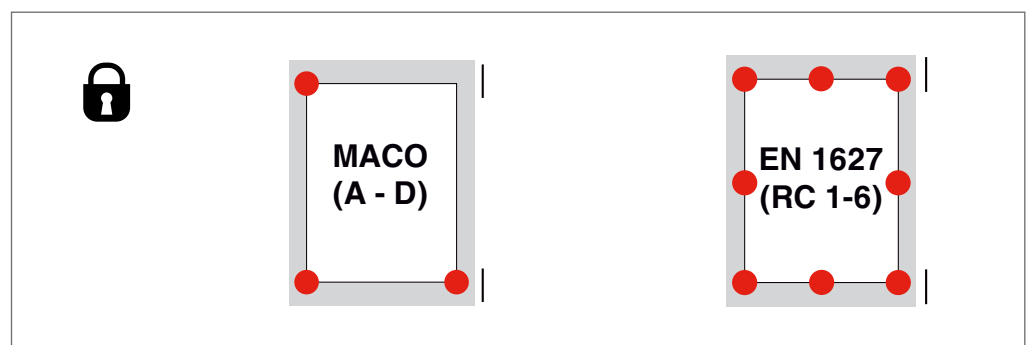

- Holz FT30 13L 13V
- Aluplast 4000 - 8000
- Alphacan 70/80
- Gealan S3000 - S9000
- Rehau Geneo und Synego
- Profine 76
- Salamander Streamline 76
- Veka Softline 82 AD+MD

(andere Profile auf Anfrage)

- Veka Softline 82 AD+MD
- (andere Profile auf Anfrage)
- Nicht mit MULTI POWER!



**8 Anwendungsbereiche**

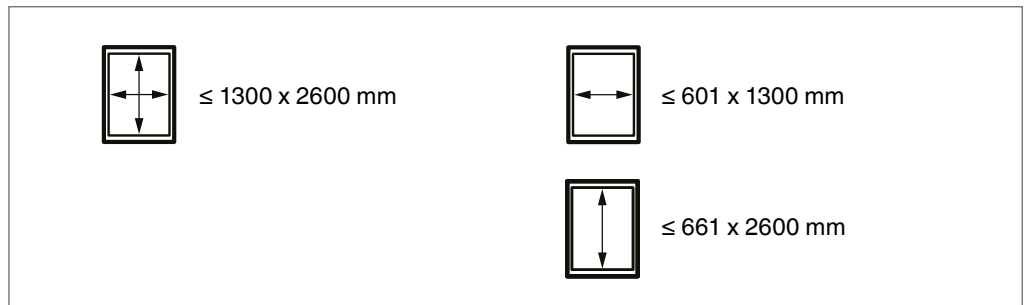

**9 Maximales Flügelgewicht**

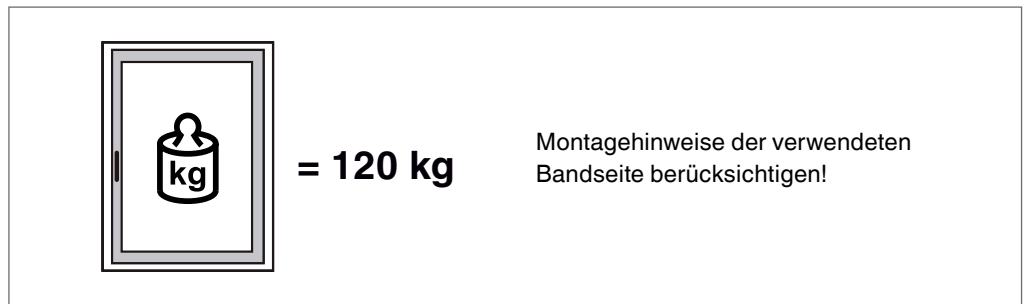

**10 Falzluftsysteme**

**ACHTUNG!**  
Falzluft darf 12 mm nicht unterschreiten!

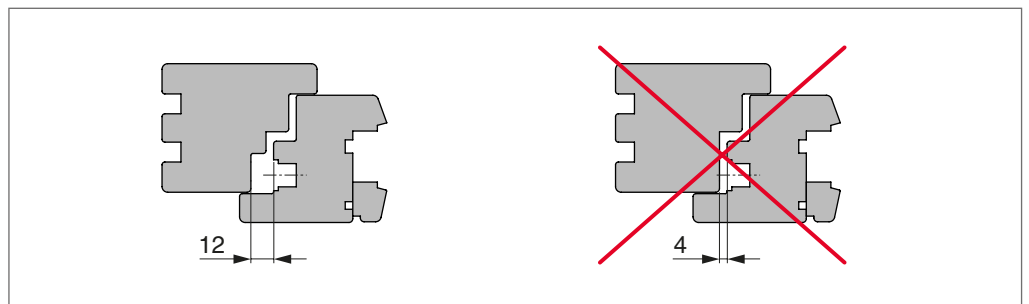

**11 Anwendungsdiagramm**

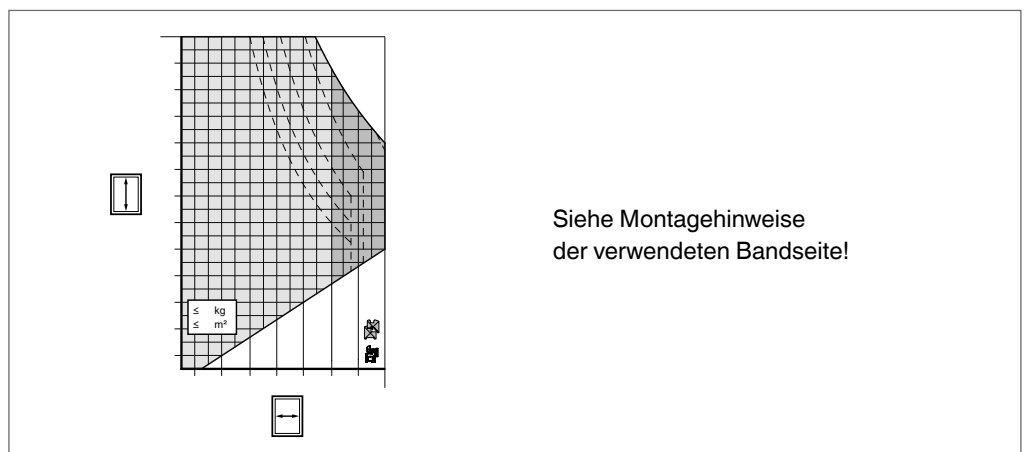



12 Empfehlungen für PVC-Profile

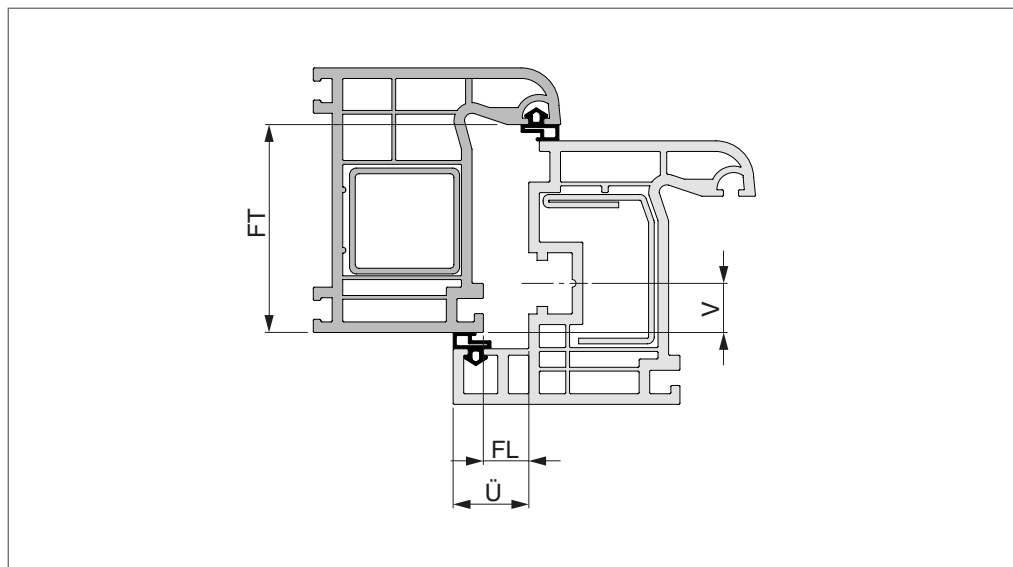

Das Profil muss diesen Spezifikationen entsprechen!

FL =  $\geq 12$  mm      V = 13 mm  
 Ü = 18 / 20 / 22 mm      FT =  $\geq 30$  mm

Falls erforderlich, nach dem Schweißen Überstände in der Beschlagnut entfernen!

13 Fenstergriff

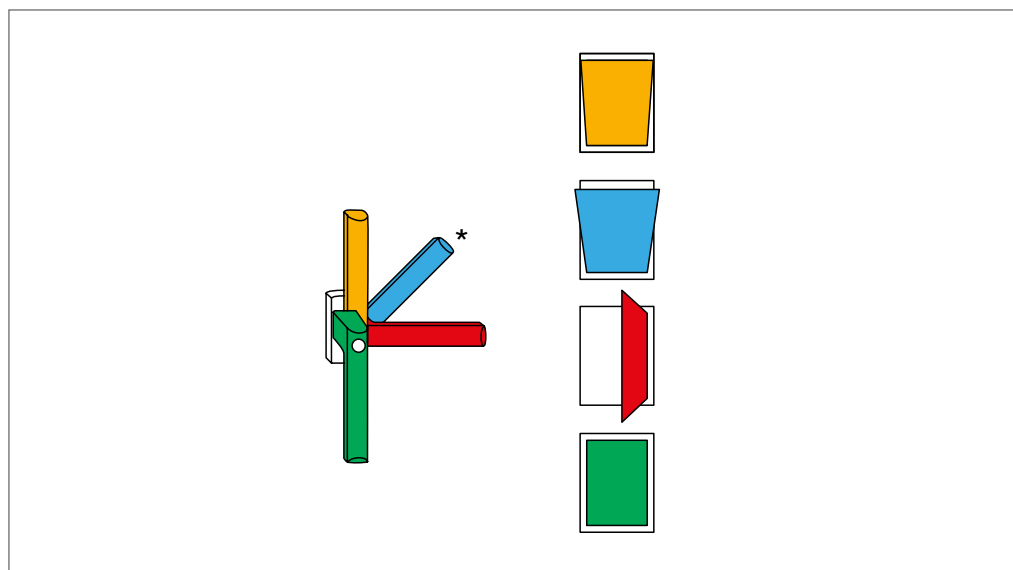

Der Fenstergriff muss der Spezifikation nach EN 1627 entsprechen, und er muss eine 135°-Rastposition haben (z. B. MACO Art. Nr. 228306)!

\*gilt nicht für MULTI POWER!





## Artikelliste

### **Veka Softline 82 AD+MD**

Art. Nr. 105397 Schließteil i.S. für PVC 13V gesicherte Lüftungsstellung rechts Silber

Art. Nr. 105398 Schließteil i.S. für PVC 13V gesicherte Lüftungsstellung links Silber

### **Aluplast 4000 - 8000**

Art. Nr. 105444 GL-Schließteil i.S. für PVC 13V gesicherte Lüftungsstellung rechts Silber

Art. Nr. 105445 GL-Schließteil i.S. für PVC 13V gesicherte Lüftungsstellung links Silber

### **Holz FT30 12L 13V**

Art. Nr. 105446 GL-Schließteil i.S. Holz FT30 12L 13V gesicherte Lüftungsstellung rechts Silber

Art. Nr. 105447 GL-Schließteil i.S. Holz FT30 12L 13V gesicherte Lüftungsstellung links Silber

### **Alphacan 70/80**

Art. Nr. 105448 GL-Schließteil i.S. für PVC 13V gesicherte Lüftungsstellung rechts Silber

Art. Nr. 105449 GL-Schließteil i.S. für PVC 13V gesicherte Lüftungsstellung links Silber

### **Gealan S3000 - S9000**

Art. Nr. 105450 GL-Schließteil i.S. für PVC 13V gesicherte Lüftungsstellung rechts Silber

Art. Nr. 105451 GL-Schließteil i.S. für PVC 13V gesicherte Lüftungsstellung links Silber

### **Rehau Geneo und Synego**

Art. Nr. 105452 GL-Schließteil i.S. für PVC 13V gesicherte Lüftungsstellung rechts Silber

Art. Nr. 105453 GL-Schließteil i.S. für PVC 13V gesicherte Lüftungsstellung links Silber

### **Profine 76**

Art. Nr. 105454 GL-Schließteil i.S. für PVC 13V gesicherte Lüftungsstellung rechts Silber

Art. Nr. 105455 GL-Schließteil i.S. für PVC 13V gesicherte Lüftungsstellung links Silber

### **Salamander Streamline 76**

Art. Nr. 105456 GL-Schließteil i.S. für PVC 13V gesicherte Lüftungsstellung rechts Silber

Art. Nr. 105457 GL-Schließteil i.S. für PVC 13V gesicherte Lüftungsstellung links Silber

## Systemmatrix MM DK 1-flg. Fenster

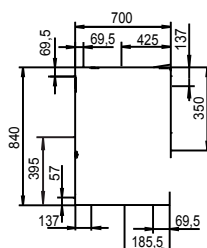
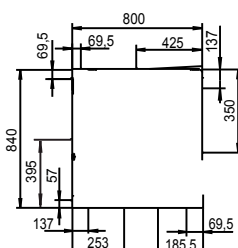
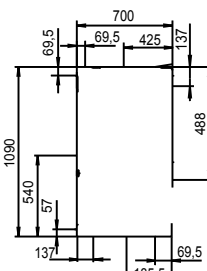
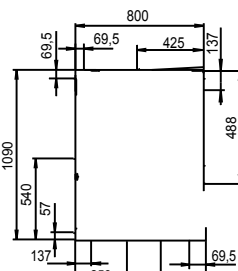
		FFB	601 - 700	701 - 800
		<p>Keine Sparlüftungsschere verwenden!</p>	<p>Schere 800 Eckumlenkung i.S. 222202</p> <p>Eckumlenkung waagrecht i.S. 216784 Stulpverlängerung B-TV 1950 i.S. 203697 Eckumlenkung i.S. 222201*</p> <p>Schließeteil i.S.</p>	<p>Schere 800 Eckumlenkung i.S. 222202</p> <p>Eckumlenkung waagrecht i.S. 216784 Stulpverlängerung 140 i.S. Stulpverlängerung B-TV 1950 i.S. 203697 Eckumlenkung i.S. 222201*</p> <p>Schließeteil i.S.</p>
FFH				
661 - 840	<p>DK-Getriebe EH 840 fix i.S. 201736</p> <p>Eckumlenkung senkrecht i.S. 222215 Stulpverlängerung 235 i.S.</p> <p>Schließeteil i.S.</p>			
841 - 1090	<p>DK-Getriebe EH 1090 fix i.S. 201737</p> <p>Eckumlenkung senkrecht i.S. 222215 Stulpverlängerung 140 + 235 i.S.</p> <p>Schließeteil i.S.</p>			

Achtung: Das Verbindungsplättchen EH MM Art. Nr. 358368 muss an jeder Stulp- und Riegelverbindung eingesetzt werden!

\* Bei PVC im Bandbereich die Eckumlenkung i.S. 222201 einsetzen, bei Holz Eckumlenkung mit Ecklagerband siehe Katalog (Best. Nr. 49778) einsetzen.



## Systemmatrix MM DK 1-flg. Fenster

		FFB	801 - 900	901 - 1050
		<p>Keine Sparlüftungs- schere verwenden!</p>	<p>Schere 800, Stulpverlängerung 140 Eckumlenkung i.S. 222202</p> <p>Eckumlenkung waagrecht i.S. 216784 Stulpverlängerung 235 i.S. Stulpverlängerung B-TV 1950 i.S. 203697 Eckumlenkung i.S. 222201*</p> <p>Schließeteil i.S.</p>	<p>Schere 800, Stulpverlängerung 235 Eckumlenkung i.S. 222202</p> <p>Eckumlenkung waagrecht i.S. 216784 Stulpverlängerung 235 i.S. Stulpverlängerung B-TV 1950 i.S. 203697 Eckumlenkung i.S. 222201*</p> <p>Schließeteil i.S.</p>
FFH				
661 - 840	<p>DK-Getriebe EH 840 fix i.S. 201736</p> <p>Eckumlenkung senkrecht i.S. 222215 Stulpverlängerung 235 i.S.</p> <p>Schließeteil i.S.</p>			
841 - 1090	<p>DK-Getriebe EH 1090 fix i.S. 201737</p> <p>Eckumlenkung senkrecht i.S. 222215 Stulpverlängerung 140 + 235 i.S.</p> <p>Schließeteil i.S.</p>			

Achtung: Das Verbindungsplättchen EH MM Art. Nr. 358368 muss an jeder Stulp- und Riegelverbindung eingesetzt werden!

\* Bei PVC im Bandbereich die Eckumlenkung i.S. 222201 einsetzen, bei Holz Eckumlenkung mit Ecklagerband siehe Katalog (Best. Nr. 49778) einsetzen.

## Systemmatrix MM DK 1-flg. Fenster

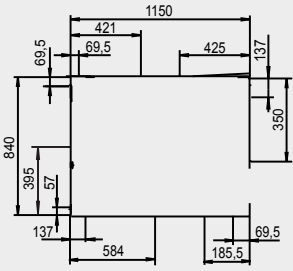
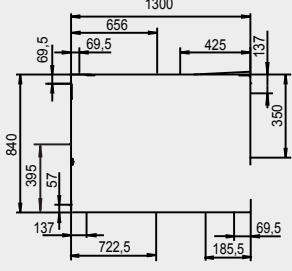
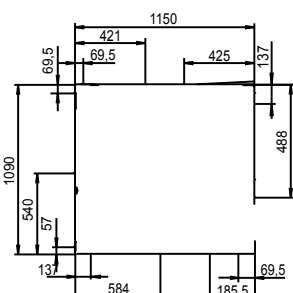
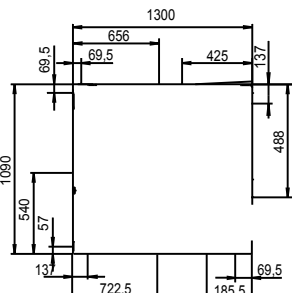
		FFB	1051 - 1150	1151 - 1300
		<p>Keine Sparlüftungs- schere verwenden!</p>	<p>Schere 800, Stulpverlängerung 140 + 235 Eckumlenkung i.S. 222202</p> <p>Eckumlenkung waagrecht i.S. 216784 Mittelverschluss 1280 i.S. Stulpverlängerung B-TV 1950 i.S. 203697 Eckumlenkung i.S. 222201*</p> <p>Schließeteil i.S.</p>	<p>1151 - 1250 Schere 800, Mittelverschluss 1280 1251 - 1300 Schere 800, Stulpverlängerung 140 Mittelverschluss 1280 Eckumlenkung i.S. 222202</p> <p>Eckumlenkung waagrecht i.S. 216784 Mittelverschluss 1280 i.S.</p> <p>1251 - 1300 Stulpverlängerung 140, Mittelverschluss 1280</p> <p>Stulpverlängerung B-TV 1950 i.S. 203697 Eckumlenkung i.S. 222201*</p> <p>Schließeteil i.S.</p>
FFH				
661 - 840	<p>DK-Getriebe EH 840 fix i.S. 201736 Eckumlenkung senkrecht i.S. 222215 Stulpverlängerung 235 i.S. Schließeteil i.S.</p>			
841 - 1090	<p>DK-Getriebe EH 1090 fix i.S. 201737 Eckumlenkung senkrecht i.S. 222215 Stulpverlängerung 140 + 235 i.S. Schließeteil i.S.</p>			

Achtung: Das Verbindungsplättchen EH MM Art. Nr. 358368 muss an jeder Stulp- und Riegelverbindung eingesetzt werden!

\* Bei PVC im Bandbereich die Eckumlenkung i.S. 222201 einsetzen, bei Holz Eckumlenkung mit Ecklagerband siehe Katalog (Best. Nr. 49778) einsetzen.



## Systemmatrix MM DK 1-flg. Fenster

		FFB	601 - 700	701 - 800
		<p>Keine Sparlüftungs- schere verwenden!</p>	<p>Schere 800 Eckumlenkung i.S. 222202 Eckumlenkung waagrecht i.S. 216784 Stulpverlängerung B-TV 1950 i.S. 203697 Eckumlenkung i.S. 222201* Schließeteil i.S.</p>	<p>Schere 800 Eckumlenkung i.S. 222202 Eckumlenkung waagrecht i.S. 216784 Stulpverlängerung 140 i.S. Stulpverlängerung B-TV 1950 i.S. 203697 Eckumlenkung i.S. 222201* Schließeteil i.S.</p>
FFH				
<p><b>1091 - 1340</b> 1091 - 1200 Mittelverschluss 1280 i.S.</p>	<p>DK-Getriebe EH 1340 fix i.S. 201738 Eckumlenkung senkrecht i.S. 222215 Mittelverschluss 1500 i.S. Schließeteil i.S.</p>			
<p><b>1341 - 1590</b> 1341 - 1450 Stulpverlängerung 140, Mittelverschluss 1500 i.S.</p>	<p>DK-Getriebe EH 1590 fix i.S. 206847 Eckumlenkung senkrecht i.S. 222215 Mittelverschluss 2 x 1280 i.S. Schließeteil i.S.</p>			

Achtung: Das Verbindungsplättchen EH MM Art. Nr. 358368 muss an jeder Stulp- und Riegelverbindung eingesetzt werden!

\* Bei PVC im Bandbereich die Eckumlenkung i.S. 222201 einsetzen, bei Holz Eckumlenkung mit Ecklagerband siehe Katalog (Best. Nr. 49778) einsetzen.

## Systemmatrix MM DK 1-flg. Fenster

		FFB	801 - 900	901 - 1050
			<p>Schere 800, Stulpverlängerung 140 Eckumlenkung i.S. 222202</p> <p>Eckumlenkung waagrecht i.S. 216784 Stulpverlängerung 235 i.S. Stulpverlängerung B-TV 1950 i.S. 203697 Eckumlenkung i.S. 222201*</p> <p>Schließeteil i.S.</p>	<p>Schere 800, Stulpverlängerung 235 Eckumlenkung i.S. 222202</p> <p>Eckumlenkung waagrecht i.S. 216784 Stulpverlängerung 235 i.S. Stulpverlängerung B-TV 1950 i.S. 203697 Eckumlenkung i.S. 222201*</p> <p>Schließeteil i.S.</p>
		Keine Sparlüftungsschere verwenden!		
FFH	1091 - 1340 <small>1091 - 1200 Mittelverschluss 1280 i.S.</small>	<p>DK-Getriebe EH 1340 fix i.S. 201738</p> <p>Eckumlenkung senkrecht i.S. 222215 Mittelverschluss 1500 i.S.</p> <p>Schließeteil i.S.</p>		
	1341 - 1590 <small>1341 - 1450 Stulpverlängerung 140, Mittelverschluss 1500 i.S.</small>	<p>DK-Getriebe EH 1590 fix i.S. 206847</p> <p>Eckumlenkung senkrecht i.S. 222215 Mittelverschluss 2 x 1280 i.S.</p> <p>Schließeteil i.S.</p>		

Achtung: Das Verbindungsplättchen EH MM Art. Nr. 358368 muss an jeder Stulp- und Riegelverbindung eingesetzt werden!

\* Bei PVC im Bandbereich die Eckumlenkung i.S. 222201 einsetzen, bei Holz Eckumlenkung mit Ecklagerband siehe Katalog (Best. Nr. 49778) einsetzen.

## Systemmatrix MM DK 1-flg. Fenster

		FFB	1051 - 1150	1151 - 1300
		<p>Keine Sparlüftungs- schere verwenden!</p>	<p>Schere 800, Stulpverlängerung 140 + 235 Eckumlenkung i.S. 222202</p> <p>Eckumlenkung waagrecht i.S. 216784 Mittelverschluss 1280 i.S. Stulpverlängerung B-TV 1950 i.S. 203697 Eckumlenkung i.S. 222201*</p> <p>Schließeteil i.S.</p>	<p>1151 - 1250 Schere 800, Mittelverschluss 1280 1251 - 1300 Schere 800, Stulpverlängerung 140, Mittelverschluss 1280 Eckumlenkung i.S. 222202</p> <p>Eckumlenkung waagrecht i.S. 216784 Mittelverschluss 1280 i.S.</p> <p>1251 - 1300 Stulpverlängerung 140, Mittelverschluss 1280</p> <p>Stulpverlängerung B-TV 1950 i.S. 203697 Eckumlenkung i.S. 222201*</p> <p>Schließeteil i.S.</p>
FFH				
1091 - 1340 <small>1091 - 1200 Mittelverschluss 1280 i.S.</small>	<p>DK-Getriebe EH 1340 fix i.S. 201738 Eckumlenkung senkrecht i.S. 222215 Mittelverschluss 1500 i.S. Schließeteil i.S.</p>			
1341 - 1590 <small>1341 - 1450 Stulpverlängerung 140, Mittelverschluss 1500 i.S.</small>	<p>DK-Getriebe EH 1590 fix i.S. 206847 Eckumlenkung senkrecht i.S. 222215 Mittelverschluss 2 x 1280 i.S. Schließeteil i.S.</p>			

Achtung: Das Verbindungsplättchen EH MM Art. Nr. 358368 muss an jeder Stulp- und Riegelverbindung eingesetzt werden!

\* Bei PVC im Bandbereich die Eckumlenkung i.S. 222201 einsetzen, bei Holz Eckumlenkung mit Ecklagerband siehe Katalog (Best. Nr. 49778) einsetzen.

## Systemmatrix MM DK 1-flg. Fenster

		FFB	601 - 700	701 - 800
		<p>Keine Sparlüftungs- schere verwenden!</p>	<p>Schere 800 Eckumlenkung i.S. 222202 Eckumlenkung waagrecht i.S. 216784 Stulpverlängerung B-TV 1950 i.S. 203697 Eckumlenkung i.S. 222201* Schließteil i.S.</p>	<p>Schere 800 Eckumlenkung i.S. 222202 Eckumlenkung waagrecht i.S. 216784 Stulpverlängerung 140 i.S. Stulpverlängerung B-TV 1950 i.S. 203697 Eckumlenkung i.S. 222201* Schließteil i.S.</p>
FFH				
<p><b>1591 - 1700</b> 1591 - 1650 Mittelverschluss 1500 i.S., Stulpverlängerung 140 + 235 i.S.</p>	<p>DK-Getriebe EH 1700 fix i.S. 207303 Eckumlenkung senkrecht i.S. 222215 Mittelverschluss 1500 i.S. Mittelverschluss 1280 i.S. Schließteil i.S.</p>			
<p><b>1701 - 1950</b> 1701 - 1750 Mittelverschluss 1500+1280 i.S., 1751 - 1850 Mittelverschluss 1500 i.S., Stulpverlängerung 140, Mittelverschluss 1280 i.S.</p>	<p>DK-Getriebe 1950 fix i.S. 201740 Endverschluss unten 205644 Eckumlenkung senkrecht i.S. 222215 Mittelverschluss 2200 i.S. Schließteil i.S.</p>			

Achtung: Das Verbindungsplättchen EH MM Art. Nr. 358368 muss an jeder Stulp- und Riegelverbindung eingesetzt werden!

\* Bei PVC im Bandbereich die Eckumlenkung i.S. 222201 einsetzen, bei Holz Eckumlenkung mit Ecklagerband siehe Katalog (Best. Nr. 49778) einsetzen.



## Systemmatrix MM DK 1-flg. Fenster

		FFB	801 - 900	901 - 1050
			<p>Schere 800, Stulpverlängerung 140 Eckumlenkung i.S. 222202</p> <p>Eckumlenkung waagrecht i.S. 216784 Stulpverlängerung 235 i.S. Stulpverlängerung B-TV 1950 i.S. 203697 Eckumlenkung i.S. 222201*</p> <p>Schließeteil i.S.</p>	<p>Schere 800, Stulpverlängerung 235, Eckumlenkung i.S. 222202</p> <p>Eckumlenkung waagrecht i.S. 216784 Stulpverlängerung 235 i.S. Stulpverlängerung B-TV 1950 i.S. 203697 Eckumlenkung i.S. 222201*</p> <p>Schließeteil i.S.</p>
		Keine Sparlüftungsschere verwenden!		
FFH	<b>1591 - 1700</b> <small>1591 - 1650 Mittelverschluss 1500 i.S., Stulpverlängerung 140 + 235 i.S.</small>	<p>DK-Getriebe EH 1700 fix i.S. 207303</p> <p>Eckumlenkung senkrecht i.S. 222215 Mittelverschluss 1500 i.S. Mittelverschluss 1280 i.S.</p> <p>Schließteil i.S.</p>		
	<b>1701 - 1950</b> <small>1701 - 1750 Mittelverschluss 1500+1280 i.S., 1751 - 1850 Mittelverschluss 1500 i.S., Stulpverlängerung 140, Mittelverschluss 1280 i.S.</small>	<p>DK-Getriebe 1950 fix i.S. 201740 Endverschluss unten 205644</p> <p>Eckumlenkung senkrecht i.S. 222215 Mittelverschluss 2200 i.S.</p> <p>Schließteil i.S.</p>		

Achtung: Das Verbindungsplättchen EH MM Art. Nr. 358368 muss an jeder Stulp- und Riegelverbindung eingesetzt werden!

\* Bei PVC im Bandbereich die Eckumlenkung i.S. 222201 einsetzen, bei Holz Eckumlenkung mit Ecklagerband siehe Katalog (Best. Nr. 49778) einsetzen.



## Systemmatrix MM DK 1-flg. Fenster

		FFB	1051 - 1150	1151 - 1300
		<p>Keine Sparlüftungs- schere verwenden!</p>	<p>Schere 800, Stulpverlängerung 140 + 235 Eckumlenkung i.S. 222202</p> <p>Eckumlenkung waagrecht i.S. 216784 Mittelverschluss 1280 i.S. Stulpverlängerung B-TV 1950 i.S. 203697 Eckumlenkung i.S. 222201*</p> <p>Schließeteil i.S.</p>	<p>1151 - 1250 Schere 800, Mittelverschluss 1280 1251 - 1300 Schere 800, Stulpverlängerung 140, Mittelverschluss 1280 Eckumlenkung i.S. 222202</p> <p>Eckumlenkung waagrecht i.S. 216784 Mittelverschluss 1280 i.S.</p> <p>1251 - 1300 Stulpverlängerung 140, Mittelverschluss 1280</p> <p>Stulpverlängerung B-TV 1950 i.S. 203697 Eckumlenkung i.S. 222201*</p> <p>Schließeteil i.S.</p>
FFH				
1591 - 1700	<p>1591 - 1650 Mittelverschluss 1500 i.S., Stulpverlängerung 140 + 235 i.S.</p> <p>DK-Getriebe EH 1700 fix i.S. 207303 Eckumlenkung senkrecht i.S. 222215 Mittelverschluss 1500 i.S. Mittelverschluss 1280 i.S.</p> <p>Schließeteil i.S.</p>			
1701 - 1950	<p>1701 - 1750 Mittelverschluss 1500+1280 i.S., 1751 - 1850 Mittelverschluss 1500 i.S., Stulpverlängerung 140, Mittelverschluss 1280 i.S.</p> <p>DK-Getriebe 1950 fix i.S. 201740 Endverschluss unten 205644 Eckumlenkung senkrecht i.S. 222215 Mittelverschluss 2200 i.S.</p> <p>Schließeteil i.S.</p>			

Achtung: Das Verbindungsplättchen EH MM Art. Nr. 358368 muss an jeder Stulp- und Riegelverbindung eingesetzt werden!

\* Bei PVC im Bandbereich die Eckumlenkung i.S. 222201 einsetzen, bei Holz Eckumlenkung mit Ecklagerband siehe Katalog (Best. Nr. 49778) einsetzen.

## Systemmatrix MM DK 1-flg. Fenster

		FFB	601 - 700	701 - 800
		<p>Keine Sparlüftungs- schere verwenden!</p>	<p>Schere 800 Eckumlenkung i.S. 222202 Eckumlenkung waagrecht i.S. 216784 Stulpverlängerung B-TV 1950 i.S. 203697 Eckumlenkung i.S. 222201* Schließteil i.S.</p>	<p>Schere 800 Eckumlenkung i.S. 222202 Eckumlenkung waagrecht i.S. 216784 Stulpverlängerung 140 i.S. Stulpverlängerung B-TV 1950 i.S. 203697 Eckumlenkung i.S. 222201* Schließteil i.S.</p>
FFH				
1951 - 2100 <small>1951 - 2000 Mittelverschluss 2200</small>	<p>DK- Getriebe 2200 fix i.S. 201741 Endverschluss unten 205644 Eckumlenkung senkrecht i.S. 222215 Mittelverschluss 2200 i.S. Stulpverlängerung 140 i.S. Schließteil i.S.</p>			
2101 - 2200	<p>DK- Getriebe 2200 fix i.S. 201741 Endverschluss unten 205644 Eckumlenkung senkrecht i.S. 222215 Mittelverschluss 2200 i.S. Stulpverlängerung 235 i.S. Schließteil i.S.</p>			

Achtung: Das Verbindungsplättchen EH MM Art. Nr. 358368 muss an jeder Stulp- und Riegelverbindung eingesetzt werden!

\* Bei PVC im Bandbereich die Eckumlenkung i.S. 222201 einsetzen, bei Holz Eckumlenkung mit Ecklagerband siehe Katalog (Best. Nr. 49778) einsetzen.



## Systemmatrix MM DK 1-flg. Fenster

		FFB	801 - 900	901 - 1050
			<p>Schere 800, Stulpverlängerung 140 Eckumlenkung i.S. 222202</p> <p>Eckumlenkung waagrecht i.S. 216784 Stulpverlängerung 235 i.S. Stulpverlängerung B-TV 1950 i.S. 203697 Eckumlenkung i.S. 222201*</p> <p>Schließteil i.S.</p>	<p>Schere 800, Stulpverlängerung 235 Eckumlenkung i.S. 222202</p> <p>Eckumlenkung waagrecht i.S. 216784 Stulpverlängerung 235 i.S. Stulpverlängerung B-TV 1950 i.S. 203697 Eckumlenkung i.S. 222201*</p> <p>Schließteil i.S.</p>
		Keine Sparlüftungsschere verwenden!		
FFH				
1951 - 2100 <small>1951 - 2000 Mittelverschluss 2200</small>	<p>DK-Getriebe 2200 fix i.S. 201741 Endverschluss unten 205644</p> <p>Eckumlenkung senkrecht i.S. 222215 Mittelverschluss 2200 i.S. Stulpverlängerung 140 i.S.</p> <p>Schließteil i.S.</p>			
2101 - 2200	<p>DK-Getriebe 2200 fix i.S. 201741 Endverschluss unten 205644</p> <p>Eckumlenkung senkrecht i.S. 222215 Mittelverschluss 2200 i.S. Stulpverlängerung 235 i.S.</p> <p>Schließteil i.S.</p>			

Achtung: Das Verbindungsplättchen EH MM Art. Nr. 358368 muss an jeder Stulp- und Riegelverbindung eingesetzt werden!

\* Bei PVC im Bandbereich die Eckumlenkung i.S. 222201 einsetzen, bei Holz Eckumlenkung mit Ecklagerband siehe Katalog (Best. Nr. 49778) einsetzen.

## Systemmatrix MM DK 1-flg. Fenster

		FFB	1051 - 1150	1151 - 1300
		<p>Keine Sparlüftungs- schere verwenden!</p>	<p>Schere 800, Stulpverlängerung 140 + 235 Eckumlenkung i.S. 222202</p> <p>Eckumlenkung waagrecht i.S. 216784 Mittelverschluss 1280 i.S. Stulpverlängerung B-TV 1950 i.S. 203697 Eckumlenkung i.S. 222201*</p> <p>Schließeteil i.S.</p>	<p>1151 - 1250 Schere 800, Mittelverschluss 1280 1251 - 1300 Schere 800, Stulpverlängerung 140, Mittelverschluss 1280 Eckumlenkung i.S. 222202</p> <p>Eckumlenkung waagrecht i.S. 216784 Mittelverschluss 1280 i.S.</p> <p>1251 - 1300 Stulpverlängerung 140, Mittelverschluss 1280</p> <p>Stulpverlängerung B-TV 1950 i.S. 203697 Eckumlenkung i.S. 222201*</p> <p>Schließeteil i.S.</p>
FFH				
1951 - 2100 <small>1951 - 2000 Mittelverschluss 2200</small>	<p>DK- Getriebe 2200 fix i.S. 201741 Endverschluss unten 205644</p> <p>Eckumlenkung senkrecht i.S. 222215 Mittelverschluss 2200 i.S. Stulpverlängerung 140 i.S.</p> <p>Schließeteil i.S.</p>			
2101 - 2200	<p>DK- Getriebe 2200 fix i.S. 201741 Endverschluss unten 205644</p> <p>Eckumlenkung senkrecht i.S. 222215 Mittelverschluss 2200 i.S. Stulpverlängerung 235 i.S.</p> <p>Schließeteil i.S.</p>			

Achtung: Das Verbindungsplättchen EH MM Art. Nr. 358368 muss an jeder Stulp- und Riegelverbindung eingesetzt werden!

\* Bei PVC im Bandbereich die Eckumlenkung i.S. 222201 einsetzen, bei Holz Eckumlenkung mit Ecklagerband siehe Katalog (Best. Nr. 49778) einsetzen.



## Systemmatrix MM DK 1-flg. Fenster

		FFB	601 - 700	701 - 800
		<p>Keine Sparlüftungs- schere verwenden!</p>	<p>Schere 800 Eckumlenkung i.S. 222202</p> <p>Eckumlenkung waagrecht i.S. 216784 Stulpverlängerung B-TV 1950 i.S. 203697 Eckumlenkung i.S. 222201*</p> <p>Schließteil i.S.</p>	<p>Schere 800 Eckumlenkung i.S. 222202</p> <p>Eckumlenkung waagrecht i.S. 216784 Stulpverlängerung 140 i.S. Stulpverlängerung B-TV 1950 i.S. 203697 Eckumlenkung i.S. 222201*</p> <p>Schließteil i.S.</p>
FFH				
<p><b>2201 - 2450</b></p> <p>2201 - 2250 Mittelverschluss 2200 i.S., Stulpverlängerung 235 i.S. 2251 - 2350 Mittelverschluss 2200 i.S., Stulpverlängerung 140 + 235 i.S.</p>	<p>DK- Getriebe 2450 fix i.S. 201742 Endverschluss unten 205644</p> <p>Eckumlenkung senkrecht 222215 i.S. Mittelverschluss 2200 i.S. Mittelverschluss 1280 i.S.</p> <p>Schließteil i.S.</p>			
<p><b>2101 - 2200</b></p> <p>2451 - 2500 Mittelverschluss 2200 + 1280 i.S.</p>	<p>DK- Getriebe 2200 fix i.S. 201741 Endverschluss unten 205644</p> <p>Eckumlenkung senkrecht i.S. 222215 Mittelverschluss 2200 i.S. Stulpverlängerung 140 i.S. Mittelverschluss 1280 i.S.</p> <p>Schließteil i.S.</p>			

Achtung: Das Verbindungsplättchen EH MM Art. Nr. 358368 muss an jeder Stulp- und Riegelverbindung eingesetzt werden!

\* Bei PVC im Bandbereich die Eckumlenkung i.S. 222201 einsetzen, bei Holz Eckumlenkung mit Ecklagerband siehe Katalog (Best. Nr. 49778) einsetzen.

## Systemmatrix MM DK 1-flg. Fenster

		FFB	801 - 900	901 - 1050
		<p>Keine Sparlüftungsschere verwenden!</p>	<p>Schere 800, Stulpverlängerung 140 Eckumlenkung i.S. 222202</p> <p>Eckumlenkung waagrecht i.S. 216784 Stulpverlängerung 235 i.S. Stulpverlängerung B-TV 1950 i.S. 203697 Eckumlenkung i.S. 222201*</p> <p>Schließteil i.S.</p>	<p>Schere 800, Stulpverlängerung 235 Eckumlenkung i.S. 222202</p> <p>Eckumlenkung waagrecht i.S. 216784 Stulpverlängerung 235 i.S. Stulpverlängerung B-TV 1950 i.S. 203697 Eckumlenkung i.S. 222201*</p> <p>Schließteil i.S.</p>
FFH				
<p><b>2201 - 2450</b></p> <p>2201 - 2250 Mittelverschluss 2200 i.S., Stulpverlängerung 235 i.S. 2251 - 2350 Mittelverschluss 2200 i.S., Stulpverlängerung 140 + 235 i.S.</p>	<p>DK- Getriebe 2450 fix i.S. 201742 Endverschluss unten 205644</p> <p>Eckumlenkung senkrecht i.S. 222215 Mittelverschluss 2200 i.S. Mittelverschluss 1280 i.S.</p> <p>Schließteil i.S.</p>			
<p><b>2101 - 2200</b></p> <p>2451 - 2500 Mittelverschluss 2200 + 1280 i.S.</p>	<p>DK- Getriebe 2200 fix i.S. 201741 Endverschluss unten 205644</p> <p>Eckumlenkung senkrecht i.S. 222215 Mittelverschluss 2200 i.S. Stulpverlängerung 140 i.S. Mittelverschluss 1280 i.S.</p> <p>Schließteil i.S.</p>			

Achtung: Das Verbindungsplättchen EH MM Art. Nr. 358368 muss an jeder Stulp- und Riegelverbindung eingesetzt werden!

\* Bei PVC im Bandbereich die Eckumlenkung i.S. 222201 einsetzen, bei Holz Eckumlenkung mit Ecklagerband siehe Katalog (Best. Nr. 49778) einsetzen.



## Systemmatrix MM DK 1-flg. Fenster

		FFB	1051-1150	1151 -1300
		<p>Keine Sparlüftungsschere verwenden!</p>	<p>Schere 800, Stulpverlängerung 140 + 235 Eckumlenkung i.S. 222202</p> <p>Eckumlenkung waagrecht i.S. 216784 Mittelverschluss 1280 i.S. Stulpverlängerung B-TV 1950 i.S. 203697 Eckumlenkung i.S. 222201*</p> <p>Schließeteil i.S.</p>	<p>1151 - 1250 Schere 800, Mittelverschluss 1280 1251 - 1300 Schere 800, Stulpverlängerung 140, Mittelverschluss 1280 Eckumlenkung i.S. 222202</p> <p>Eckumlenkung waagrecht i.S. 216784 Mittelverschluss 1280 i.S.</p> <p>1251 - 1300 Stulpverlängerung 140, Mittelverschluss 1280</p> <p>Stulpverlängerung B-TV 1950 i.S. 203697 Eckumlenkung i.S. 222201*</p> <p>Schließeteil i.S.</p>
FFH				
<p><b>2201 - 2450</b></p> <p>2201 - 2250 Mittelverschluss 2200 i.S., Stulpverlängerung 235 i.S. 2251 - 2350 Mittelverschluss 2200 i.S., Stulpverlängerung 140 + 235 i.S.</p>	<p>DK- Getriebe 2450 fix i.S. 201742 Endverschluss unten 205644</p> <p>Eckumlenkung senkrecht i.S. 222215 Mittelverschluss 2200 i.S. Mittelverschluss 1280 i.S.</p> <p>Schließeteil i.S.</p>			
<p><b>2101 - 2200</b></p> <p>2451 - 2500 Mittelverschluss 2200 + 1280 i.S.</p>	<p>DK- Getriebe 2200 fix i.S. 201741 Endverschluss unten 205644</p> <p>Eckumlenkung senkrecht i.S. 222215 Mittelverschluss 2200 i.S. Stulpverlängerung 140 i.S. Mittelverschluss 1280 i.S.</p> <p>Schließeteil i.S.</p>			

Achtung: Das Verbindungsplättchen EH MM Art. Nr. 358368 muss an jeder Stulp- und Riegelverbindung eingesetzt werden!

\* Bei PVC im Bandbereich die Eckumlenkung i.S. 222201 einsetzen, bei Holz Eckumlenkung mit Ecklagerband siehe Katalog (Best. Nr. 49778) einsetzen.





## Einbau der Beschlagteile am Flügel

Ermitteln der Bauteile des Zentralverschlusses

### 1 Matrix für gewünschte Flügelgröße auswählen

		FFB	
		601 - 700	701 - 800
FFH	1091 - 1340 <small>1091 - 1340 Mittelschluss 1500 i.S.</small>	Schere 800 Eckumlenkung i.S. 222202 Eckumlenkung waagrecht i.S. 216784 Stulpverlängerung B-TV 1950 i.S. 203697 Eckumlenkung i.S. 222201* Schließteil i.S.	Schere 800 Eckumlenkung i.S. 222202 Eckumlenkung waagrecht i.S. 216784 Stulpverlängerung 140 i.S. Stulpverlängerung B-TV 1950 i.S. 203697 Eckumlenkung i.S. 222201* Schließteil i.S.
	1341 - 1590 <small>1341 - 1590 Mittelschluss 1280 i.S.</small>	DK-Getriebe EH 1340 fix i.S. 201738 Eckumlenkung senkrecht i.S. 222215 Mittelschluss 1500 i.S. Schließteil i.S.	DK-Getriebe EH 1590 fix i.S. 206847 Eckumlenkung senkrecht i.S. 222215 Mittelschluss 2 x 1280 i.S. Schließteil i.S.

Achtung: Das Verbindungsplättchen EH MM An. Nr. 358368 muss an jeder Stulp- und Ringelverbindung eingesetzt werden!  
 \* Bei PVC im Bänderbereich die Eckumlenkung i.S. 222201 einsetzen, bei Holz Eckumlenkung mit Ecklagerband siehe Katalog (Best. Nr. 49778) einsetzen.

### 2 Beschlagszusammenstellung für gewünschte Flügelgröße aus Matrix auswählen

		FFB
		1051-1150
FFH	2201 - 2450 <small>2201 - 2250 Mittelschluss 2200 i.S., Stulpverlängerung 235 i.S. 2251 - 2280 Mittelschluss 2200 i.S., Stulpverlängerung 140 + 235 i.S.</small>	Schere 800, Stulpverlängerung 140 + 235 Eckumlenkung i.S. 222202 Eckumlenkung waagrecht i.S. 216784 Mittelschluss 1280 i.S. Stulpverlängerung B-TV 1950 i.S. 203697 Eckumlenkung i.S. 222201* Schließteil i.S.
	2201 - 2450 <small>2201 - 2250 Mittelschluss 2200 i.S., Stulpverlängerung 235 i.S. 2251 - 2280 Mittelschluss 2200 i.S., Stulpverlängerung 140 + 235 i.S.</small>	DK-Getriebe 2450 fix i.S. 201742 Endverschluss unten 205644 Eckumlenkung senkrecht i.S. 222215 Mittelschluss 2200 i.S. Mittelschluss 1280 i.S. Schließteil i.S.

## Einbau der Beschlagteile am Flügel

### Montage des Zentralverschlusses



#### ACHTUNG!

Verbindungsplättchen EH  
(Art.-Nr. 358368) an jeder  
Stulp/Riegel-Verbindung  
montieren!

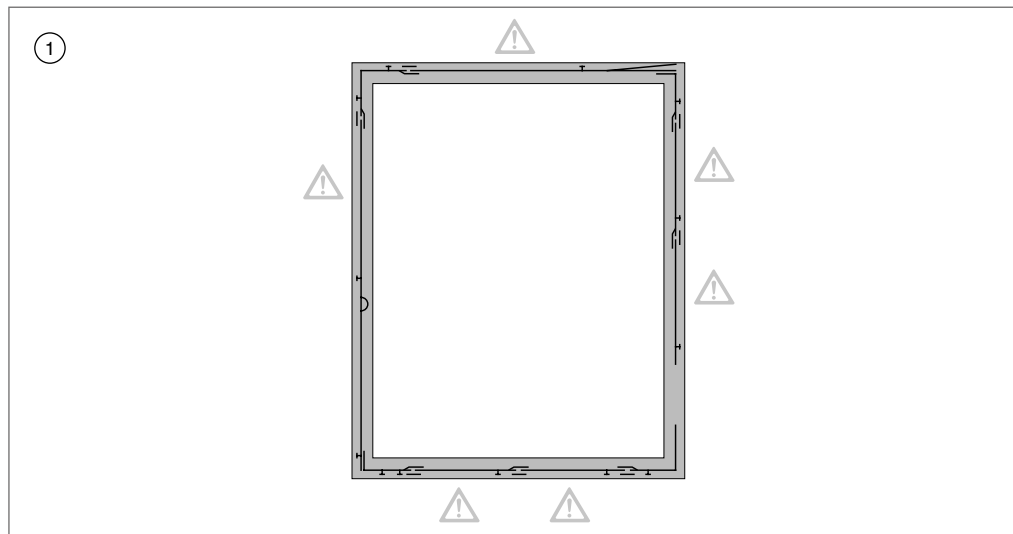

- ① Bauteile für Blendrahmen lt. Montagehinweise Zentralverschluss (Best.-Nr. 757212) montieren.

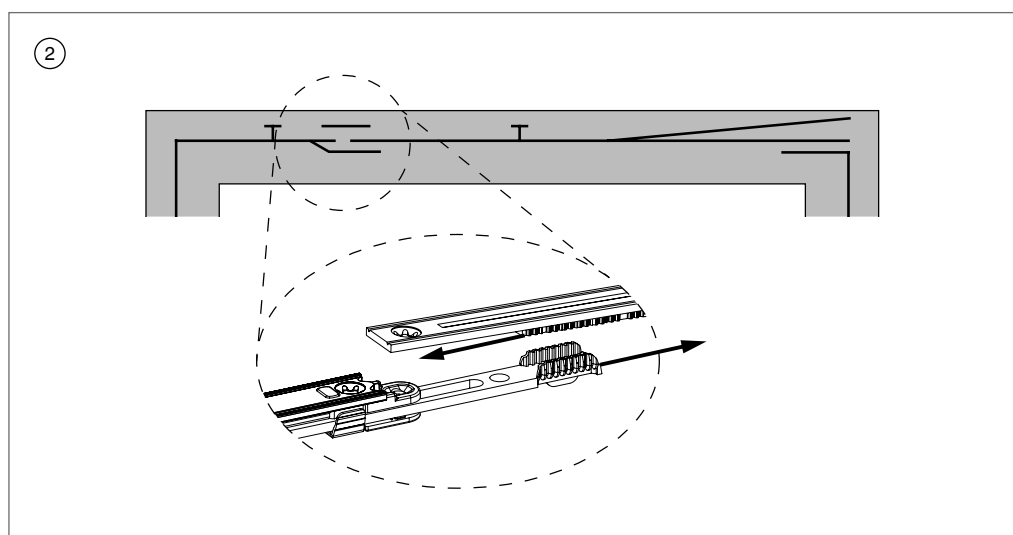

- ② Beim Einhängen des Riegels der Schere in das Zahnkästchen der Eckumlenkung, ist darauf zu achten, dass dies in einem möglichst straffen Zustand erfolgt, um Hubverluste auf ein Minimum zu reduzieren.

## Einbau der Beschlagteile am Rahmen

### Anordnung der Schließteile

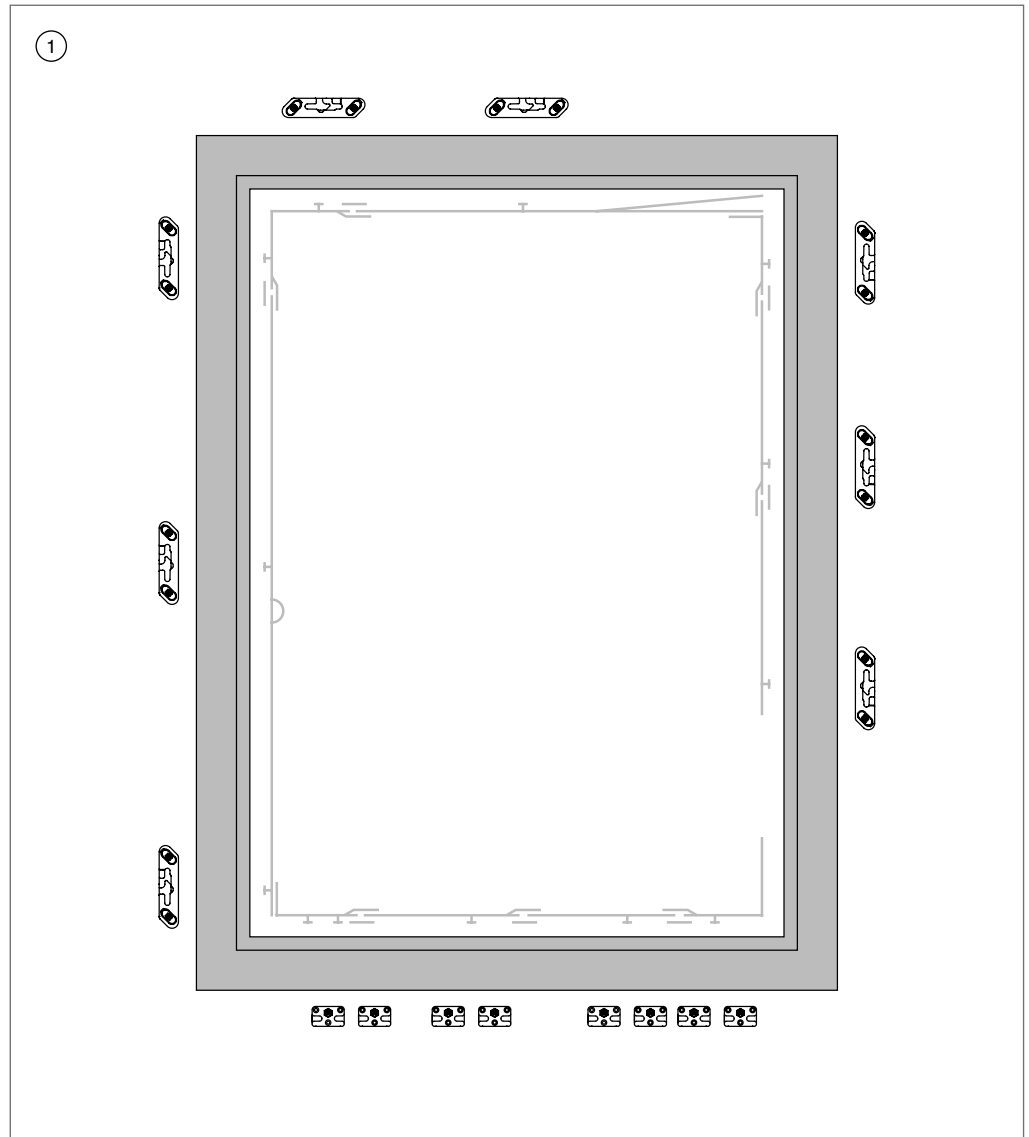

① Seitlich und oben GL-Schließteile verwenden!

Unten i.S.-Schließteile verwenden!

②  = GL-Schließteil rechts - Art.-Nr. 105397, 105444, 105446, 105448, 105450, 105452, 105454, 105456

 = GL-Schließteil links - Art.-Nr. 105398, 105445, 105447, 105449, 105451, 105453, 105455, 105457

## Einbau der Beschlagteile am Rahmen

Einbaumaß – GL-Schließteil

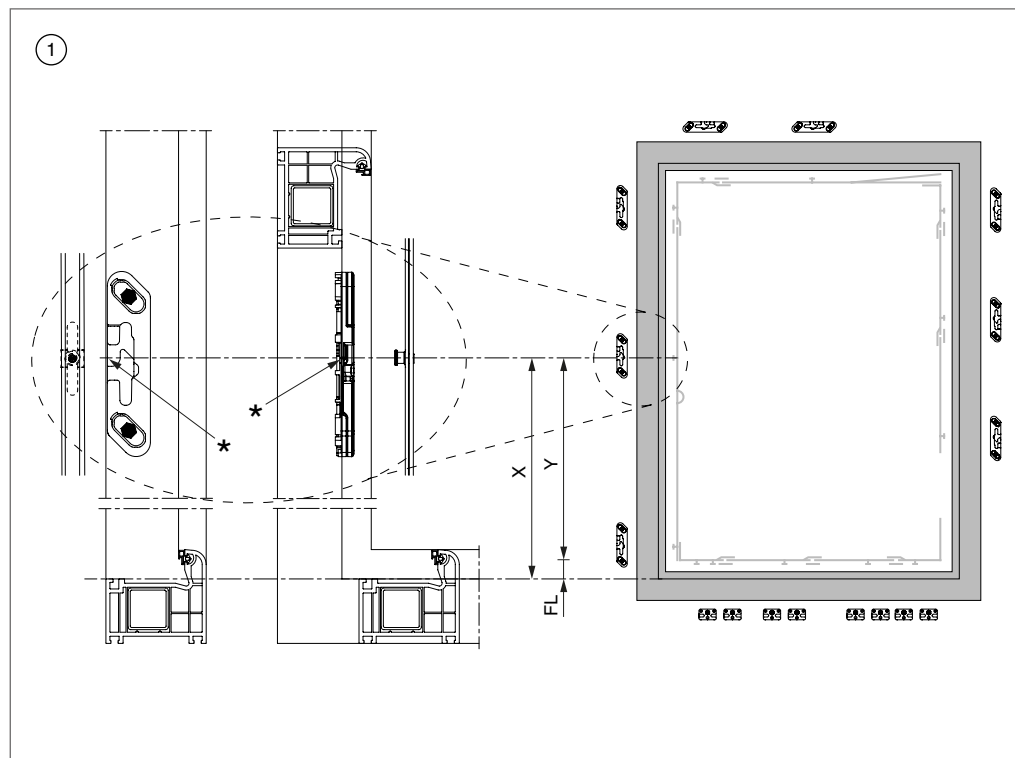

①  $X = Y + FL$   
(Einbaumaß = Zapfenmaß aus Matrix + Falzlufte)

\* = Kerbmarke Schließteil

**ACHTUNG:** Falzlufte 12 mm muss exakt eingehalten werden, ansonsten kann die Funktion der Schließteile nicht gewährleistet werden!

## Einbau der Beschlagteile am Rahmen

### Montage – GL-Schließteil

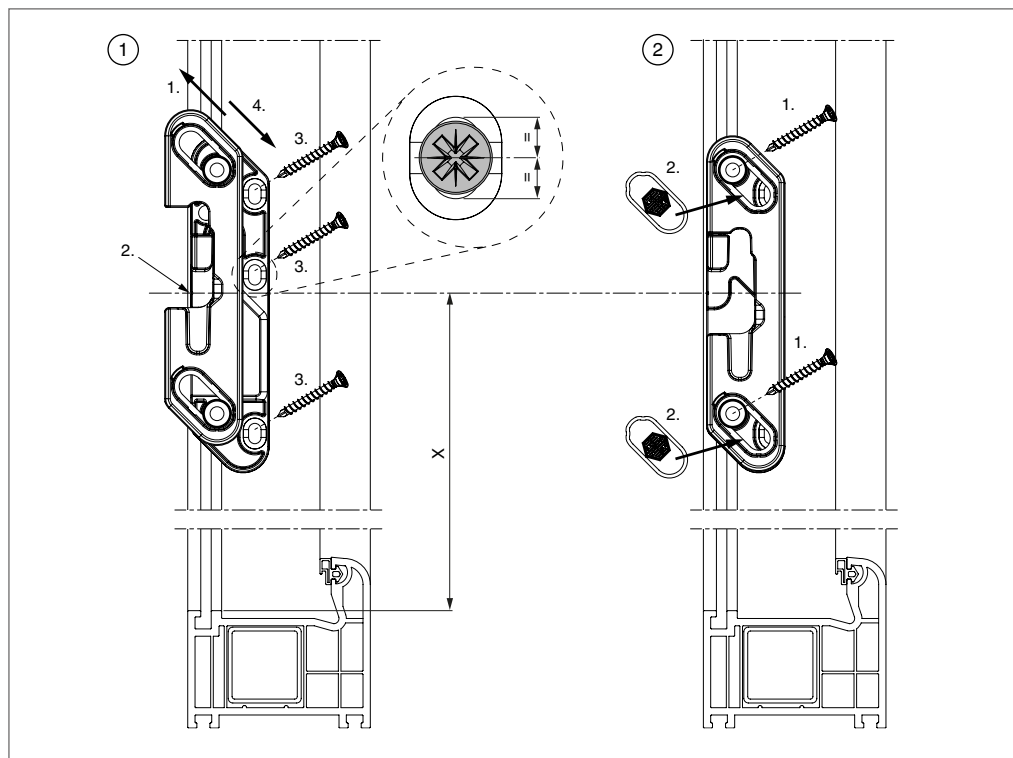

- ①
1. Oberteil in Endposition (Kippen) schieben.
  2. Kerbe auf Markierung (Einbaumaß X) positionieren.
  3. Hinten mittig der Langlöcher vorbohren, setzen und gleichmäßig verschrauben (Drehmoment).
  4. Oberteil in Grundposition zurückschieben, Flügel schließen und Zapfeneinlauf kontrollieren. Falls notwendig GL-Schießteil nachjustieren.

- ②
1. Vordere Schrauben setzen, Vorbohren wird empfohlen, auf gleichmäßige Verschraubung achten!

Nach der Verschraubung überprüfen, ob spannungsfrei verschraubt (Oberteil muss leichtgängig gleiten und sich ca. bei der Hälfte des Weges selbständig in die Grundposition bewegen)!

2. Am GL-Schließteil alle Schmierstellen laut Bedienungs- und Wartungsanleitung (Best. Nr. 757071) schmieren und Beschlag mehrmals betätigen!
3. Abdeckkappen lagerichtig aufsetzen!

Bohrlehre auf Anfrage.



#### WICHTIG!

Erstschmierung der GL-Schließteile muss durchgeführt werden um dauerhafte Funktionalität zu gewährleisten!



## Einbau der Beschlagteile am Rahmen

Montage – i.S.-Schließteile

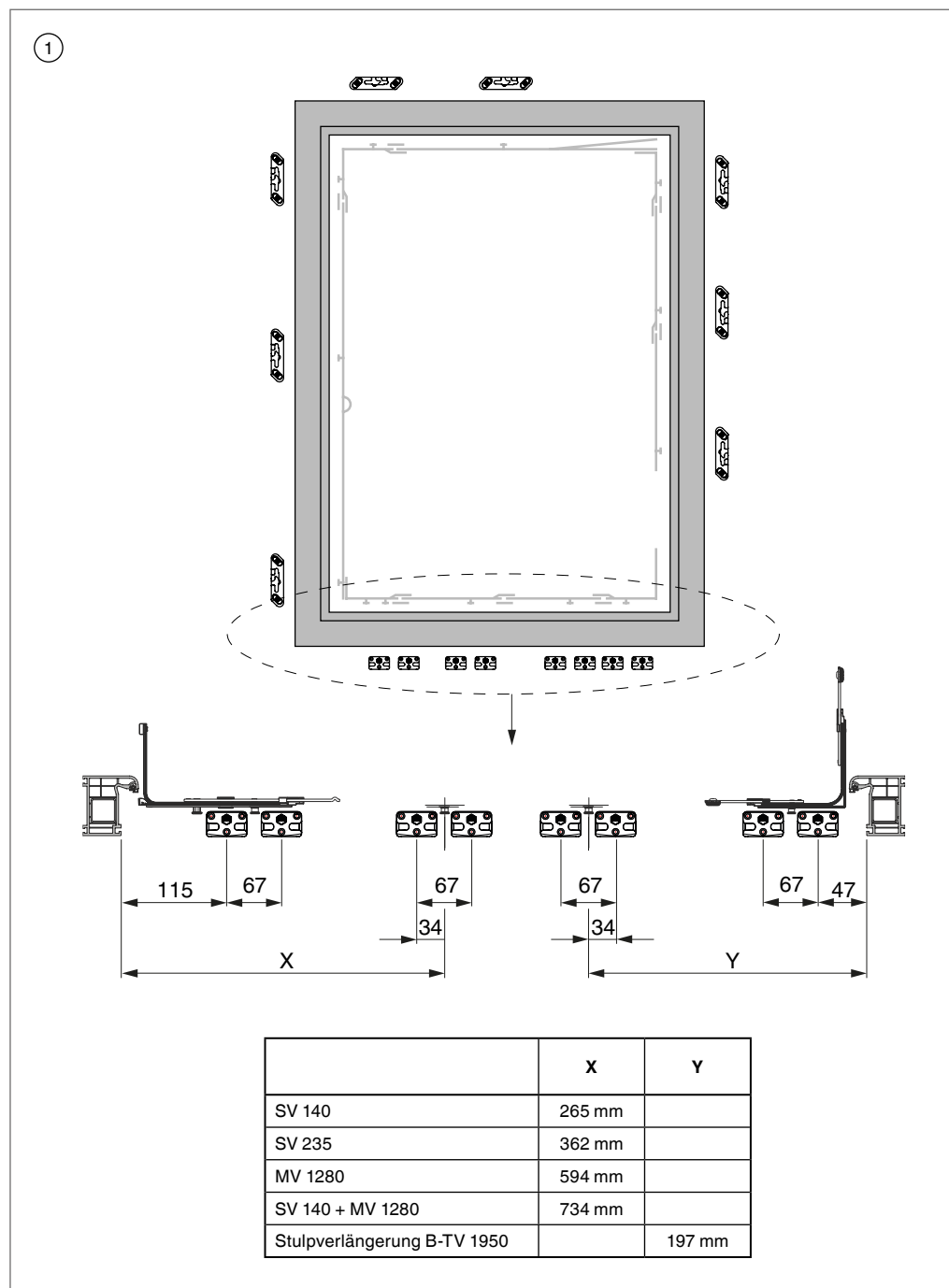

① Schließteile in Profil einsetzen, auf Maß positionieren und verschrauben.

## Einbau der Beschlagteile am Rahmen

### 1 Montage Hebeteil

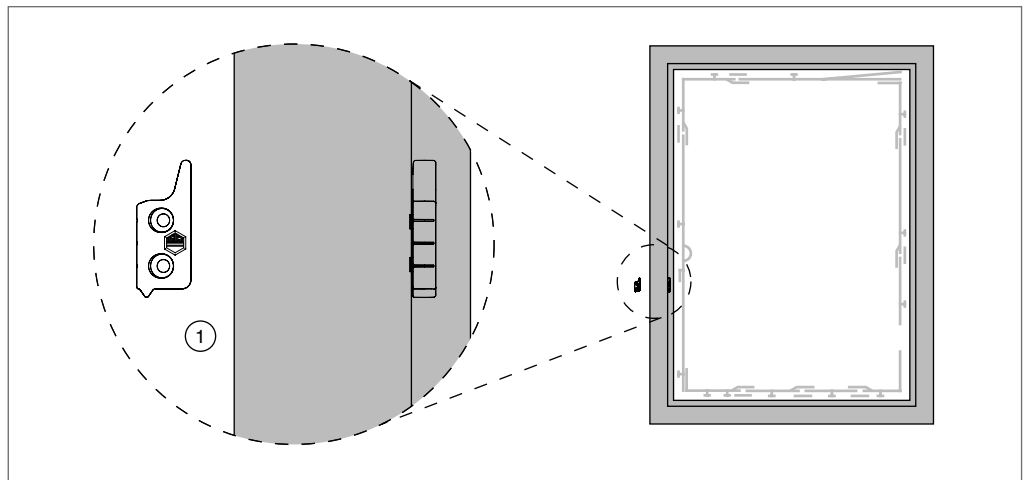

- ① Hebeteil lt. Montagehinweise Zentralverschluss (Best.-Nr. 757212) montieren.

### 2 Montage Eck- und Scherenlager



#### GEFAHR!

Die Verschraubung der Lagerteile muss den Anforderungen der Richtlinie TBDK (Gütegemeinschaft Schlösser und Beschläge - [www.schlossindustrie.de](http://www.schlossindustrie.de)) entsprechen!

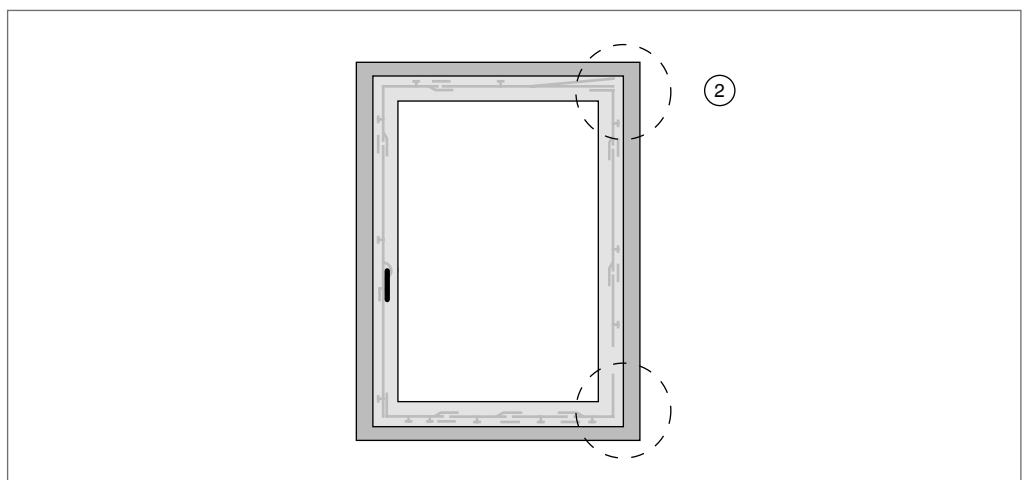

- ② Die Montage der Lagerteile ist den Montagehinweisen der entsprechenden Bandseite zu entnehmen.

## Einbau der Beschlagteile am Rahmen

### 1 Ein- bzw. Aushängen des Flügels

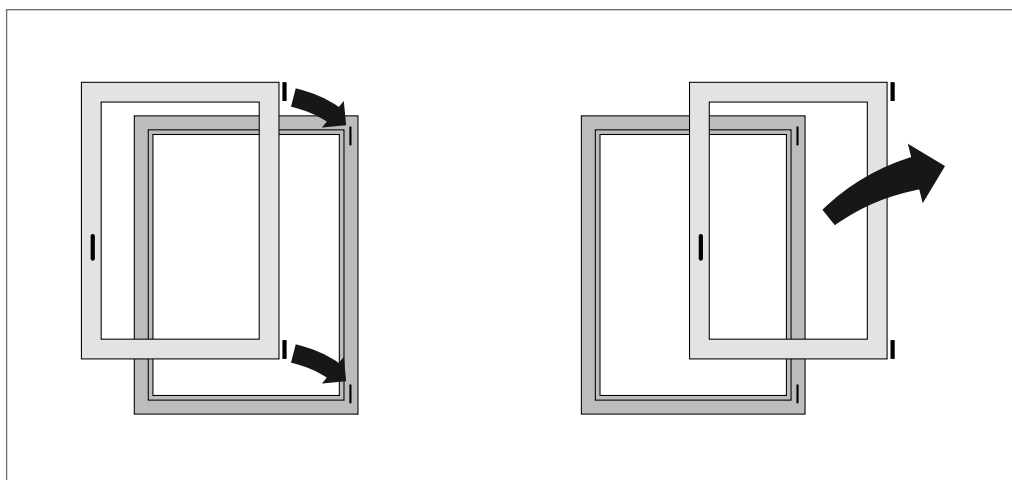

Siehe Montagehinweise der verwendeten Bandseite.

### 2 Einstellungen

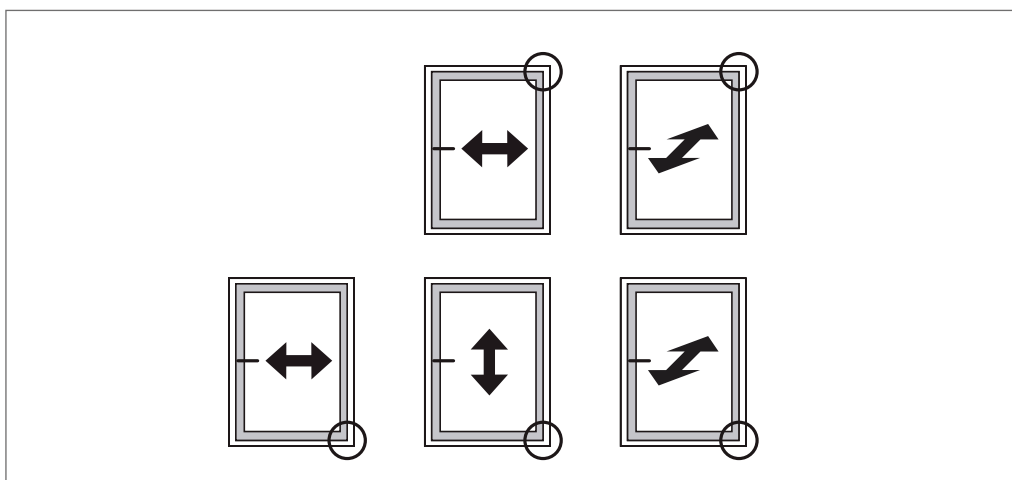

Siehe Montagehinweise der verwendeten Bandseite.



**MACO  
MULTI-MATIC**



Notizen

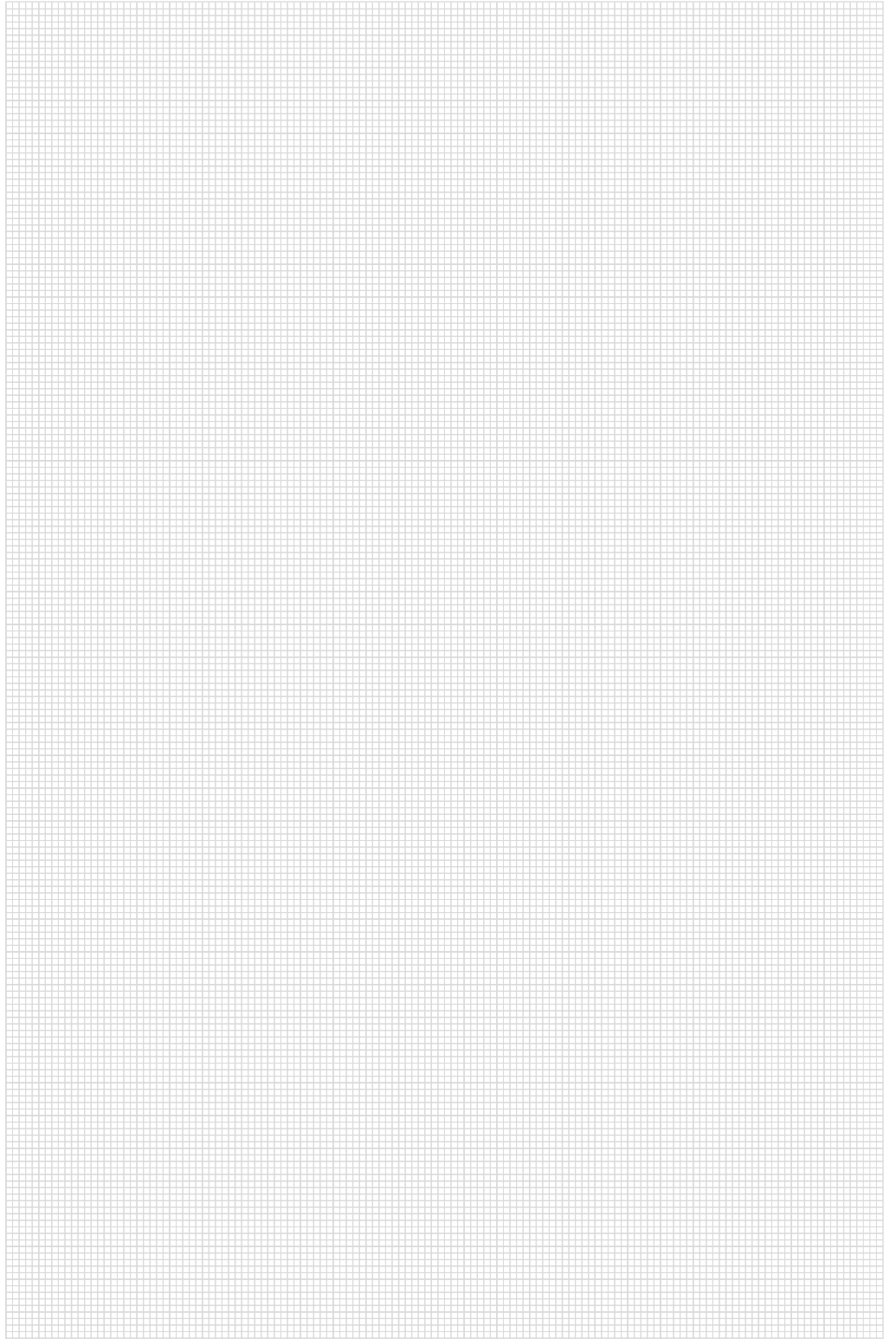

**MACO  
MULTI-MATIC**



Notizen

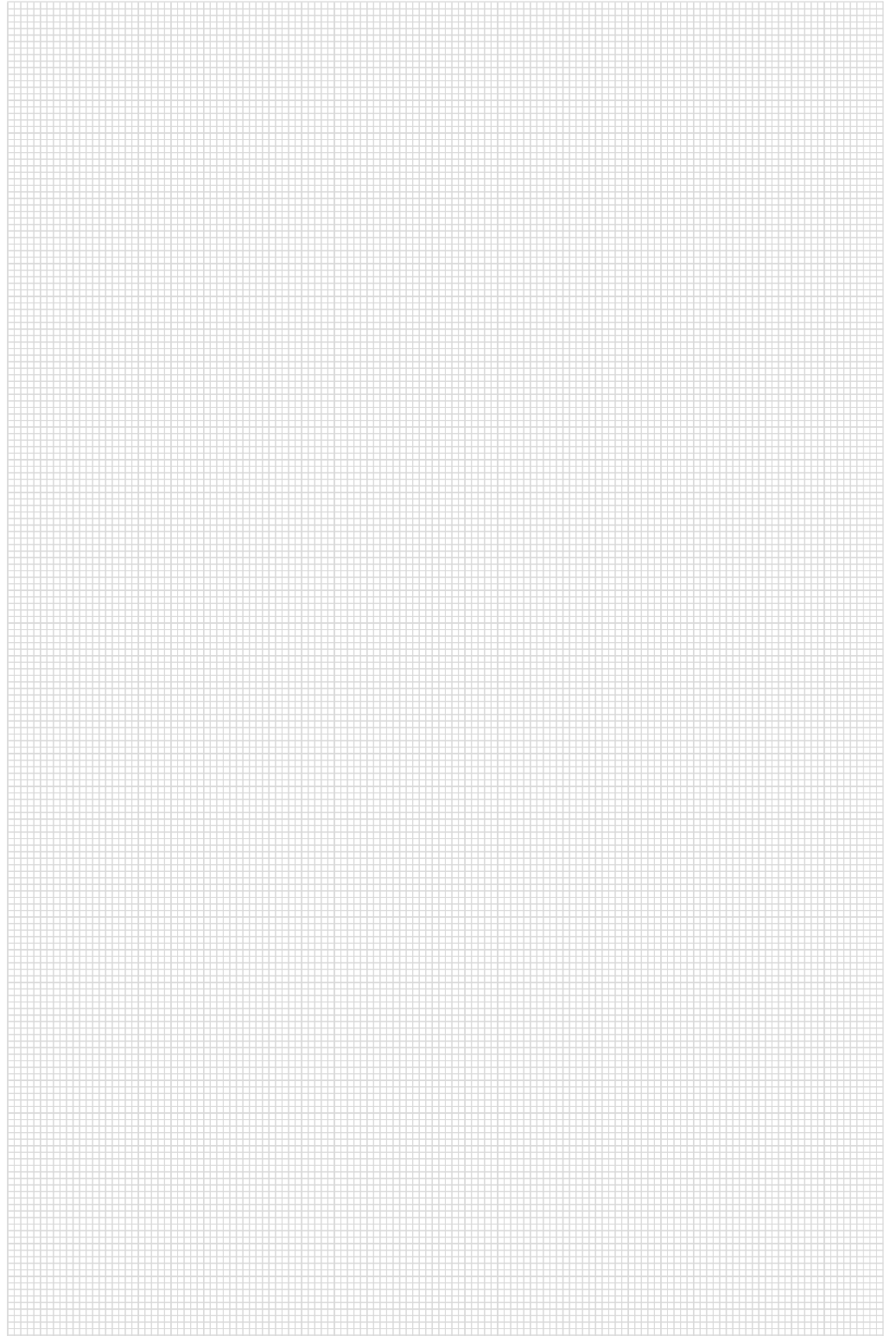

**MACO  
MULTI-MATIC**



Notizen

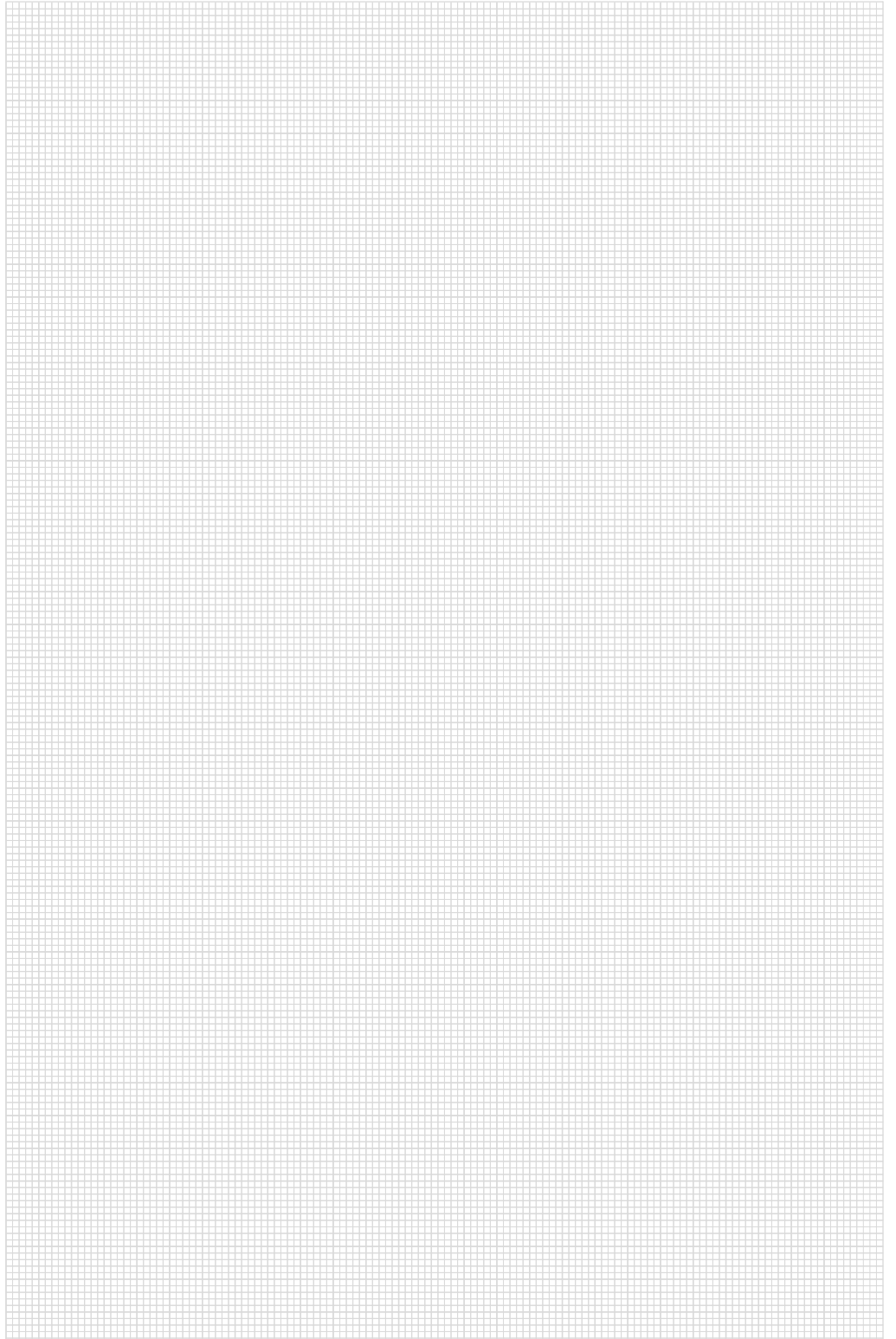

TECHNIK DIE BEWEGT



**MAYER & CO**  
**BESCHLÄGE GMBH**  
Alpenstraße 173  
A-5020 Salzburg

Tel.: +43 662 6196-0  
E-Mail: [maco@maco.eu](mailto:maco@maco.eu)  
[www.maco.eu](http://www.maco.eu)

## Zufrieden?

Wir freuen uns über ihr  
[feedback@maco.eu](mailto:feedback@maco.eu)

Best.-Nr. 757314 – Datum: September 2016  
Änderungsdatum: November 2018  
Alle Rechte und Änderungen vorbehalten.

Dieses Print-Dokument wird laufend überarbeitet.  
Die aktuelle Version finden Sie unter  
<http://www.maco.eu/sites/assets/MacoDocs/757314/757314.pdf>  
oder scannen Sie den QR-Code.

