



TECHNIK DIE BEWEGT

MACO

RAIL-SYSTEMS

SCHIEBEBESCHLÄGE



MONTAGEANLEITUNG

HS COMFORT CLOSE / COMFORT STOP
verdeckt mit Armierung
Rehau Synego

Inhaltsverzeichnis

Wichtige Hinweise	3
<hr/>	
Funktion	3
<hr/>	
Beschlagübersicht	4 - 5
<hr/>	
Bearbeitung Rahmen - Beispiel: Schema A und C	6
<hr/>	
Bearbeitung Flügel	7
<hr/>	
Montage Comfort Close/Comfort Stop	8
<hr/>	
Montage Flügel und Blendrahmen	9
<hr/>	
Kontrollmaß	9
<hr/>	
Komplettierung Führungsschiene	10
<hr/>	
Einstellmöglichkeiten	10
<hr/>	
Montage Abdeckung Rahmenteil	11
<hr/>	
Technische Daten	11

Wichtige Hinweise

Zielgruppe

Diese Dokumentation richtet sich ausschließlich an Fachbetriebe und Fachpersonal. Die beschriebenen Arbeiten dürfen ausschließlich von Fachpersonal durchgeführt werden.

Gebrauchs- und Sicherheitshinweise

Zusätzlich zu dieser Anleitung ist die profilabhängige Montageanleitung HS-Beschläge Rehau Synego, Best.-Nr. 758561, zwingend notwendig. In der Montageanleitung Comfort Close wird nur vom oben genannten Dokument Abweichendes beschrieben. Montieren Sie alle Beschlagteile fachgerecht wie in dieser Anleitung beschrieben und beachten Sie alle Sicherheitshinweise.

Funktion

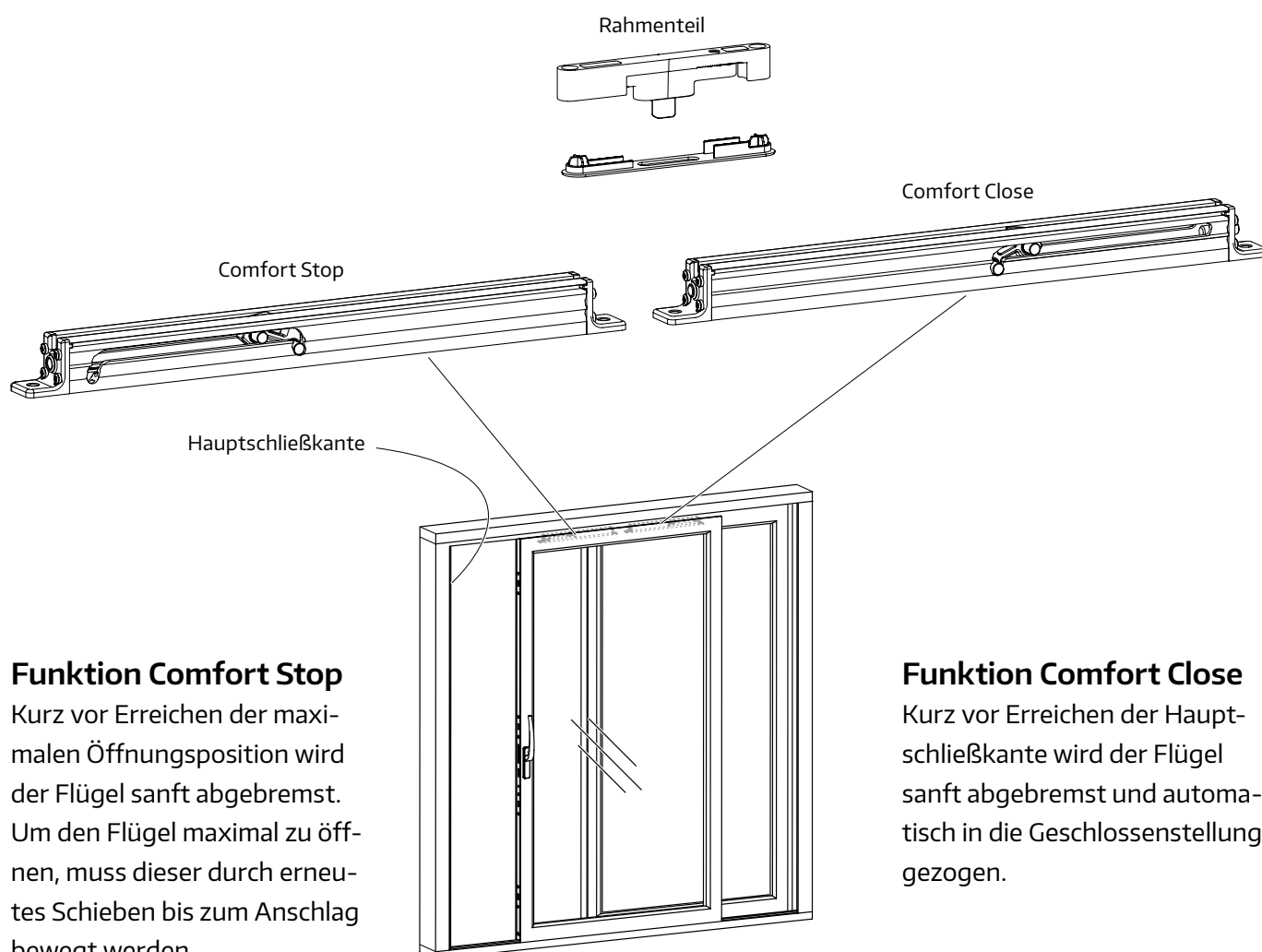

Funktion Comfort Stop

Kurz vor Erreichen der maximalen Öffnungsposition wird der Flügel sanft abgebremst. Um den Flügel maximal zu öffnen, muss dieser durch erneutes Schieben bis zum Anschlag bewegt werden.

Funktion Comfort Close

Kurz vor Erreichen der Hauptschließkante wird der Flügel sanft abgebremst und automatisch in die Geschlossenstellung gezogen.

Beschlagübersicht

Pos.	Bezeichnung
6.1	Führungsschiene
15.1	Comfort Close
15.2	Comfort Stop
16.1	Unterlegteil Gehäuse
16.2	Rahmenteil
16.3	Abdeckung Rahmenteil

Hinweis: Alle Maße in diesem Dokument sind in Millimeter.

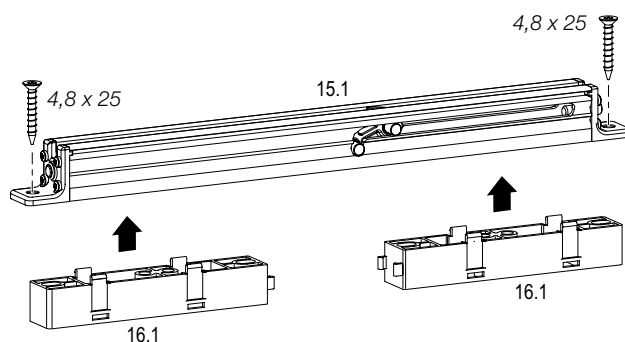
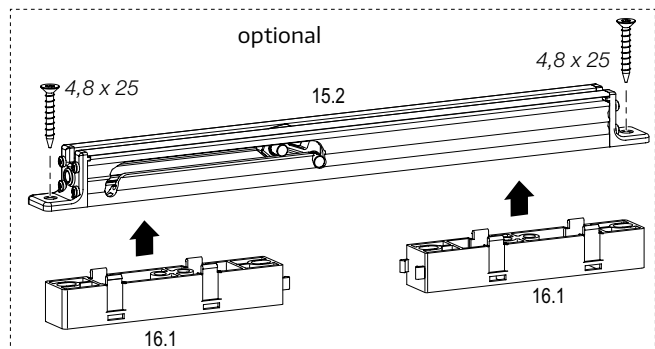
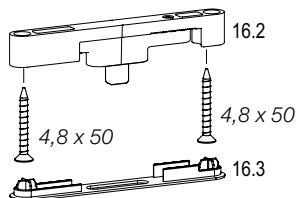

für die Montage erforderlich:
Führungsschiene (siehe auch
HS-Montageanleitung
Rehau Synego, Best.-Nr. 758561)

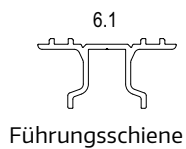

Schrauben sind nicht im
Lieferumfang enthalten.
Diesbezügliche Angaben stellen
eine Empfehlung dar.



Beschlagübersicht

Stück pro Schiebeflügel

	Artikelbezeichnung		Artikel-Code
1	Comfort Close 15.1 ²⁾	Gr. 1 ≤ 200 kg ≤ 30 N	Flügelgewicht Verschiebekraft 300359
		Gr. 2 > 200 ... 300 kg ≤ 50 N	Flügelgewicht Verschiebekraft 300360
1 ^{x)}	Comfort Stop 15.2 ²⁾	Gr. 1 ≤ 200 kg ≤ 30 N	Flügelgewicht Verschiebekraft 304052
		Gr. 2 > 200 ... 300 kg ≤ 50 N	Flügelgewicht Verschiebekraft 304053
	Packung Zubehör 505 Comfort Close + Comfort Stop 16.1		305169
1	Packung Zubehör 505 Comfort Close + Comfort Stop 16.1		305169
1	Rahmenteil, verstellbar 16.2		305168
1	Abdeckung Rahmenteil 16.3		304816
1	Führungsschiene HS Comfort Close Rehau Synego L = 3.500 mm Silber 6.1		301237
1	Führungsschiene HS Comfort Close Rehau Synego L = 5.500 mm Silber 6.1		301235
1	Führungsschiene HS Comfort Close Rehau Synego L = 6.500 mm Silber 6.1		301234

^{x)} optional ²⁾ Farbe Dämpfer: Gr. 1 - Schwarz, Gr. 2 - Silber-Grau

Bearbeitung Rahmen - Beispiel: Schema A und C

Schema A

Rahmenbreite

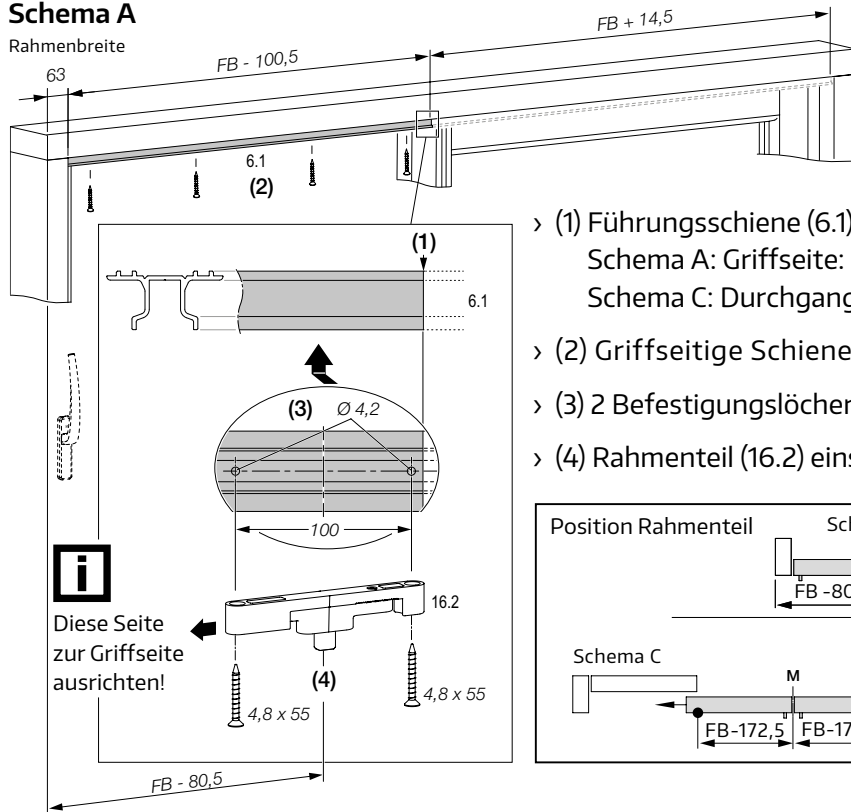

Darstellung mit Teilung der Führungsschiene; eine Teilung ist bei diesem Profilsystem jedoch nicht zwingend erforderlich.

- > (1) Führungsschiene (6.1) teilen:
 Schema A: Griffseite: $FB - 100,5$ mm, Festflügelseite: $FB + 14,5$.
 Schema C: Durchgangsbereich: $2 \cdot FB - 185$, Festflügel: $FB + 14,5$.
- > (2) Griffseitige Schiene (6.1) einschrauben.
- > (3) 2 Befestigungslöcher $\varnothing 4,2$ vorbohren.
- > (4) Rahmenteil (16.2) einschrauben.

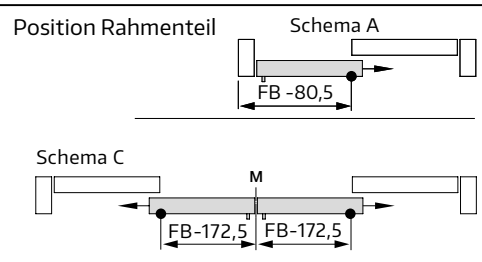

Schema C

Rahmenbreite

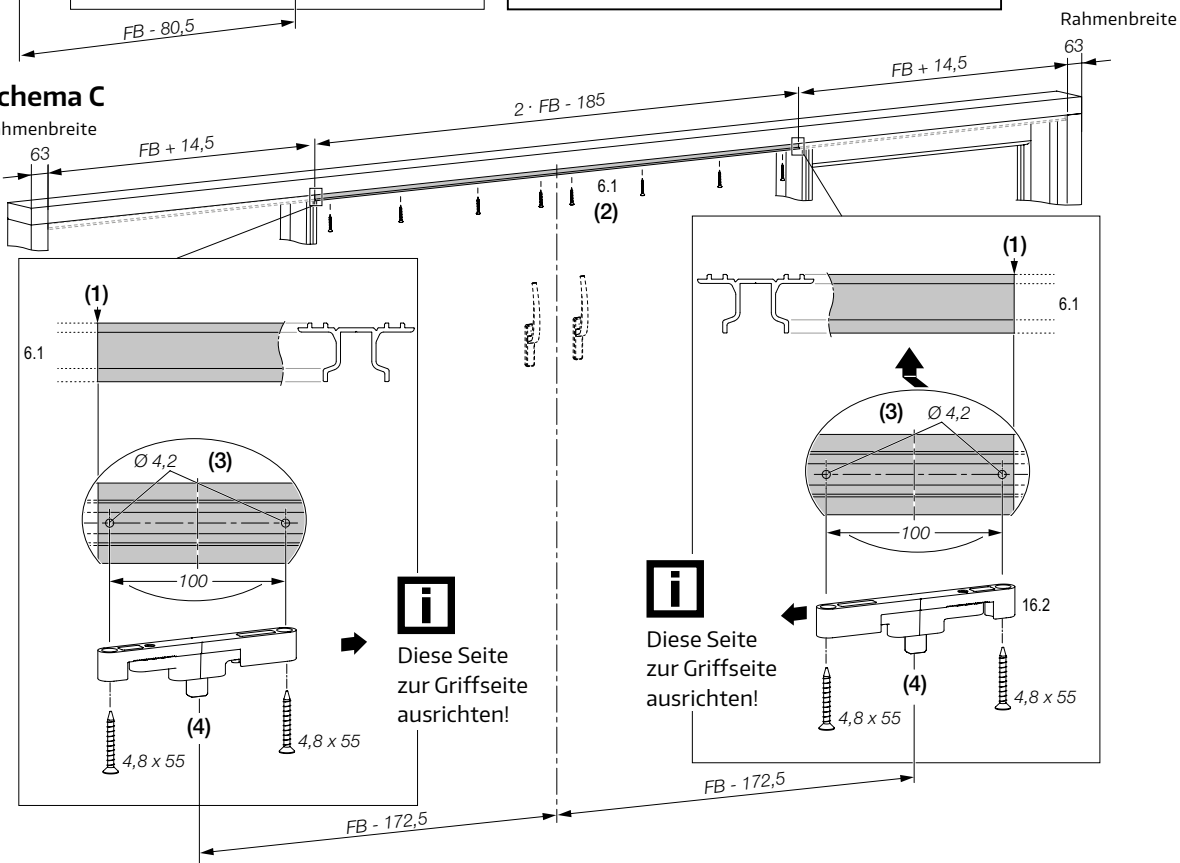

Bearbeitung Flügel

- › Flügel-Einfräsung für Comfort Close auf der Nicht-Griffseite und/oder für Comfort Stop auf der Griffseite vornehmen.



Die Aussteifung muss im Bereich des Comfort Close bzw. Comfort Stop vorhanden sein (max. 110,5 mm bis Außenkante Flügel einschieben).

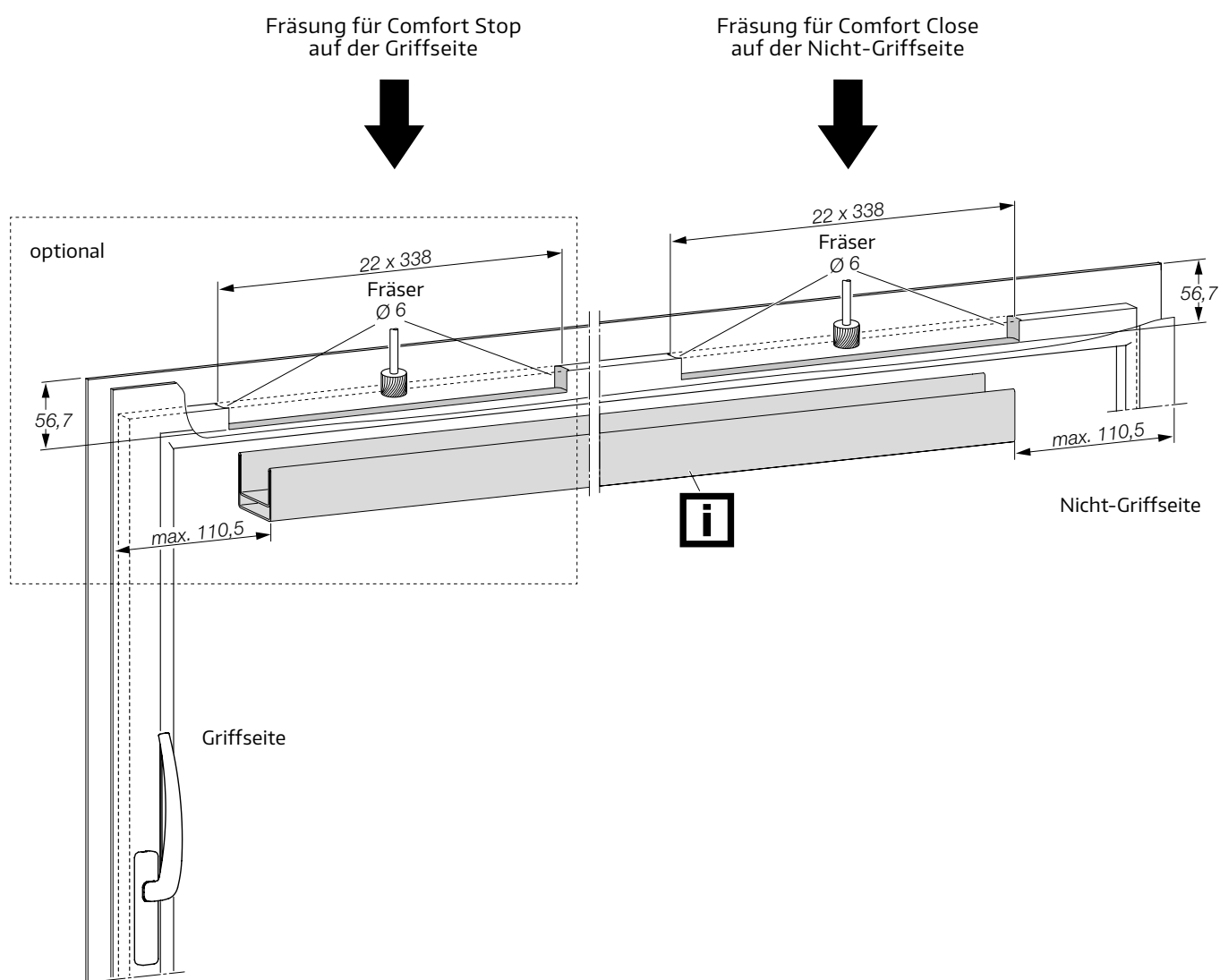

Montage Comfort Close/Comfort Stop

- > (1) Comfort Close bzw. Comfort Stop muss vorgespannt werden.
- > (2) Unterlegteile am Gehäuse des Comfort Close und/oder am Gehäuse des Comfort Stop anklipsen.
- > (3) Comfort Close bzw. Comfort Stop mit je 2 Schrauben 4,8 x 25 am Flügel befestigen.

(1) Einbauposition  Mitnehmer im Comfort Close bzw. Comfort Stop müssen vorgespannt werden. Verletzungsgefahr!

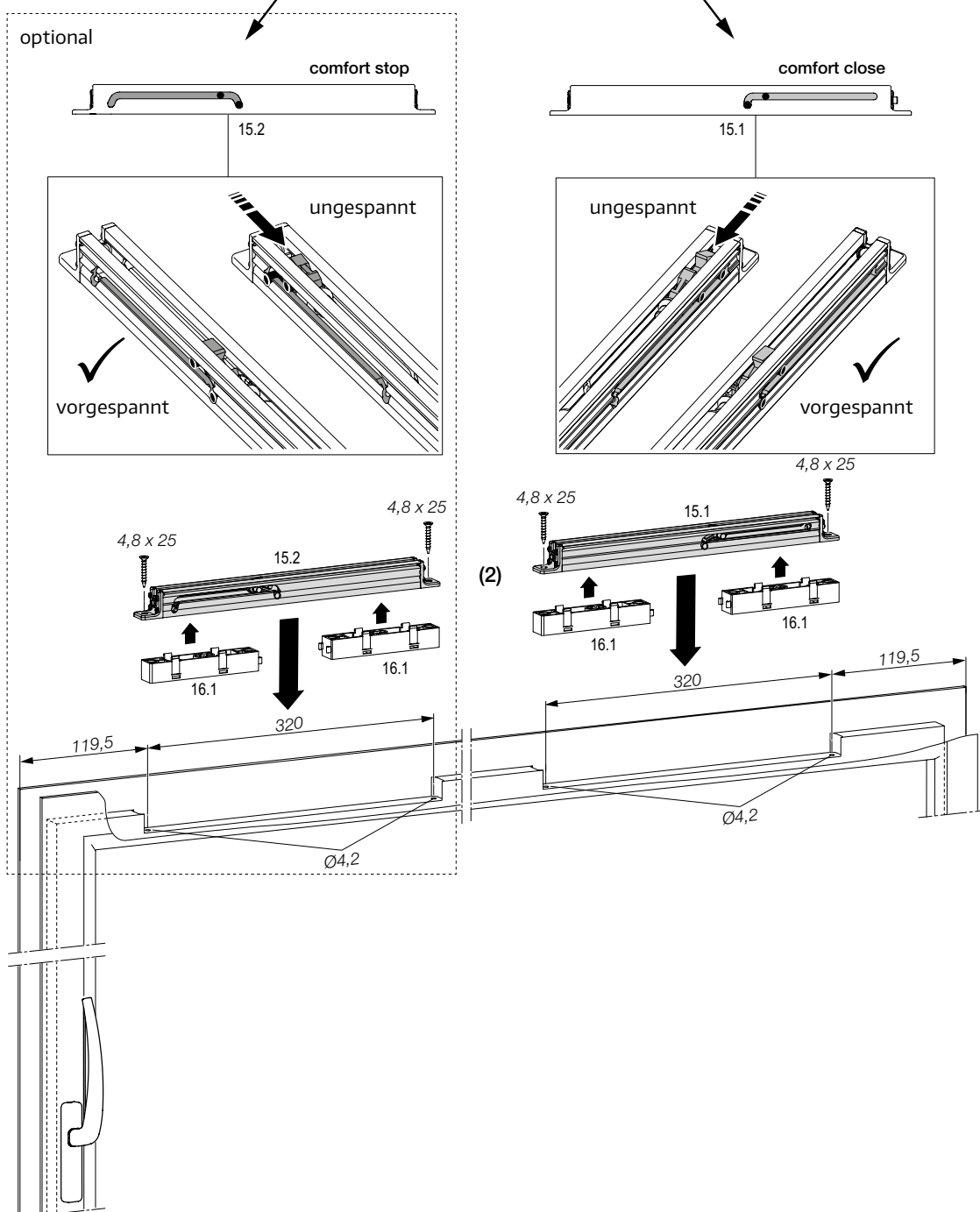

Montage Flügel und Blendrahmen



Achtung: Verletzungsgefahr durch umfallenden Flügel! Zur Vermeidung der Verletzungsgefahr führen Sie die folgenden Arbeitsschritte zu zweit aus.

Beispiel: Schema A; Schema C entsprechend

- › (1) Den Schiebeflügel im Bereich des Festflügels auf der Laufschiene absetzen und in das Element schwenken.
- › (2) Griff in „Geöffnet“-Stellung bringen und den Schiebeflügel in den Durchgangsbereich schieben.

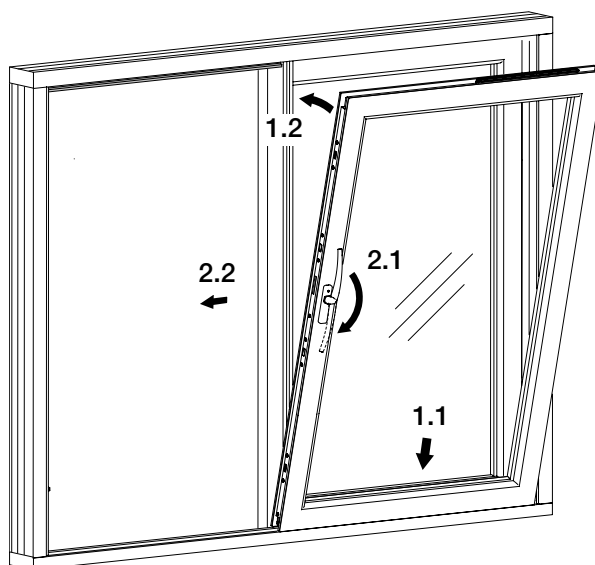

Kontrollmaß

- › Zur Kontrolle der Höhe des Rahmenteils den Flügel einschwenken, anheben und in Schließstellung schieben.
- › Kontrollmaß im Bereich des Comfort Close bzw. Comfort Stop messen (SOLL = 9 mm).
- › Ggf. den Flügel beiseite schieben und Differenz zum Kontrollmaß durch Einstellung des Rahmenteils ausgleichen (siehe „Einstellmöglichkeiten“).
- › Führungsschiene Festflügel-Seite einschrauben.

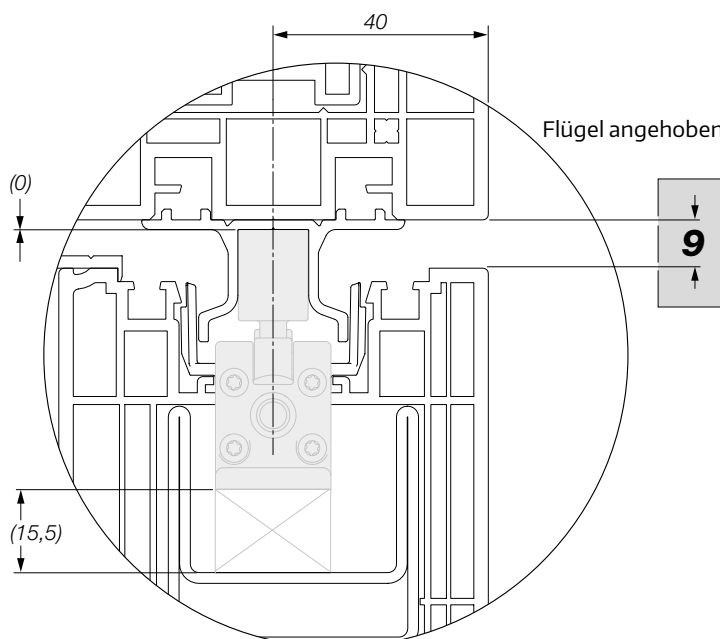

Komplettierung Führungsschiene

(Bei nicht geteilter Führungsschiene ist dieser Arbeitsschritt nicht erforderlich.)

Beispiel:

Schema A; Schema C entsprechend

Die Führungsschiene am Rahmenprofil anschrauben.

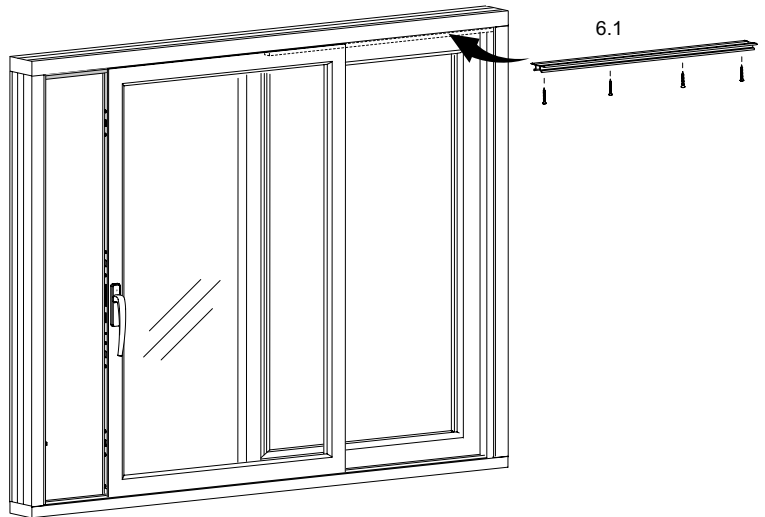

Einstellmöglichkeiten

Bei Ungenauigkeiten bzgl. der Position des Rahmenteils kann das Kontrollmaß bzgl. der Höhe des Rahmenteils sowie die Endposition des Flügels zur Zarge eingestellt werden. Hierfür muss der Flügel geöffnet werden.

- > (1) Korrektur der seitlichen Position (+/- 5 mm):
 - (1.1) Schraube mittels Torx 25 lösen,
 - (1.2) Rahmenteil in die benötigte Richtung verschieben:
 - 0 – 5 mm: Schließen des Flügels wird in Richtung Griff-Seite verlagert;
 - 0 + 5 mm: Schließen des Flügels wird in Richtung Nichtgriff-Seite verlagert.
 - (1.3) Schraube mit max. 3 Nm festziehen.
- > (2) Korrektur der Höhe des Rahmenteils (+ 3 mm) mittels Torx 15.

Einstellung an der Schließkante

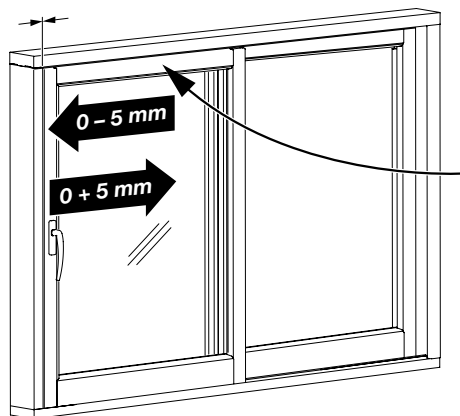

(Flügel geöffnet)

0 – 5 mm: in Richtung Schließposition (Zarge)
0 + 5 mm: weg von der Schließposition (Zarge)

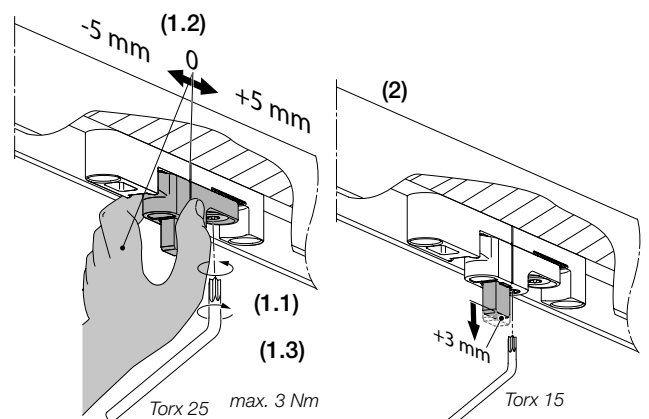

Hinweis: Einstellungen können sich nach dem Verglasen des Flügels und dem Einbau des Rahmens ändern!

Montage Abdeckung Rahmenteil

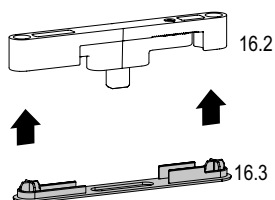

Technische Daten

Anwendungsbereich für Schema A:

Flügelbreite (FB)	900 – 3320 mm
FB _{min.} bei 2x Comfort Close	1000 mm
Flügelhöhe (FH)	713 – 2828 mm
Rahmenaußenbreite (RAB)	lt. Angabe Profilverhersteller
Flügelgewicht oder Verschiebekraft ohne Comfort Close und Comfort Stop	Größe 1: max. 200 kg oder max. 30 N Größe 2: max. 300 kg oder max. 50 N (weitere Größen auf Anfrage)

Je nach Ausführung der verwendeten Profildichtungen kann es dazu kommen, dass der Flügel nicht vollständig schließen kann.

Abmessungen (B x H x T)	
Comfort Close	336 mm x 27,5 mm x 22 mm
Comfort Stop	336 mm x 27,5 mm x 22 mm
Softeinzug	ca. 100 mm vor der Schließkante beginnend
Erhöhung der Verschiebekraft mit Comfort Close bzw. Comfort Stop	Größe 1: um 25 N (schwarz) Größe 2: um 45 N (silber-grau)

Abhängig vom verwendeten Profilsystem können sich abweichende Anwendungsbereiche ergeben. Die Vorgaben der Profilverhersteller sind in jedem Fall zu beachten.

Sie wollen alles aus einer Hand?

Bei uns bekommen Sie Komplettlösungen für Ihre Großflächen, Fenster und Türen – für Holz, PVC und Aluminium. Erleben Sie unser vielseitiges Systemangebot, umfassender Service inklusive. Entdecken Sie mehr davon auf unserer Website www.maco.eu oder kontaktieren Sie Ihren MACO-Kundenberater.

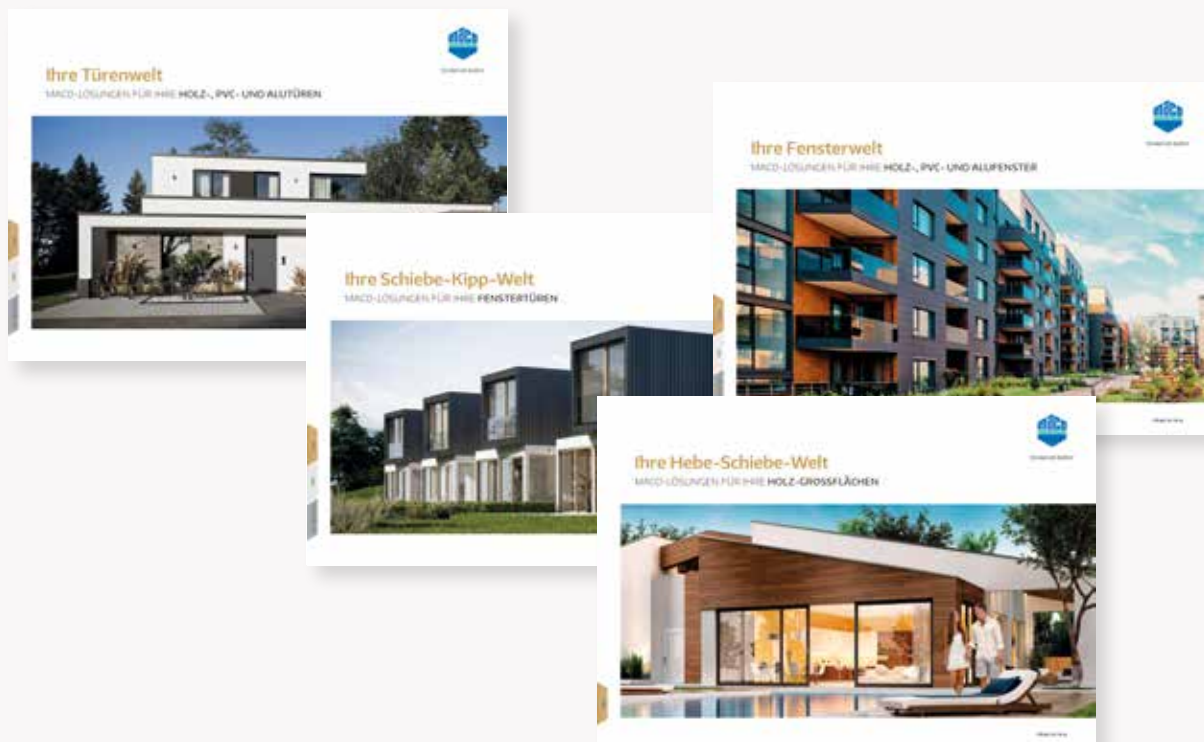

MACO in Ihrer Nähe:
www.maco.eu/kontakt



TECHNIK DIE BEWEGT



Dieses Print-Dokument wird laufend überarbeitet.
Die aktuelle Version finden Sie unter <http://www.maco.eu/assets/757719>
oder scannen Sie den QR-Code.

Erstellt: 01/2019 - Geändert: 12.03.2020
Best.-Nr. 757719
Alle Rechte und Änderungen vorbehalten.