



VALORIZZIAMO
IL SERRAMENTO

MACO

RAIL-SYSTEMS

SISTEMI SCORREVOLI

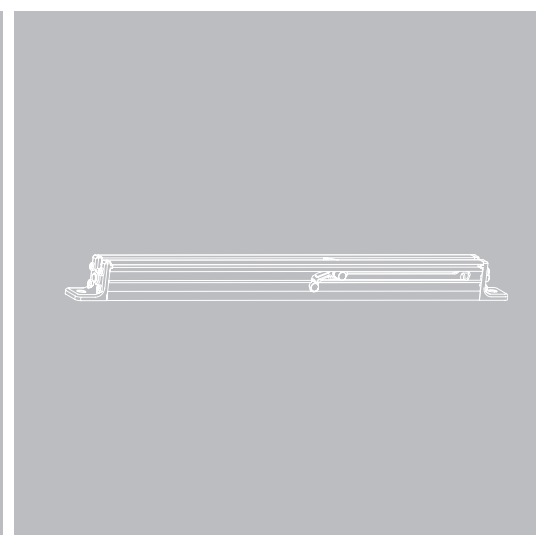
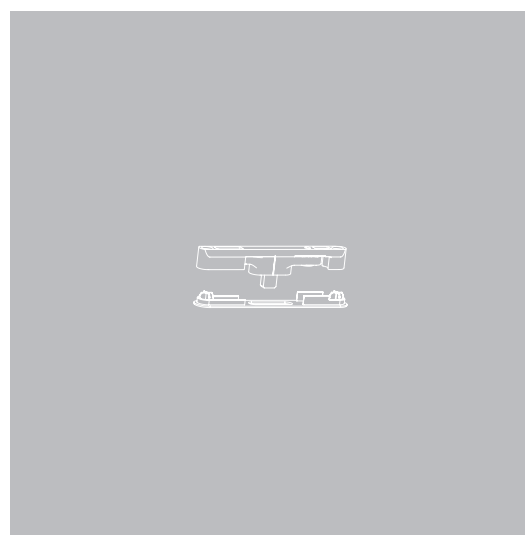
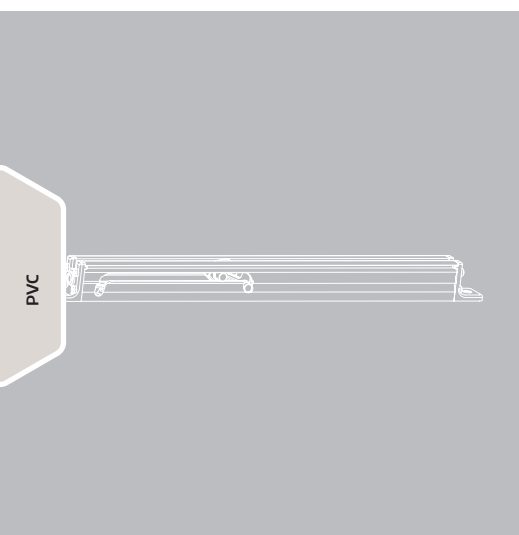

ISTRUZIONI DI MONTAGGIO
HS COMFORT CLOSE / COMFORT STOP
GEALAN S 9000
CON RINFORZO 6382

Indice dei contenuti

Indicazioni importanti	3
<hr/>	
Funzione	3
<hr/>	
Composizione ferramenta	4 - 5
<hr/>	
Lavorazione telaio - Esempio: Schema A e C	6
<hr/>	
Lavorazione anta	7
<hr/>	
Montaggio Comfort Close/Comfort Stop	8
<hr/>	
Montaggio anta e telaio	9
<hr/>	
Misure di riferimento	9
<hr/>	
Completamento binario di guida	10
<hr/>	
Regolazioni	10
<hr/>	
Montaggio copertura parte telaio	11
<hr/>	
Dati tecnici	11

Indicazioni importanti

Destinatari

Questa documentazione è destinata esclusivamente ad aziende specializzate e a personale qualificato. I lavori descritti possono essere eseguiti solo da personale qualificato.

Istruzioni per l'uso e istruzioni di sicurezza

Oltre a queste istruzioni, sono assolutamente indispensabili le istruzioni per il montaggio in funzione del profilo Gealan S9000 (Art. 757384). Nell'istruzione di montaggio Comfort Close viene descritto solo quello che diverge dal sopradescritto documento. Installare correttamente tutti i componenti come descritto in queste istruzioni e rispettare tutte le norme di sicurezza.

Funzione

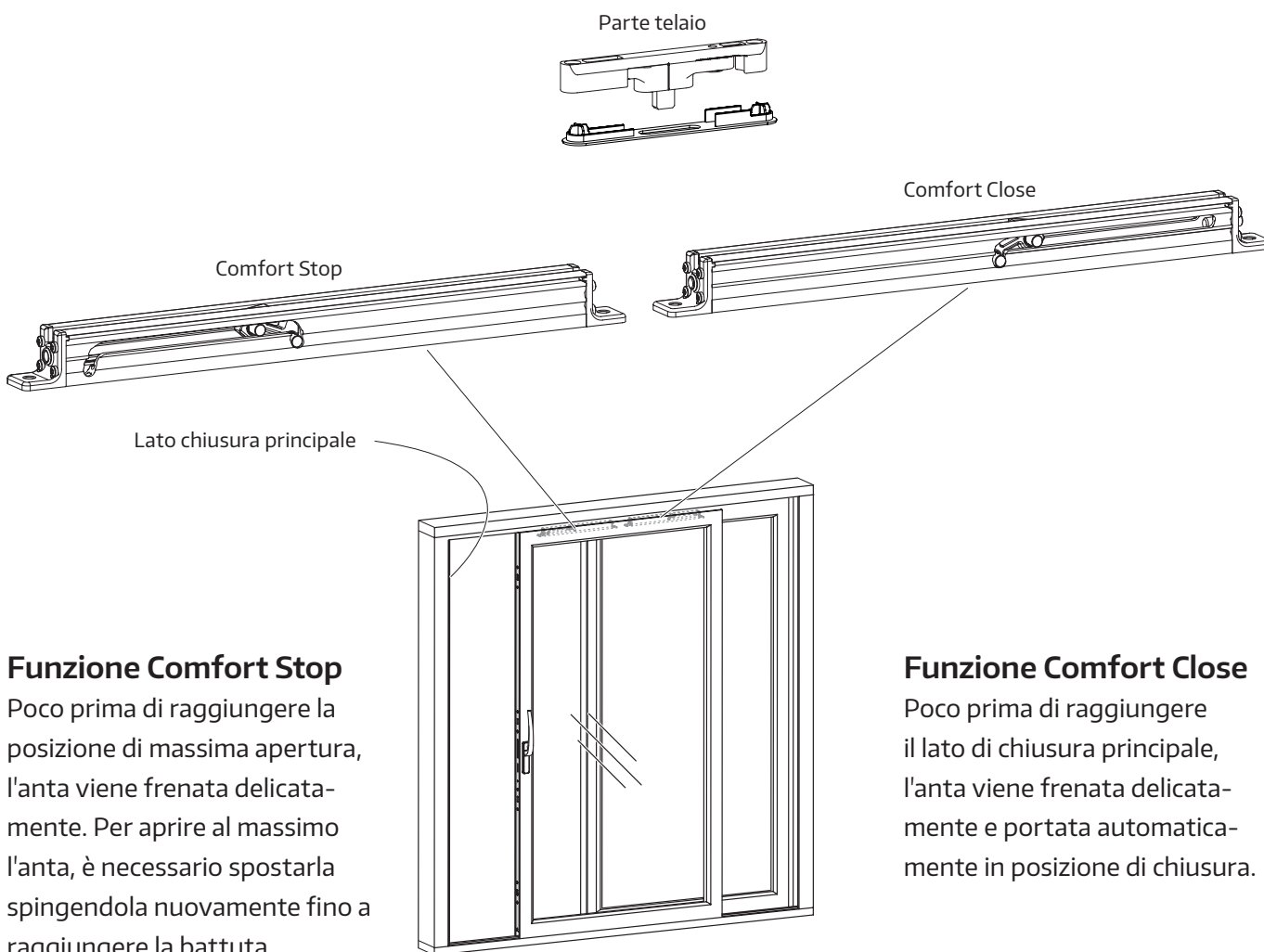

Funzione Comfort Stop

Poco prima di raggiungere la posizione di massima apertura, l'anta viene frenata delicatamente. Per aprire al massimo l'anta, è necessario spostarla spingendola nuovamente fino a raggiungere la battuta.

Funzione Comfort Close

Poco prima di raggiungere il lato di chiusura principale, l'anta viene frenata delicatamente e portata automaticamente in posizione di chiusura.

Composizione ferramenta

Pos.	Descrizione
4.24	Guida ad U
6.1	Binario
15.1	Comfort Close
15.2	Comfort Stop
16.1	Alloggiamento scatola
16.2	Parte telaio
16.3	Copertura parte telaio

Nota: Tutte le misure in questo documento sono espresse in millimetri.

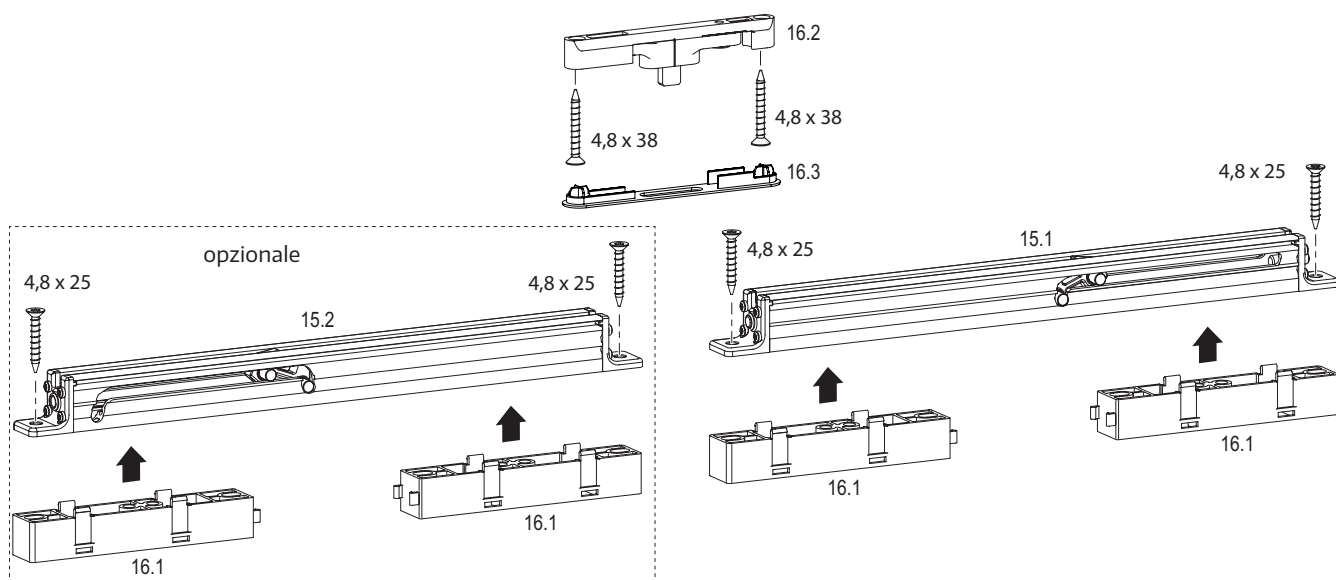

Necessario per il montaggio:
Binario (vedasi anche istruzioni
di montaggio Gealan S 9000, Art. 757384)

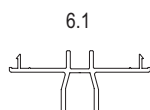

Binario

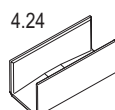

Guida ad U

Le viti non sono incluse nella
fornitura.
Tali indicazioni rappresentano una
raccomandazione.

Composizione ferramenta

Pezzi per battente scorrevole

	Descrizione articolo		Cod.-Art.
1	Comfort Close 15.1 ²⁾	Gr. 1 ≤ 200 kg ≤ 30 N	Peso anta Forza scorrimento 300359
		Gr. 2 > 200 ... 300 kg ≤ 50 N	Peso anta Forza scorrimento 300360
1 ^{x)}	Comfort Stop 15.2 ²⁾	Gr. 1 ≤ 200 kg ≤ 30 N	Peso anta Forza scorrimento 304052
		Gr. 2 > 200 ... 300 kg ≤ 50 N	Peso anta Forza scorrimento 304053
	Confezione accessori 502 Comfort Close + Comfort Stop 16.1		305133
1	Confezione accessori 502 Comfort Close + Comfort Stop 16.1		305133
1	Parte telaio 16.2		305135
1	Copertura pate telaio 16.3		304816
1	Guida superiore HS Comfort Close Gealan S 9000 per binario Comfort Close argento 4.24		302680
1	Binario guida HS Comfort Close Gealan S 9000 L = 3.500 mm argento 6.1		301914
1	Binario guida HS Comfort Close Gealan S 9000 L = 5.500 mm argento 6.1		301911
1	Binario guida HS Comfort Close Gealan S 9000 L = 6.500 mm argento 6.1		301910

^{x)} opzionale ²⁾ Colore ammortizzatore: Gr. 1 - Nero, Gr. 2 - Argento-grigio

Lavorazione telaio - Esempio: Schema A e C

Schema A

Parte telaio

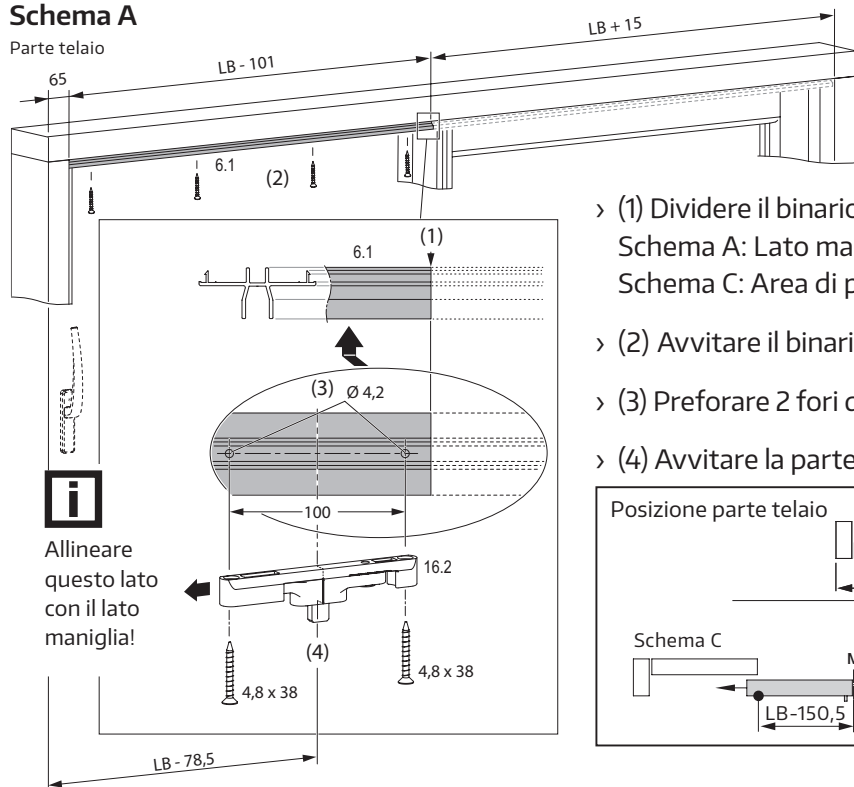

Rappresentazione con divisione del binario; con questo sistema di profili non é assolutamente necessaria una divisione.

- > (1) Dividere il binario (6.1):
 Schema A: Lato maniglia: LB - 101 mm, lato anta fissa: LB + 15.
 Schema C: Area di passaggio: 2.LB - 188, anta fissa: LB + 15.
- > (2) Avvitare il binario lato maniglia.
- > (3) Preforare 2 fori di fissaggio Ø 4,2.
- > (4) Avvitare la parte telaio (16.2) (attenzione all'orientamento).

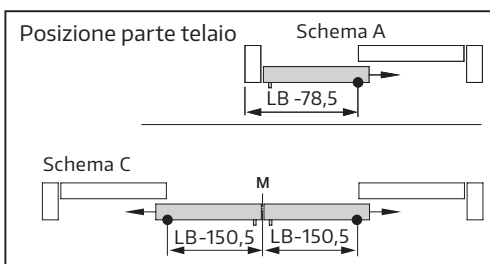

Schema C

Parte telaio

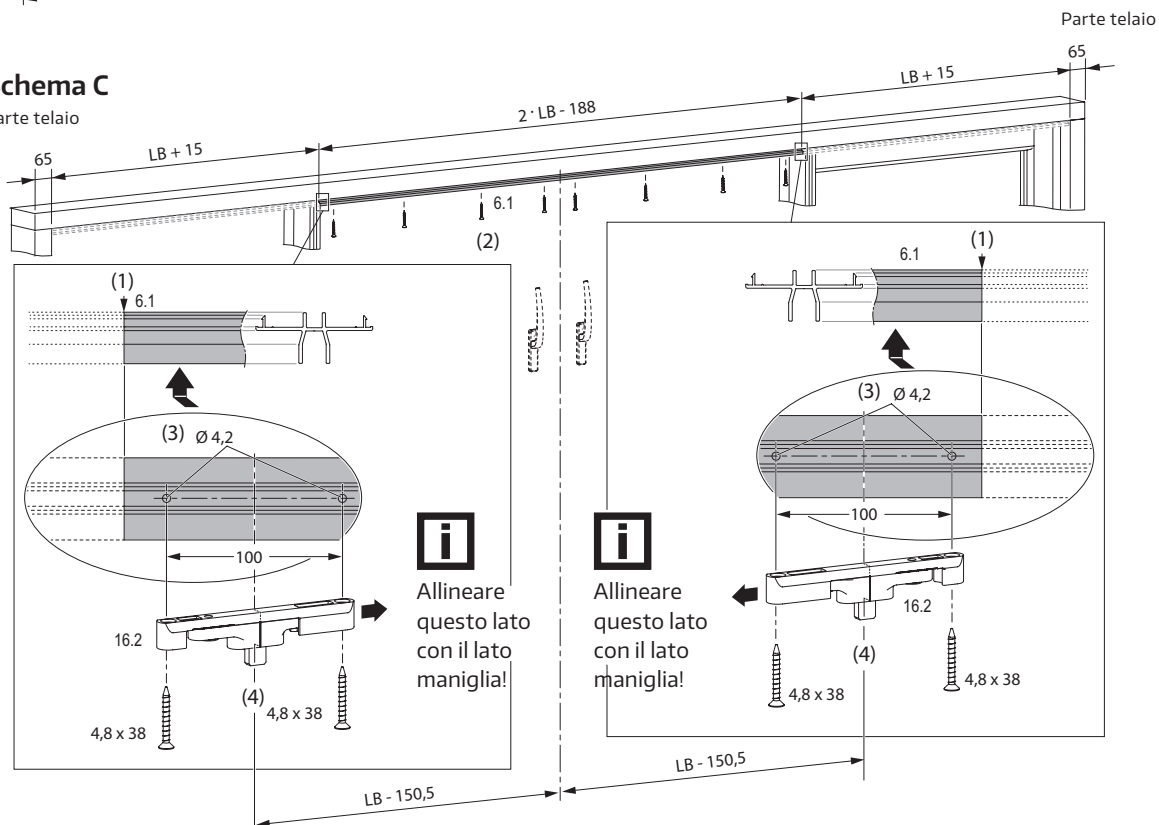

Lavorazione anta

- › Fresatura dell'anta da eseguire: per Comfort Close sul lato opposto al lato maniglia, per Comfort Stop sul lato maniglia.



Il rinforzo „Profilo Gealan 6382“ deve essere presente nell'area del Comfort Close e nell'area del Comfort Stop (inserire fino a 105 mm dal bordo esterno dell'anta).

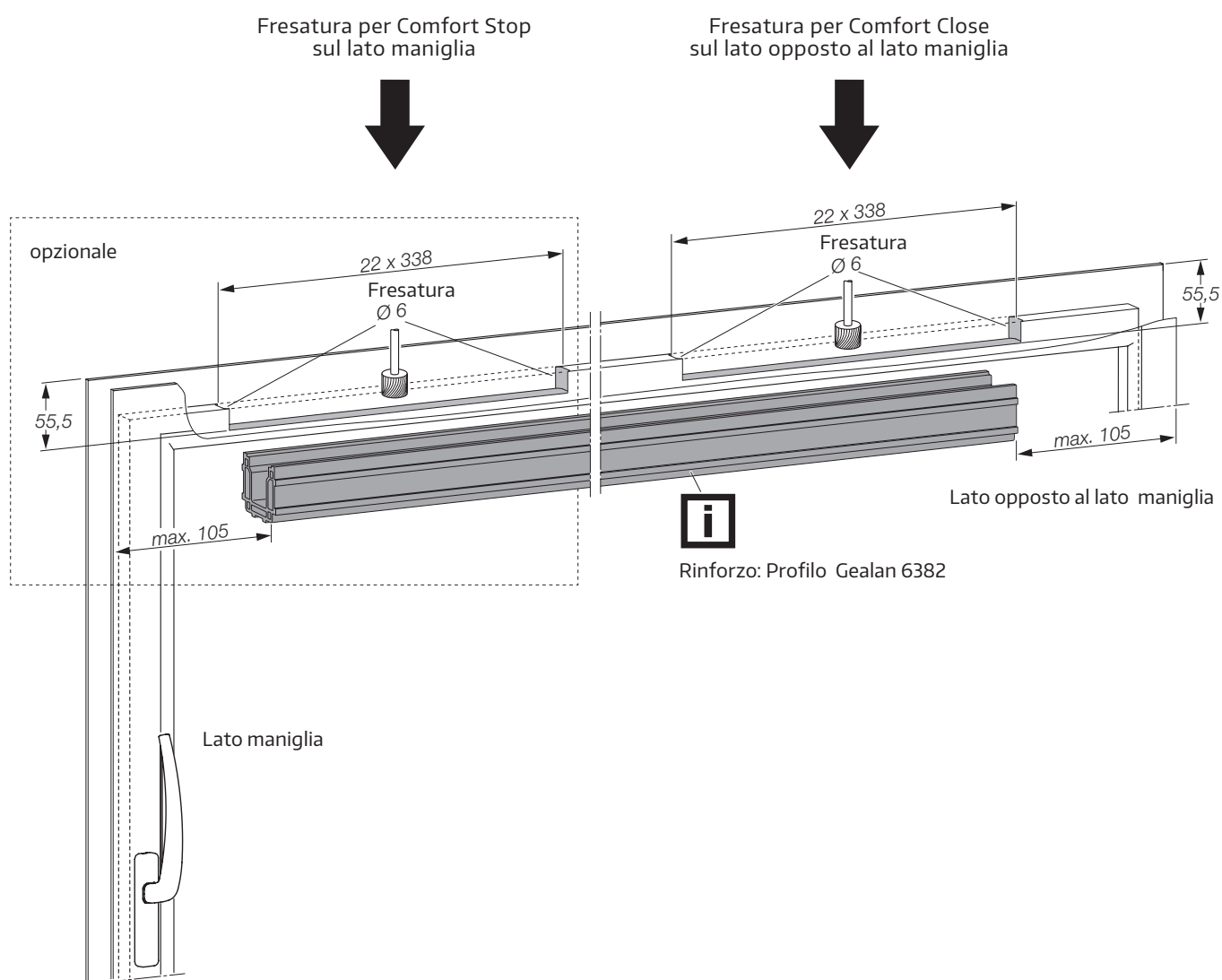

Montaggio Comfort Close/Comfort Stop

- > (1) Comfort Close e Comfort Stop devono essere precaricati.
- > (2) Agganciare l'alloggiamento scatola del Comfort Close e/o del Comfort Stop.
- > (3) Fissare Comfort Close e Comfort Stop all'anta con 2 viti 4,8 x 25.

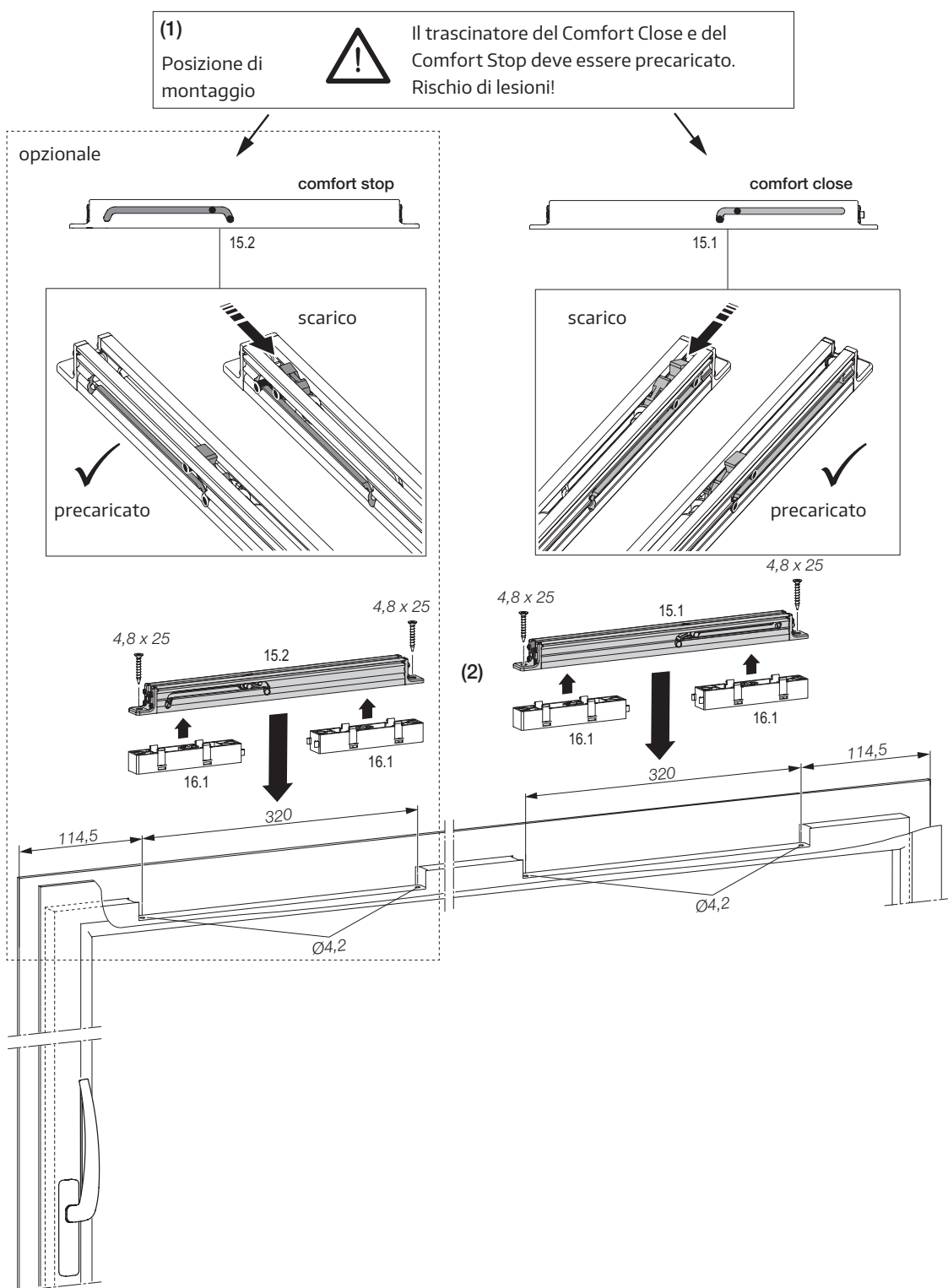

Montaggio anta e telaio

(Se la guida non é divisa, i passaggi differiscono dalla procedura qui illustrata.)



Attenzione: Rischio di lesioni a causa di caduta dell'anta! Per evitare il rischio di lesioni eseguire le seguenti operazioni in coppia.

- > (1) Posizionare l'anta scorrevole sulla guida di scorrimento nella parte dell'anta fissa e ruotarla nell'elemento.
- > (2) Spostare la maniglia in posizione di apertura e spingere l'anta scorrevole nell'area di passaggio.

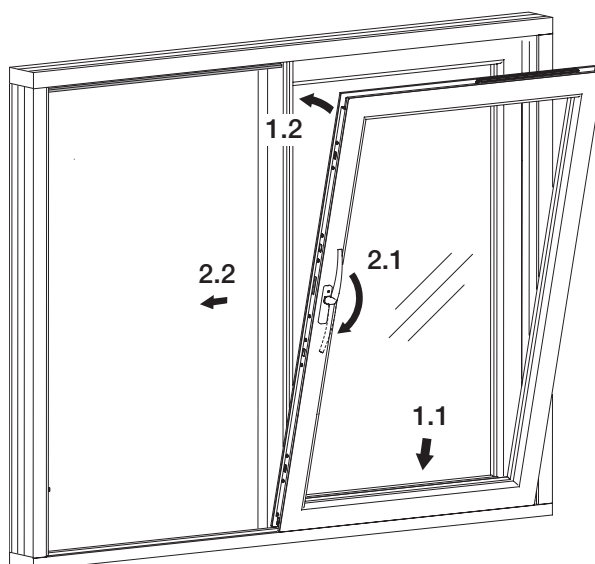

Misure di riferimento

- > Per controllare l'altezza della parte del telaio, ruotare l'anta scorrevole, sollevarla e spingerla in posizione di chiusura.
- > Misurare la quota nell'area del Comfort Close e del Comfort Stop (DEVE ESSERE = 8 mm).
- > Se necessario, spingere l'anta di lato e compensare la differenza dalle misure di riferimento con le regolazioni della parte telaio (vedasi „Regolazioni“).
- > Avvitare il binario sul lato anta fissa.

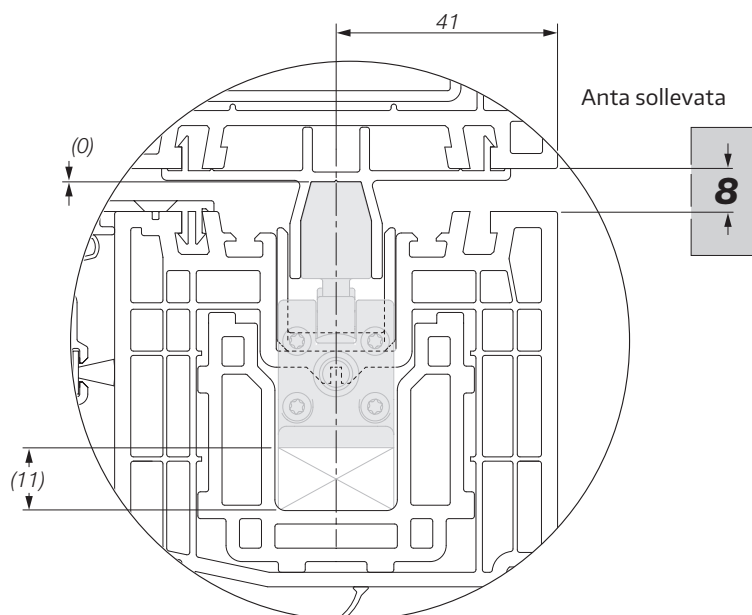

Completamento binario di guida

(Se la guida non é divisa questo passaggio non é necessario.)

Esempio:

Schema A; corrispondete allo schema C

Avvitare il binario al telaio.

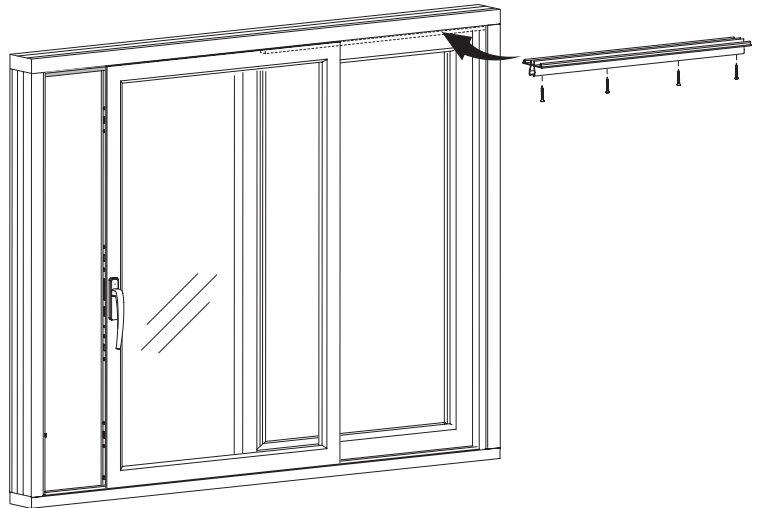

Regolazioni

In caso di imprecisioni relative alla posizione della parte telaio, la dimensione di riferimento relativa all'altezza della parte del telaio e la posizione finale dell'anta possono essere regolate rispetto al telaio.

A tal fine l'anta deve essere aperta.

- > (1) Correzione della posizione laterale (+/- 5 mm):
 - (1.1) Allentare la vite con Torx 25,
 - (1.2) Spostare la parte telaio nella direzione desiderata:
 - 0 - 5 mm: La chiusura dell'anta viene spostata in direzione del lato maniglia;
 - 0 + 5 mm: La chiusura dell'anta viene spostata in direzione opposta al lato maniglia.
 - (1.3) Serrare la vite con max. 3 Nm.
- > (2) Correzione dell'altezza della parte telaio (+ 3 mm) con Torx 15.

Regolazione del bordo di chiusura

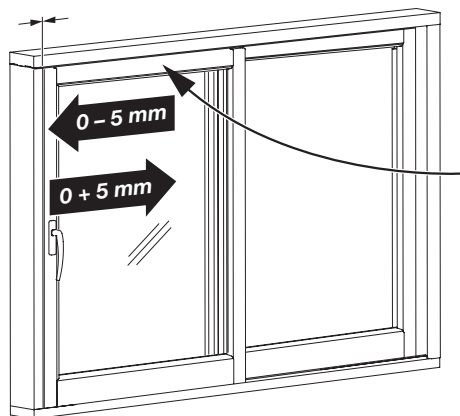

(Anta aperta)

0 - 5 mm: in direzione della posizione di bloccaggio (telaio)
0 + 5 mm: in direzione opposta dalla posizione di bloccaggio (telaio)

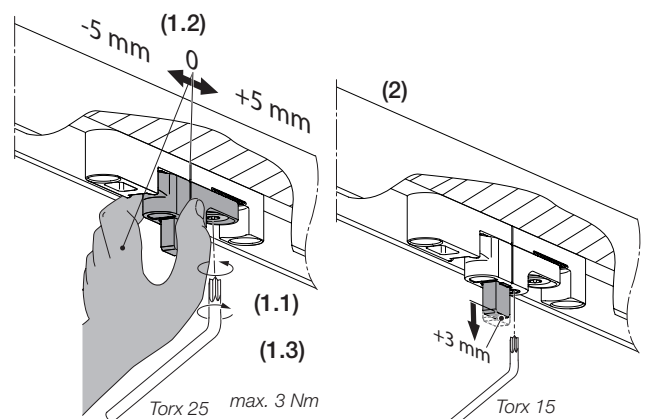

Nota: Le impostazioni possono cambiare dopo la vetratura dell'anta e l'installazione del telaio!

Montaggio copertura parte telaio

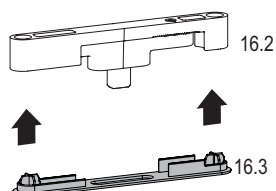

Dati tecnici

Campo di applicazione per schema A:

Larghezza battente (LB)	730 – 3320 mm
LBmin. per 2x Comfort Close	890 mm
Altezza battente (AB)	755/745 – 2860/2850 mm
Larghezza esterna telaio (RAB)	sec. le specifiche del produttore del profilo
Peso anta o forza scorrimento senza Comfort Close e Comfort Stop	Gr. 1: max. 200 kg oppure max. 30 N Gr. 2: max. 300 kg oppure max. 50 N (altre misure su richiesta)

A seconda del design delle guarnizioni utilizzate, l'anta potrebbe non essere in grado di chiudersi completamente.

Dimensioni (B x H x T)	
Comfort Close	336 mm x 27,5 mm x 22 mm
Comfort Stop	336 mm x 27,5 mm x 22 mm
Avvio soft	a partire ca. 100 mm prima del bordo di chiusura
Aumento della forza di scorrimento con Comfort Close e Comfort Stop	Gr. 1: a 25 N (nero) Gr. 2: a 45 N (grigio-argento)

A seconda del sistema di profili utilizzato, ci possono essere diversi campi d'applicazione. In ogni caso devono essere rispettate le specifiche dei produttori di profili.

Questo documento rappresenta lo stato dell'arte dal punto di vista tecnico alla data di pubblicazione. Vi preghiamo di prestare attenzione agli aggiornamenti costanti reperibili nella sezione "Download" del sito: www.maico.com

Edizione	Note	Pagine
08/2019	Prima edizione	
04/2020	Aggiunta Comfort Stop	Varie

MAICO SRL
Zona Artigianale 15 · I-39015 S. Leonardo (BZ) · Tel +39 0473 65 12 00 · info@maico.com

