



TECHNIK DIE BEWEGT

# INSTINCT by MACO

SYSTEMMAPPE – HOLZ BEIDSEITIG FLÄCHENBÜNDIG  
EINBAU IM RAHMEN

**instinct**<sup>o</sup>  
by MACO



[maco.eu/instinct](http://maco.eu/instinct)

# Inhaltsverzeichnis

<b>Wichtige Informationen</b>	<b>3</b>
<b>Profildetails und passende Komponenten</b>	<b>4</b>
<b>Grundausslegung und Toleranzen</b>	<b>5</b>
<b>Positionierungsempfehlung</b>	<b>6 - 7</b>
<b>Fräsbilder</b>	<b>8 - 12</b>
<b>Grundeinstellung des Schließsteils</b>	<b>13</b>
<b>Übersicht Verkabelungen</b>	<b>14 - 15</b>
<b>Positionen Notentriegelung</b>	<b>16 - 17</b>
<b>Bohrbild Notentriegelung</b>	<b>18</b>

## Wichtige Infos

Für die Montage und Installation des Systems INSTINCT by MACO benötigen Sie folgende Unterlagen:

- › Bedienungs- und Wartungsanleitung
- › Systemmappe für das entsprechende Türprofil
- › Montageanleitung

### **Bedienungs- und Wartungsanleitung**

Die Bedienungs- und Wartungsanleitung enthält wichtige Informationen zu Projektierung, Montage, Inbetriebnahme, Betrieb und Wartung des Systems INSTINCT by MACO. Dieses Dokument ist im Zuge der Auslieferung an den Bauherren/Endanwender zu übergeben.

### **Systemmappe**

Die Systemmappe beinhaltet profilspezifische Informationen zu Fräsungen bzw. Bohrungen sowie Informationen und Hinweise zur Kabellegung im Profil. Beachten Sie zusätzlich auch die Verarbeitungsrichtlinien des Profilherstellers!

### **Montageanleitung**

Die Montageanleitung beinhaltet profilunabhängige Informationen zur korrekten Montage des Systems INSTINCT by MACO. Die Anleitung beinhaltet die Arbeitsgänge im Werk und die Arbeitsgänge auf der Baustelle.

## Profildetails und passende Komponenten

### PROFILSYSTEM

Einbau der Verschlüsse:	Im Rahmenprofil
Öffnungsrichtung:	Innenöffnend
Geprüftes Flügelprofil:	Beidseitig flächenbündiges Holz-Referenzsystem mit Doppelfalz und 4 mm Falzluft - Bautiefe 100 mm
Geprüftes Rahmenprofil:	Beidseitig flächenbündiges Holz-Referenzsystem mit Doppelfalz und 4 mm Falzluft - Bautiefe 100 mm

### PASSENDE KOMPONENTEN

Passende Verschlüsse:	Gehäuseform C - Art. Nr. 501_3_
Passende Verschlussabdeckungen:	Art. Nr. 50212_
Empfohlene Schraubtype(n):	4x DIN 7982 CT / 4,2 x 38
Passende Schließteile:	flächenbündig eingefräst Art. Nr. 50371_
Passende Schließteilabdeckungen:	Art. Nr. 50471_
Empfohlene Schraubentype(n):	4x DIN 7982 CT / 4,2 x 38

### MINDEST-FLÜGELBREITE

Aufschraubänder:	≥ 850 mm
Rollenbänder:	≥ 850 mm
Verdecktliegende Bänder:	≥ 850 mm

## Grundauslegung und Toleranzen

Grundeinstellung des Schließzapfens:	9 mm
Grundauslegung Falzluft:	4 mm
Mindestfalzluft:	≥ 2 mm
Maximalfalzluft:	≤ 6 mm

### WICHTIG:

Beurteilung der Kompatibilität gilt für Türbänder mit üblichen Ausdrehkurven.  
Bei abweichender Ausdrehkurve muss die Grundeinstellung des Schließzapfens  
möglicherweise angepasst werden!

---

Reduktion der Mindest-Falzluft (durch Eindrehen des Schließzapfens) ist:

möglich                       nicht möglich

### ACHTUNG!

Durch Eindrehen des Schließzapfens reduziert sich die Maximal-Falzluft!

---

Erhöhung der Maximal-Falzluft (durch Ausdrehen des Schließzapfens) ist:

möglich                       nicht möglich

### ACHTUNG!

Durch Ausdrehen des Schließzapfens erhöht sich die Mindest-Falzluft!

AUSLEGUNG  
& TOLERANZEN

MINDEST-  
FALZLUFT

MAXIMAL-  
FALZLUFT

# Positionierungsempfehlung

## DIN L

### EMPFOHLENE KONFIGURATION

In Mindestkonfiguration werden 3 Verschlüsse, ab einer Türhöhe von 2500 mm 4 Verschlüsse empfohlen. Ein zusätzlicher horizontaler Verschluss ist optional möglich.

### BEISPIELHAFTE ABSTÄNDE\*

Türhöhe	Anzahl	L1	L2
2000	3	240	760
2100	3	240	810
2200	3	240	860
2300	3	240	910
2400	3	240	960
2500	4	240	673
2600	4	240	706
2700	4	240	740
2800	4	240	773

\* Angaben in mm.  
Tabelle gültig für DIN L und DIN R.  
Die Werte in dieser Tabelle sind beispielhaft und dienen zur Orientierung beim Einbau der INSTINCT Verschlüsse.

Berechnung L2 bei 3 Verschlüssen:

$$\frac{\text{Türhöhe} - (2 \times L1)}{2}$$

Berechnung L2 bei 4 Verschlüssen:

$$\frac{\text{Türhöhe} - (2 \times L1)}{3}$$

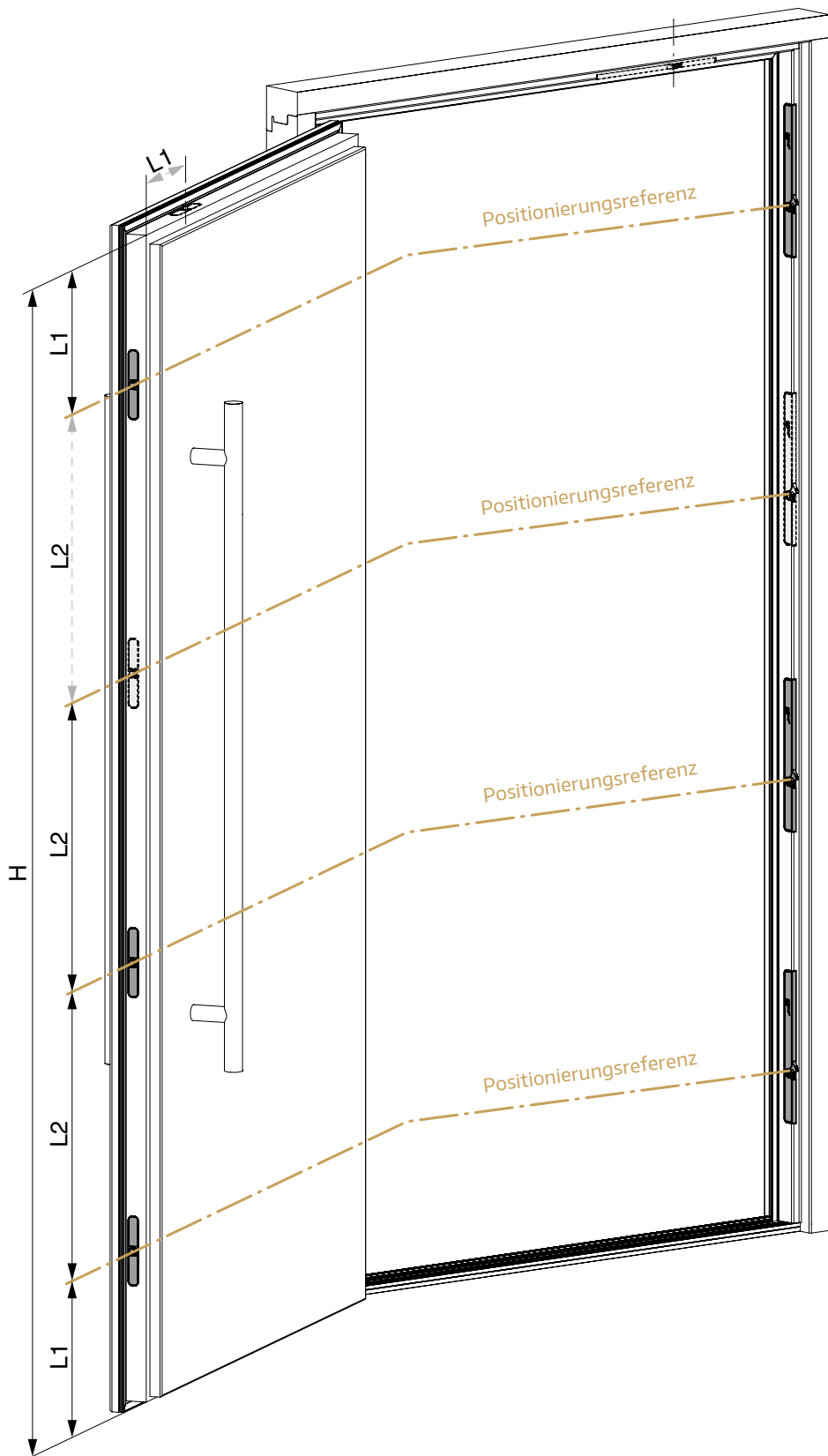

## Positionierungsempfehlung

DIN R

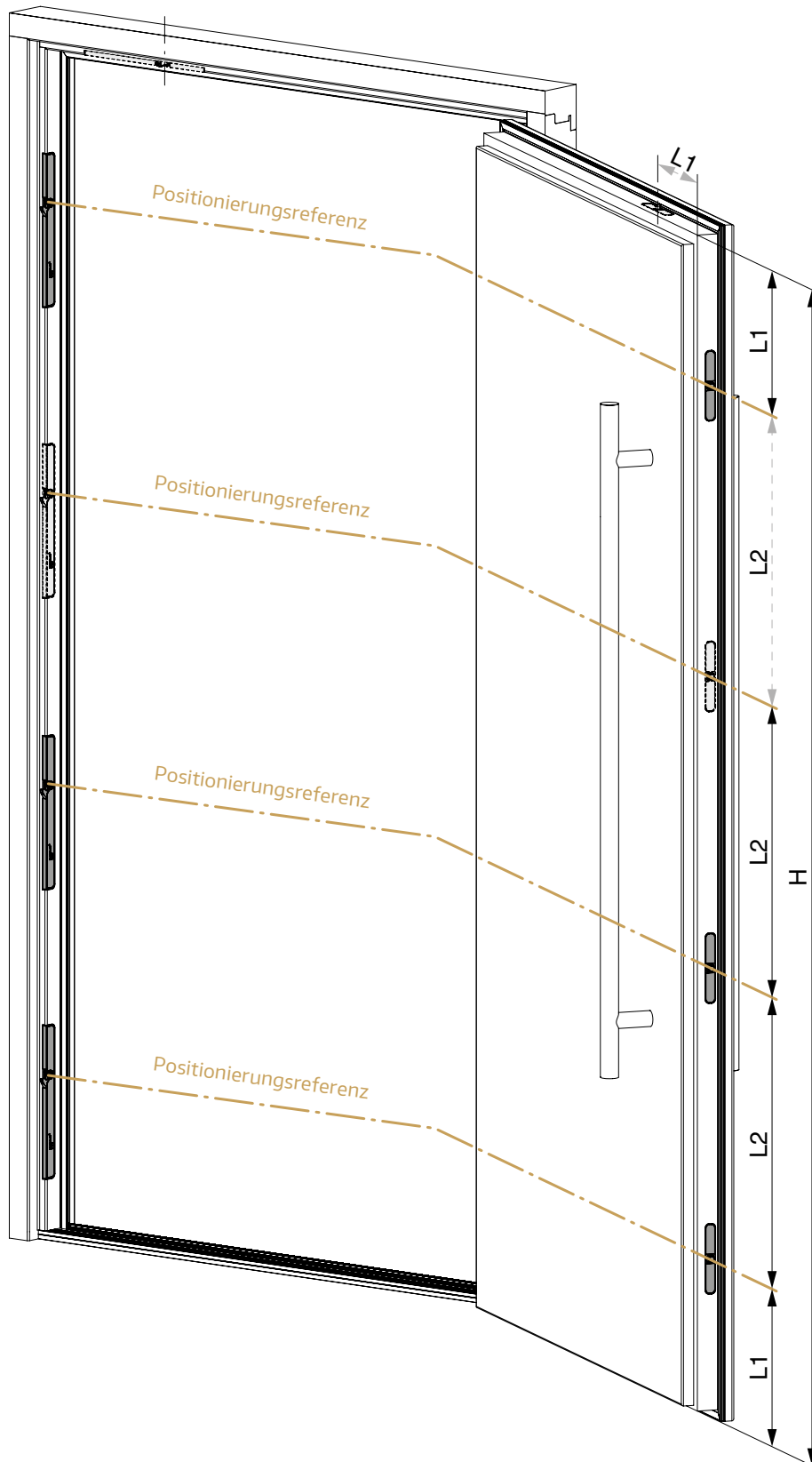

### EMPFOHLENE KABELLÄNGEN\*

L2	Kabel- länge	Artikel- nummer
$L2 \leq 400$	600	509006
$L2 \leq 500$	700	509007
$L2 \leq 600$	800	509008
$L2 \leq 700$	900	509009
$L2 \leq 800$	1000	509010
$L2 > 800$	1100	509011

\*Angaben in mm

Je nach Lage des Kabelkanals können die notwendigen Kabellängen abweichen.

Zur Einbindung des INSTINCT Bluetooth-Moduls oder des INSTINCT Interfaces stehen zusätzlich Systemkabel mit einer Länge von 200 (Art. Nr. 509002), 300 (Art. Nr. 509003) bzw. 500 mm (Art. Nr. 509005) zur Verfügung.

Das detaillierte Verkabelungsschema finden Sie auf S. 14 und S. 15.

# Fräsbild Draufsicht

DIN R, M 1:2

Rahmenprofil  
(vereinfachte Darstellung)

Flügelprofil  
(vereinfachte Darstellung)

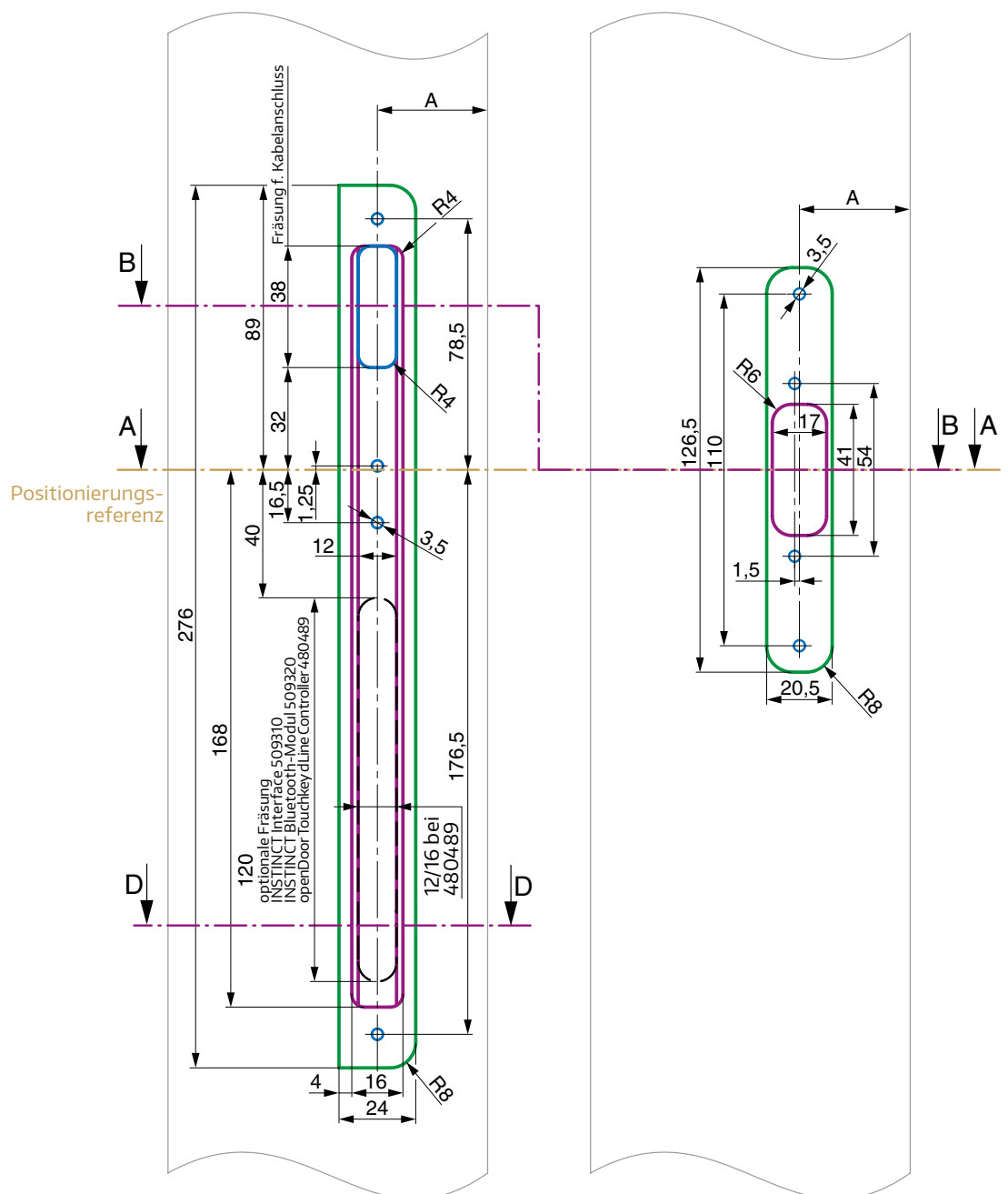



# Fräsbild Schnitt B-B

DIN R, M 1:1

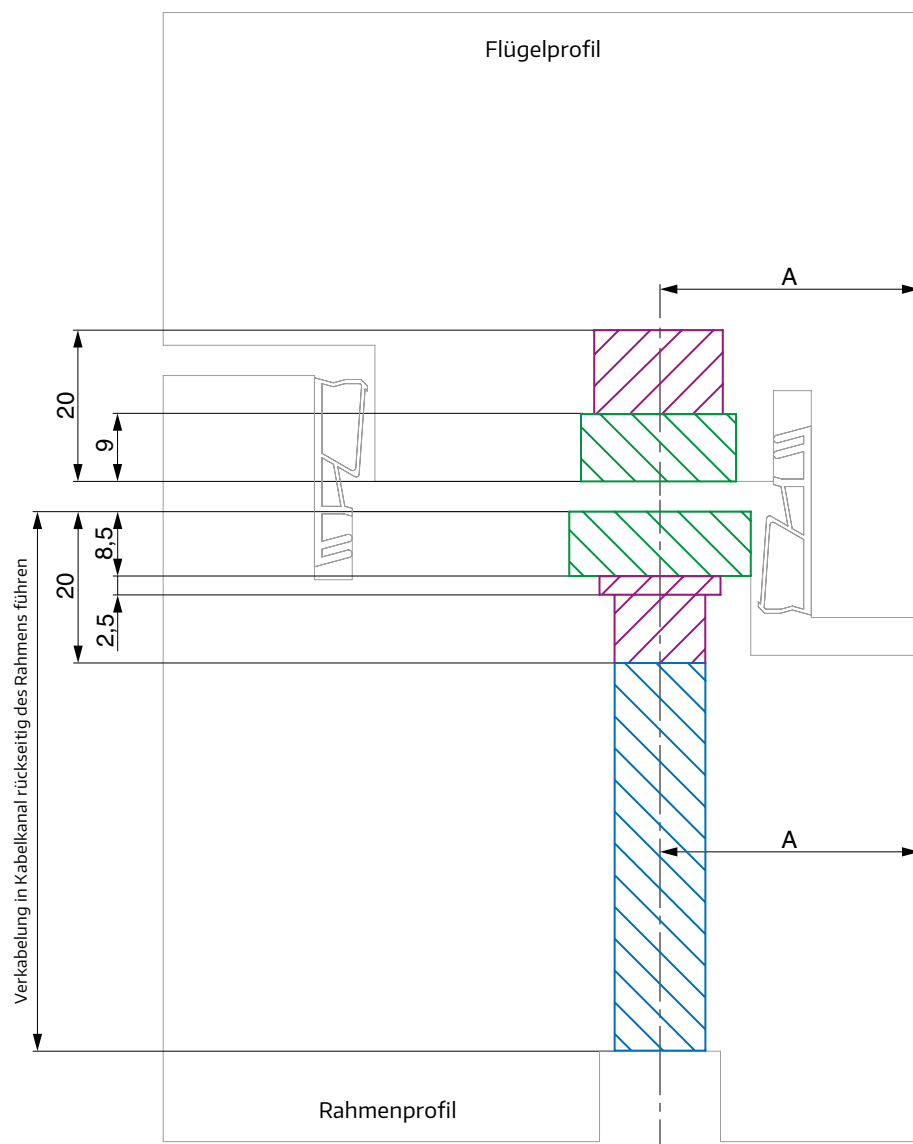



# Fräsbild Schnitt C-C

DIN L, M 1:1

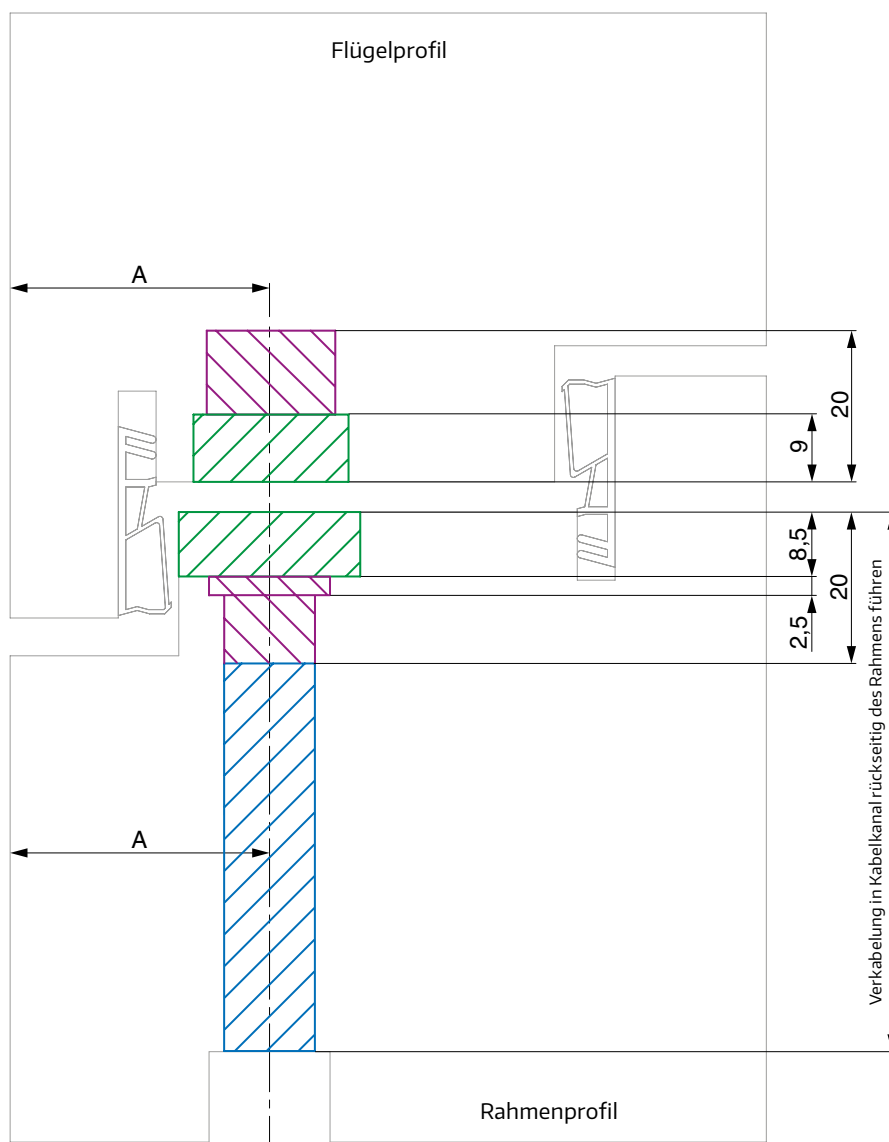

# Fräsbild Schnitt D-D

DIN R, M 1:1

optionale Fräsung

INSTINCT Interface 509310

INSTINCT Bluetooth-Modul 509320

openDoor Touchkey dLine Controller 480489

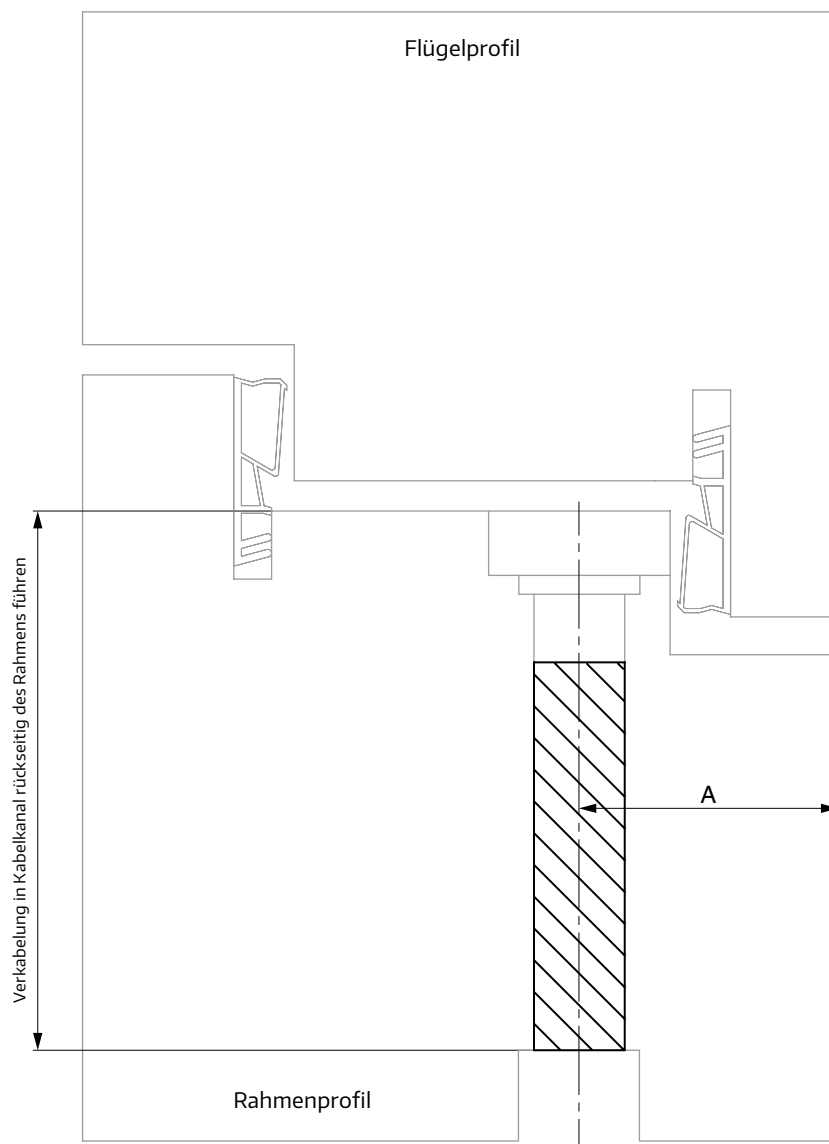

## Grundeinstellung des Schließteils

### Schnitt A-A, M 1:1

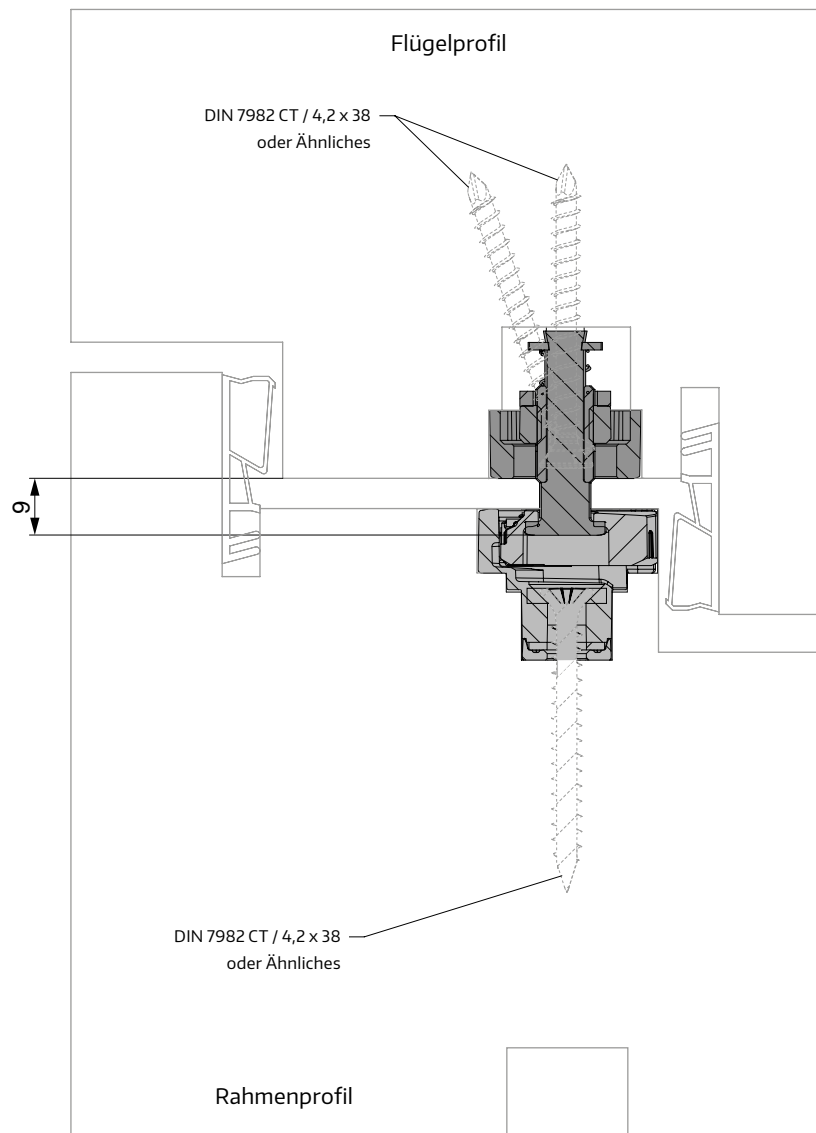

## Übersicht Verkabelung

### Bei vertikalen Verschlusspunkten

#### HINWEIS

Die Kabelführung erfolgt in einem Kabelkanal im Türrahmen.

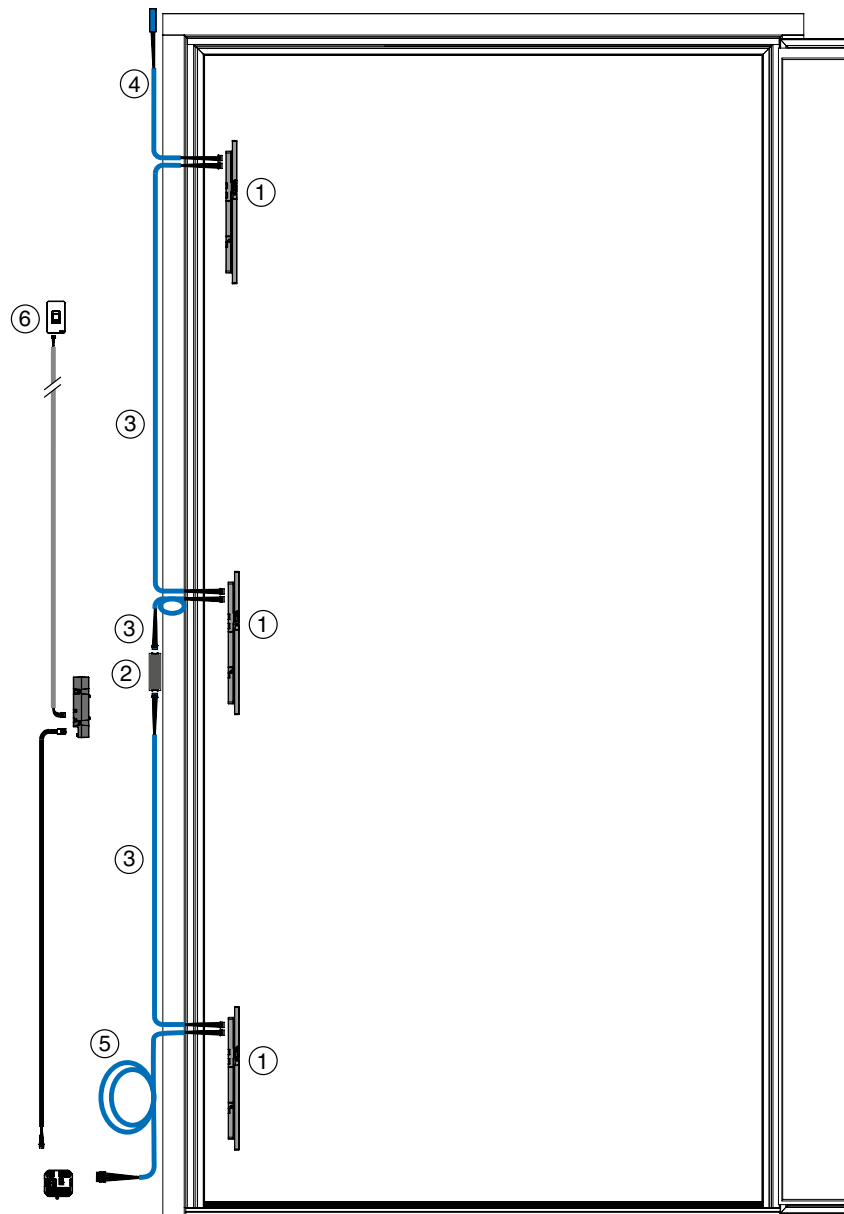

- ① INSTINCT Guard/Guard+
- ② INSTINCT Bluetooth-Modul
- ③ INSTINCT Systemkabel
- ④ INSTINCT Anschlusskabel (mit oder ohne Akustik-Modul)
- ⑤ INSTINCT Systemkabel für rahmenseitige Montage 6000 mm
- ⑥ MACO openDoor Touchkey dLine / MACO openDoor Keypad

## Übersicht Verkabelung

Bei vertikalen und horizontalen Verschlusspunkten

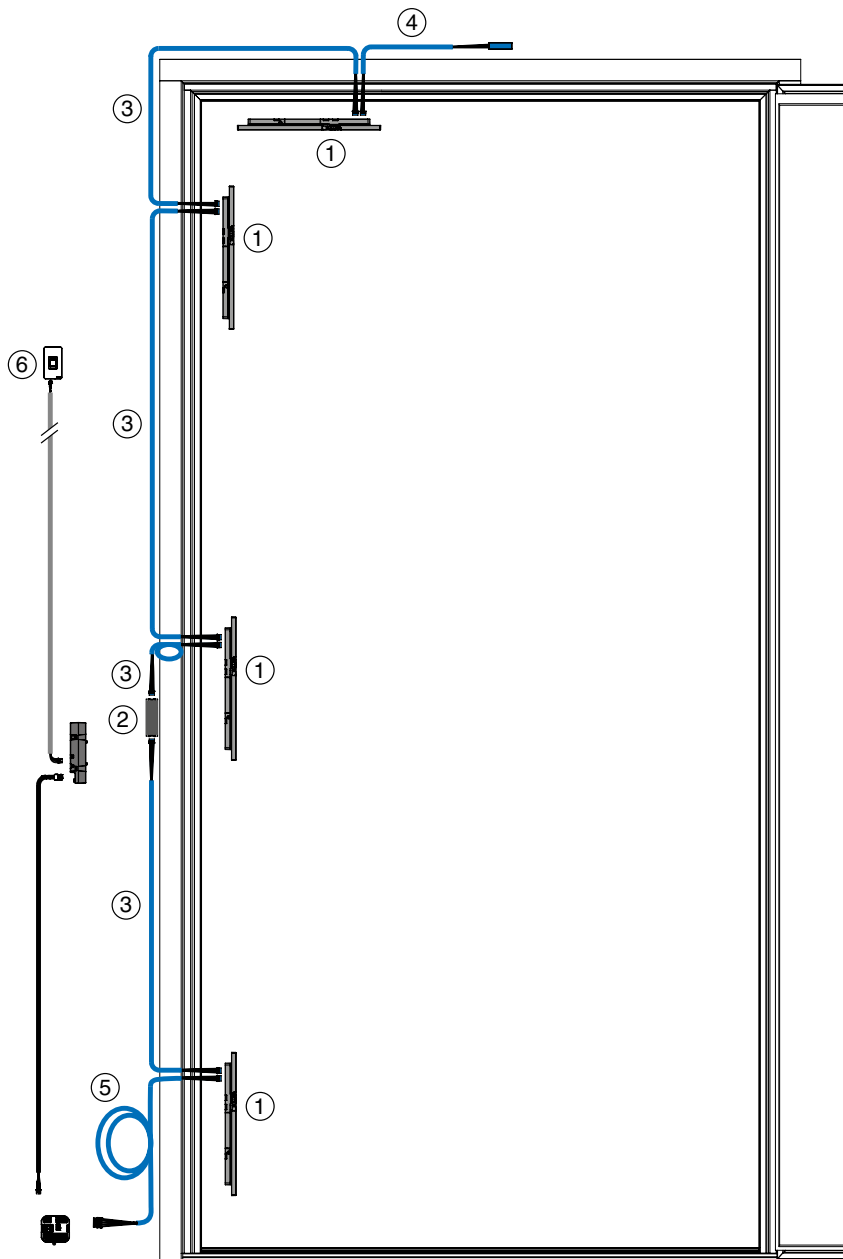

- ① INSTINCT Guard/Guard+
- ② INSTINCT Bluetooth-Modul
- ③ INSTINCT Systemkabel
- ④ INSTINCT Anschlusskabel (mit oder ohne Akustik-Modul)
- ⑤ INSTINCT Systemkabel für rahmenseitige Montage 6000 mm
- ⑥ MACO openDoor Touchkey dLine / MACO openDoor Keypad

### HINWEIS

Die Kabelführung erfolgt in einem Kabelkanal im Türrahmen.

## Positionen Notentriegelung

DIN L

### HINWEIS

Im Defektfall besteht die Möglichkeit, jeden einzelnen Verschlusspunkt über eine Notentriegelung von innen mechanisch zu öffnen.

Hierzu wird das Entriegelungswerkzeug (Art. Nr. 509520) sowie ein Inbusschlüssel mit Kugelkopf (4 mm) benötigt.

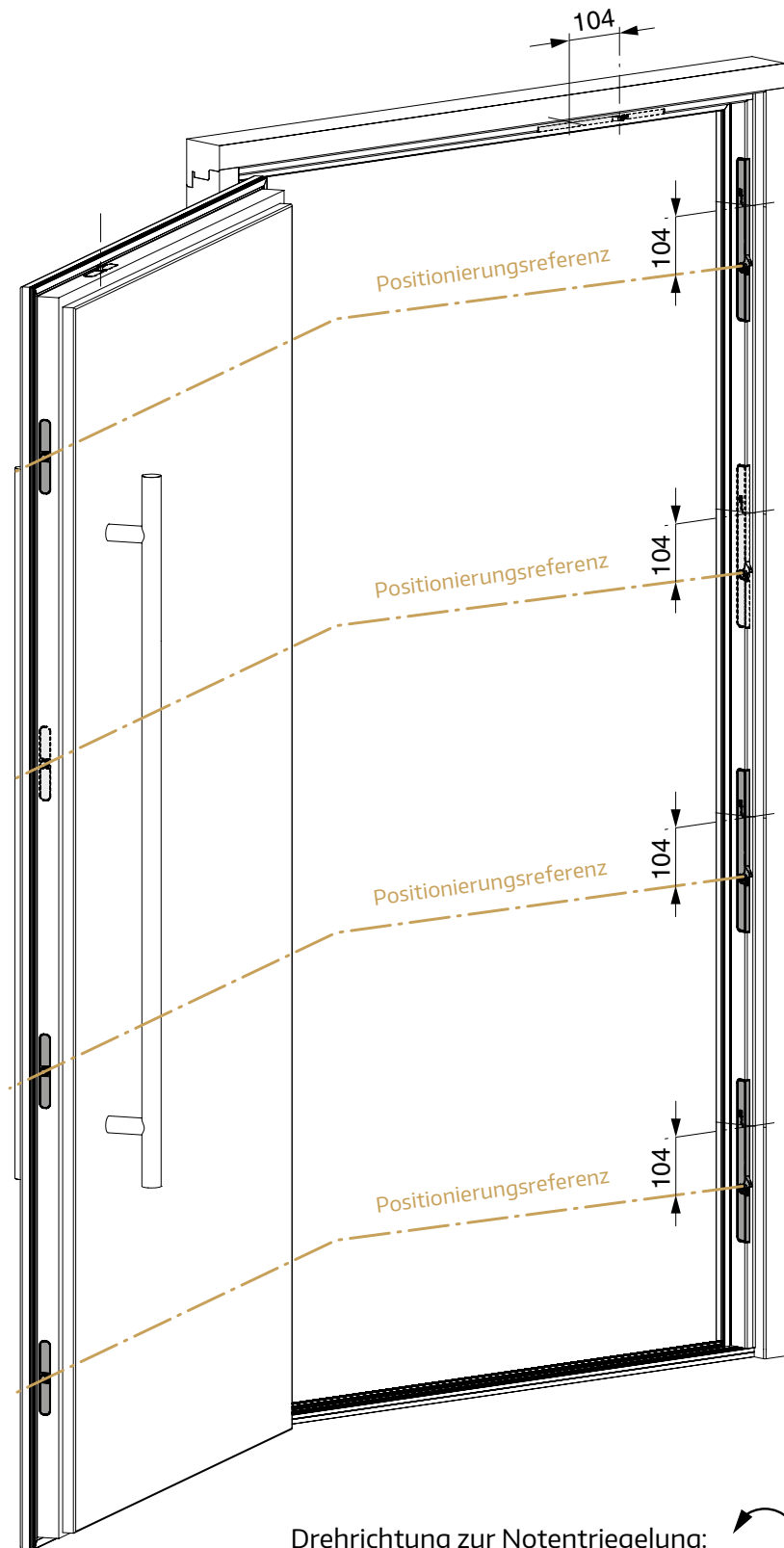

Drehrichtung zur Notentriegelung:





## Positionen Notentriegelung

DIN R

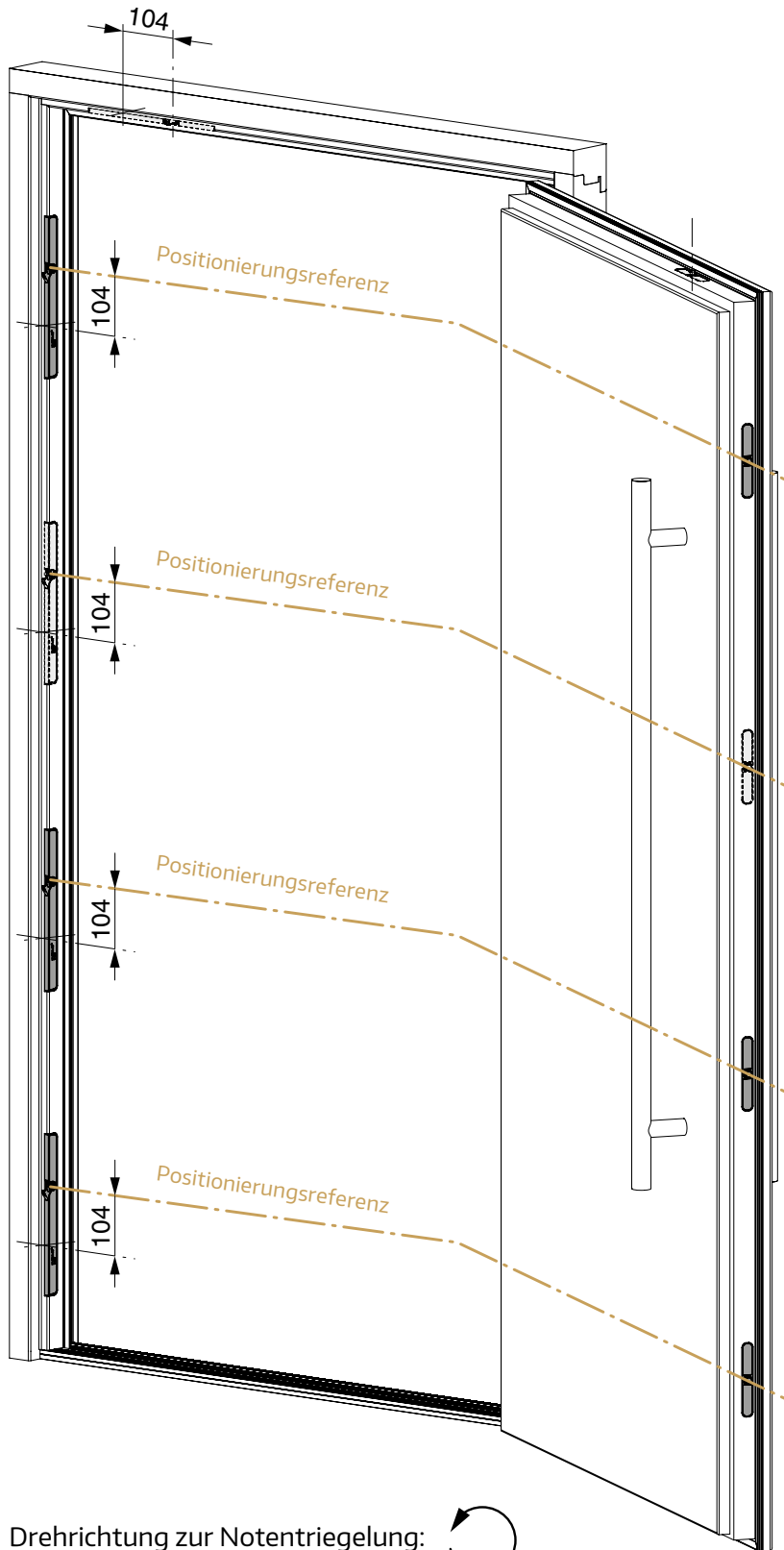

Drehrichtung zur Notentriegelung: 

## Bohrbild Notentriegelung

### HINWEIS

Im Defektfall besteht die Möglichkeit, jeden einzelnen Verschlusspunkt über eine Notentriegelung von innen mechanisch zu öffnen.

Hierzu wird das Entriegelungswerkzeug (Art. Nr. 509520) sowie ein Inbusschlüssel mit Kugelkopf (4 mm) benötigt.

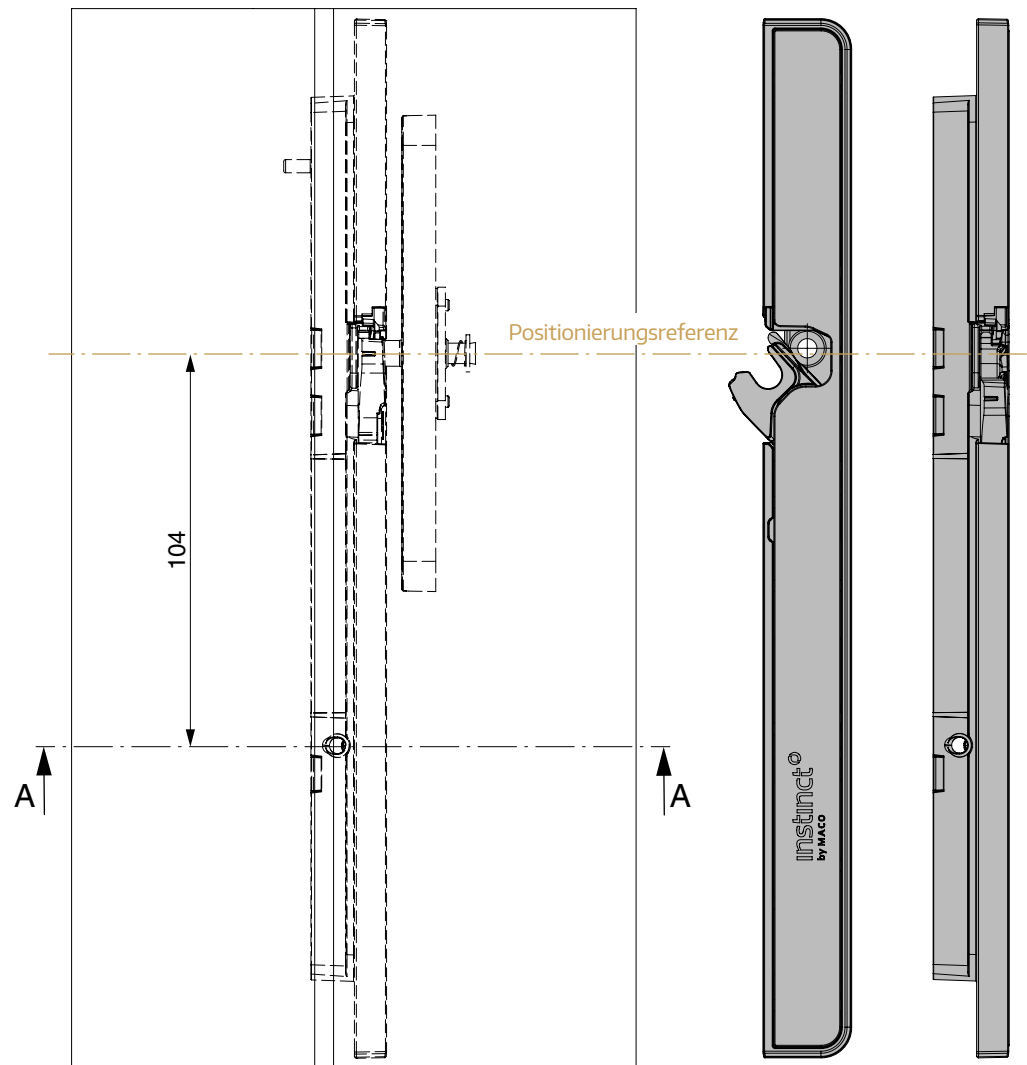
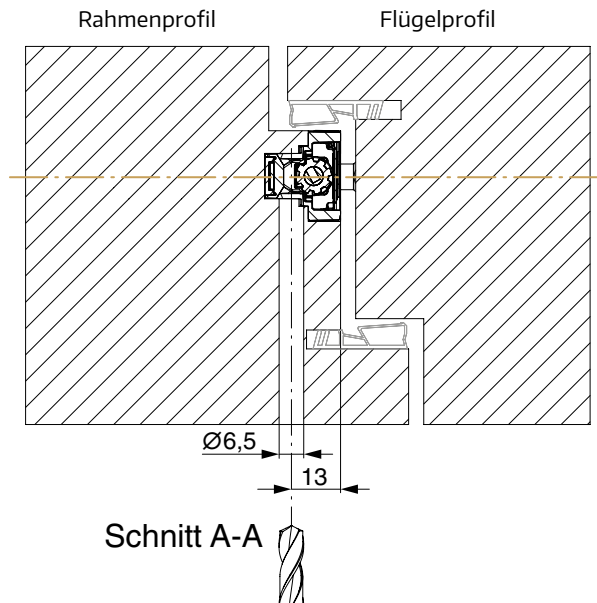

## Notizen

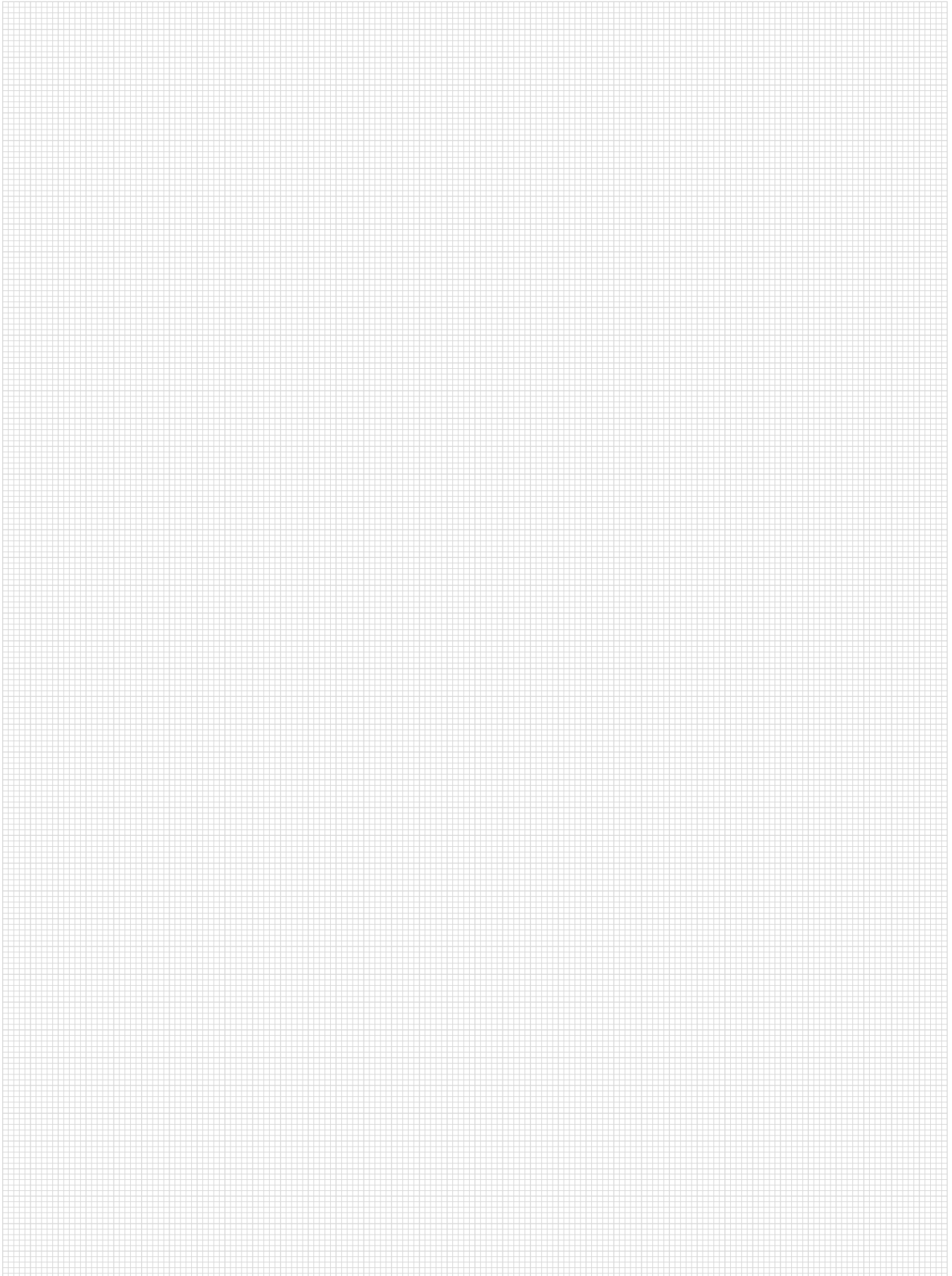

**Mayer & Co Beschläge GmbH**

Alpenstraße 173 · 5020 Salzburg · Austria  
T: +43 662 6196-0 · F: +43 662 6196-1449  
maco@maco.eu · maco.eu

**MACO in Ihrer Nähe:**  
[www.maco.eu/kontakt](http://www.maco.eu/kontakt)



Dieses Print-Dokument wird laufend überarbeitet. Die aktuelle Version finden Sie unter <https://www.maco.eu/assets/759577> oder scannen Sie den QR-Code.

Erstellt: 11/2022 · Geändert: 27.01.2023  
Best.-Nr. 759577  
Alle Rechte und Änderungen vorbehalten.

» Wenn ich die Menschen  
gefragt hätte, was sie wollen,  
hätten sie gesagt  
**schnellere Pferde.** «

Henry Ford

