

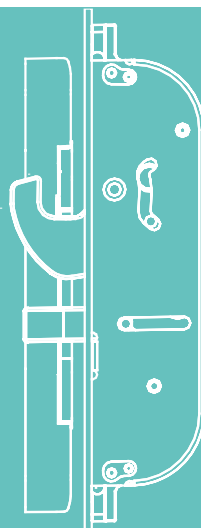

DAMOS VALOR
A LA VENTANA

MACO PROTECT

CERRADURAS

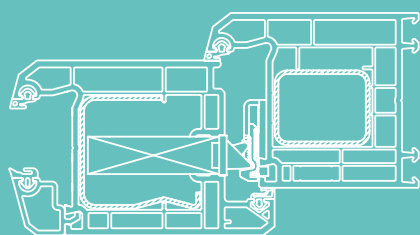

INSTRUCCIONES DE MONTAJE

Cerradura comando manilla G-TS MODUL PVC

Atención ¡solo para profesionales!

Contenido

Información importante	4 - 10
Introducción	4
Nota informativa, Leyenda	5
Uso previsto	6
Uso inapropiado	6 - 9
Uso de seguros de transporte	10
<hr/>	
Mantenimiento	11
<hr/>	
Cambio de mano del picaporte	12
<hr/>	
Instrucciones de montaje	13 - 14
Posicionamiento de cerradero picaporte-paletón	13
Posicionamiento de cerradero gancho-punzón	14
<hr/>	
Fresados y taladros	15 - 17
Fresado de cajas	15
Cerradero picaporte-paletón, Cerradero gancho-punzón (HO-BO)	16
PVC Serie Zamak, PVC Serie Perfil U	17
<hr/>	
Posiciones de las cajas	18
<hr/>	
Posicionamiento de cerraderos	19 - 22
2 Ganchos-punones	19
2 Ganchos-punzones + 2 bulones i.S.	20
4 Ganchos-punzones	21
4 bulones i.S.	22
<hr/>	
Posición variable de caja superior	23



Posibilidades de prolongación con módulo frontal prolongador	24
<hr/>	
Uso de módulos frontales	25
<hr/>	
Construcciones de puerta	26
<hr/>	
El montaje „modular“ de PROTECT MODUL	27

Información importante

Introducción

Lea atentamente estas instrucciones antes de comenzar el montaje de la G-TS. Instale todos los componentes de herraje correctamente como se describe en estas instrucciones y respete todas las directrices de seguridad. Si no se siguen estas instrucciones, no se podrá garantizar que el sistema funcione correctamente. En caso de incumplimiento, no asumiremos ninguna responsabilidad por daños a personas o materiales.

Calcule el material de fijación requerido en función de la estructura y de la carga correspondiente y aumentelo si es necesario. Cualquier material de fijación que se suministre solo cumple parte de los requisitos.

Público objetivo de estas instrucciones

Estas instrucciones están dirigidas exclusivamente a empresas especializadas y personal especializado. Los trabajos descritos solo pueden ser realizados por personal cualificado.

Almacenamiento de documentos / instrucción

Guarde estas instrucciones de montaje para su uso y mantenimiento posteriores.

Entregue el manual de uso (se puede descargar de maco.eu – Ref. 757582) al usuario final y realice una pequeña formación.

Instalación y uso

Antes del montaje: pruebe las puertas y los elementos de seguridad. Debe garantizarse la integridad y la suavidad de movimiento de las puertas.

Calcule los tornillos necesarios para la fijación en función del material y de la carga.

A menos que se indique lo contrario, todas las dimensiones se expresan en milímetros.

Todas las representaciones son solo simbólicas.

Quedan reservados los errores de impresión, confusiones y cambios.

Información importante

Nota informativa



Esta nota indica información adicional que es importante para un montaje sin errores del producto.

Leyenda



Entrada de manilla DM

FFH Alto de canal de herraje



Intereje E

K+ Distancia a caja superior



Altura de manilla GM

K- Distancia a caja inferior



Cara interior del perfil



Nota importante

MF Picaporte multifunción

EV Terminal

Información importante

Uso previsto

- › La G-TS está diseñada para su instalación en puertas de entrada, puertas secundarias o de servicio de PVC, madera, aluminio o acero y la combinación de los materiales anteriormente citados.
- › Instale todos los componentes de herraje correctamente como se describe en estas instrucciones y observe todas las directrices de seguridad.
- › Al atornillar el herraje debe asegurarse de que no perfora ni daña los cables.
- › Asegúrese de que los componentes estén en perfectas condiciones antes de la instalación, no deben utilizarse bajo ningún concepto componentes dañados o defectuosos. Utilice la A-TS solo cuando esté en perfectas condiciones.

Uso inapropiado

- › La G-TS NO debe utilizarse para puertas de emergencia o antipánico según EN179 o EN1125.
- › Los componentes de herraje descritos en estas instrucciones de montaje están fabricados en material inoxidable o acero pasivado galvánicamente y sellados según DIN EN 12329. No deben utilizarse en entornos con ambiente agresivo y corrosivo.
- › No utilice siliconas de contenido ácido, ya que pueden oxidar los componentes del herraje.

Un montaje incorrecto, el uso inadecuado o no previsto, el uso de accesorios no aprobados expresamente por MACO, las modificaciones o trabajos de reparación no aprobados expresamente por MACO, así como un servicio inadecuado pueden provocar errores y deben evitarse.

Cualquier medida no aprobada expresamente por MACO dará lugar al descargo de toda responsabilidad, a la pérdida de la garantía y al rechazo de cualquier reclamación.

Información importante

Uso inapropiado

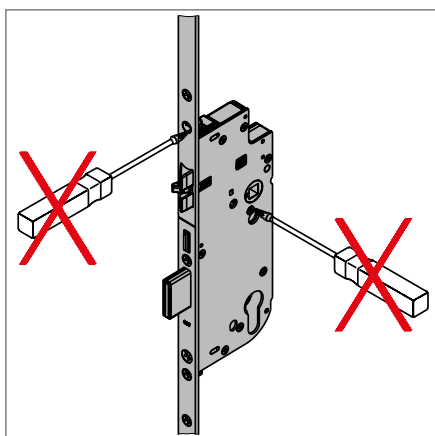

No desmontar la caja de la cerradura bajo ningún concepto.

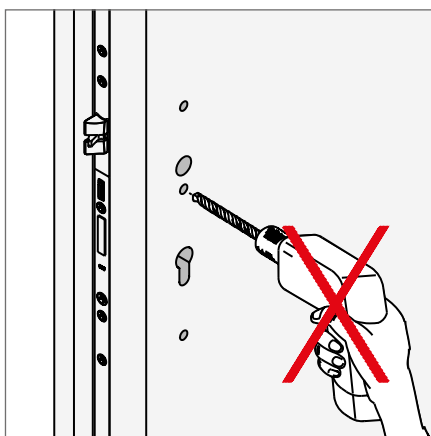

Todos los taladros deben realizarse antes de colocar la cerradura.

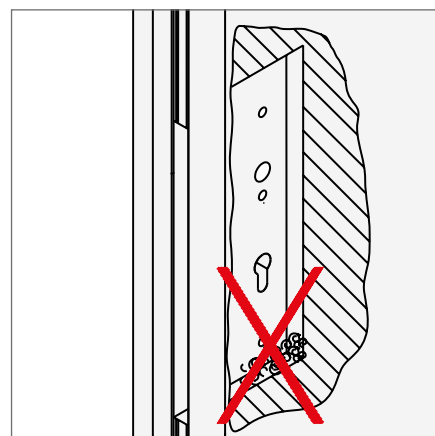

Limpiar la viruta y rebaba de las cajas.

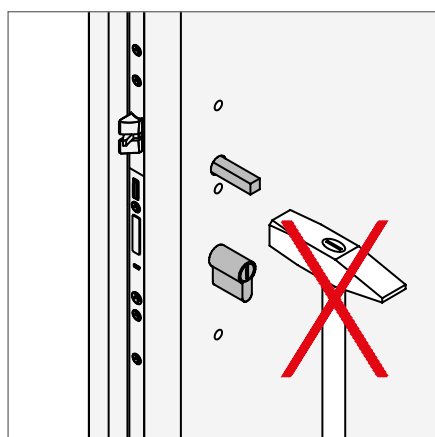

No introducir el cuadradillo con golpes o excesiva fuerza.

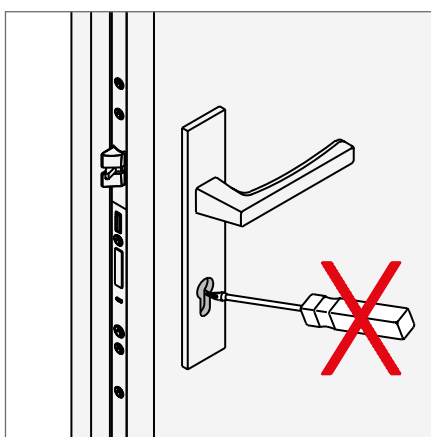

Accionar la cerradura solo con la llave de muestra para obra.

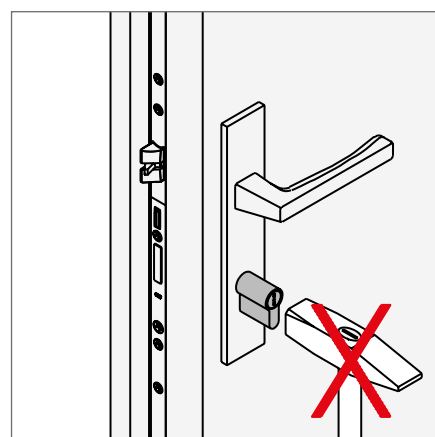

No introducir el bombillo con golpes o excesiva fuerza.

Información importante

Uso inapropiado

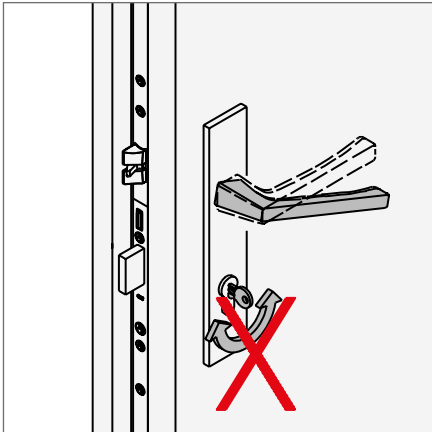

No accionar la llave y la manilla al mismo tiempo.



No girar la llave con violencia o con palancas.

El paletón de la caja principal así como todos los elementos de cierre de las cajas adicionales no deben rozar en la placa del cerradero. Esto se puede evitar trabajando sobre las regulaciones, bien en los propios cerraderos o en las bisagras. No deben modificarse los agujeros de los cerraderos o realizar agujeros nuevos sobre el cerradero.

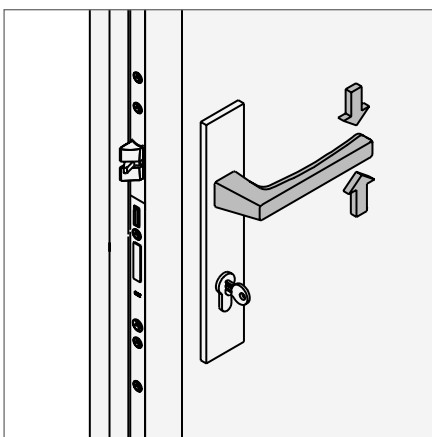

Accionar la manilla solo en el sentido correcto de giro y solo con una fuerza máxima de 15 kg.

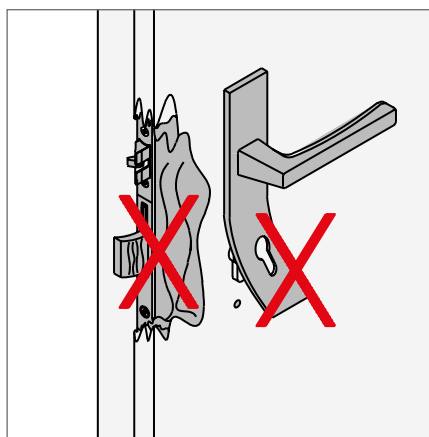

Si se observan daños, p.ej. por intento de robo, cambiar la cerradura inmediatamente.

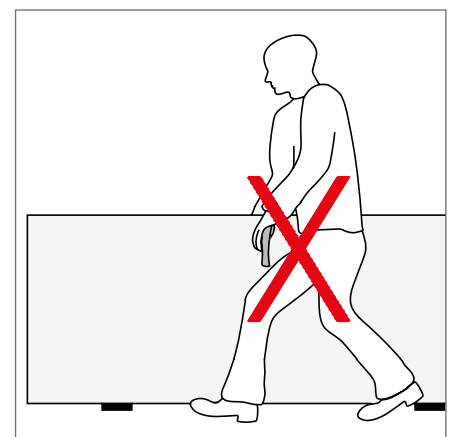

No transportar la hoja desde la manilla.

Información importante

Uso inapropiado

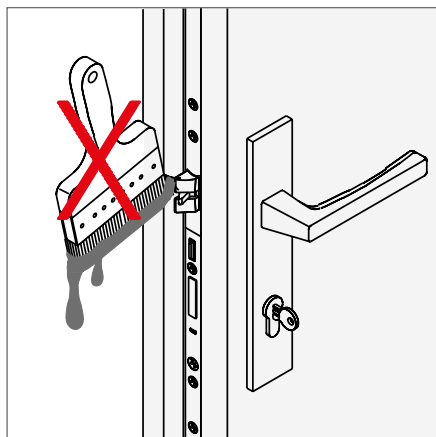

No lacar ni cepillar el picaporte ni el paletón.

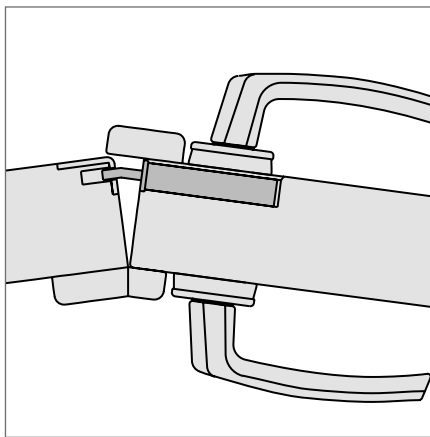

En puertas de dos hojas debe abrirse en primer lugar la hoja principal.

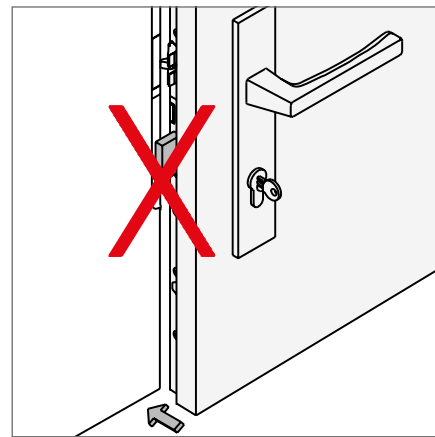

No sacar el paletón con la hoja abierta.

Información importante

Uso de seguros de transporte

Para garantizar el correcto transporte de la puerta pueden usarse sencillos seguros como calces y cuñas. Estos deben ser retirados una vez instalada la puerta.

Ⓐ Posicionamiento de los seguros de transporte

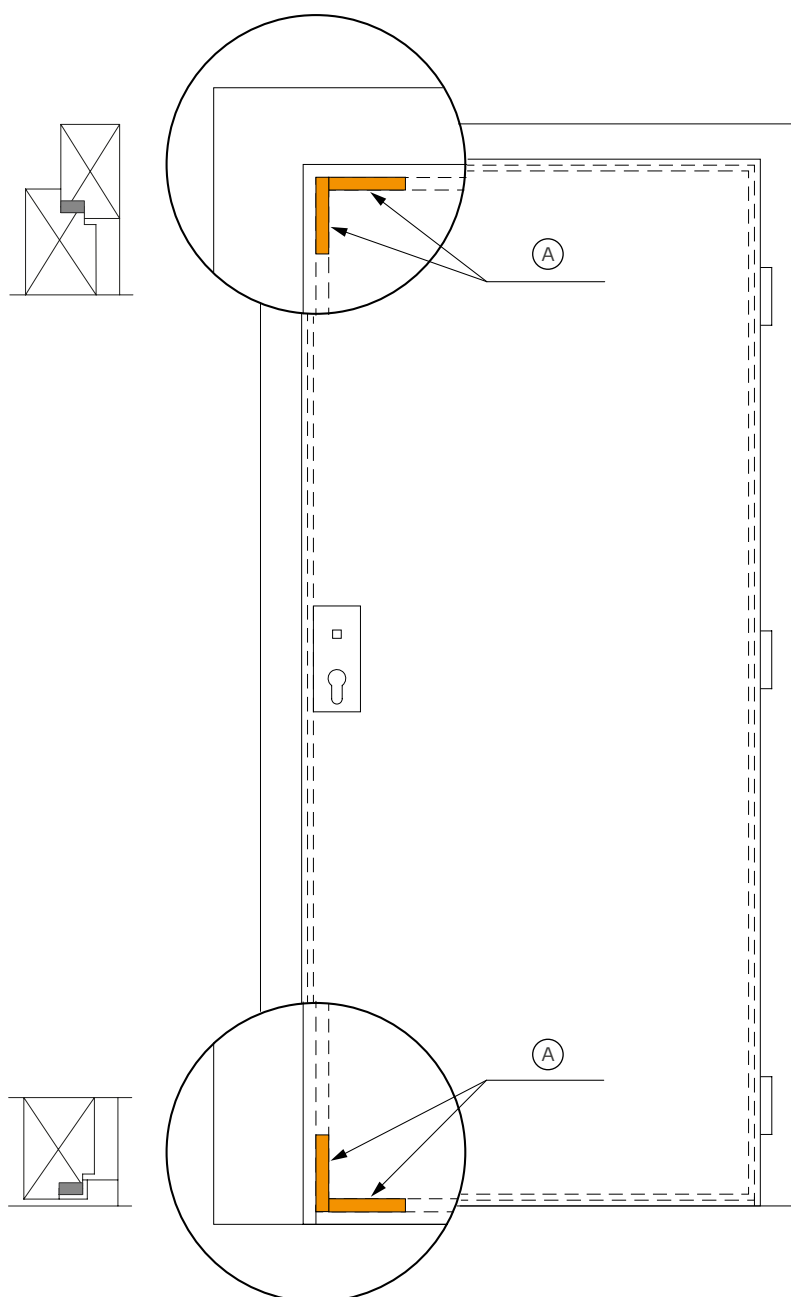

Mantenimiento

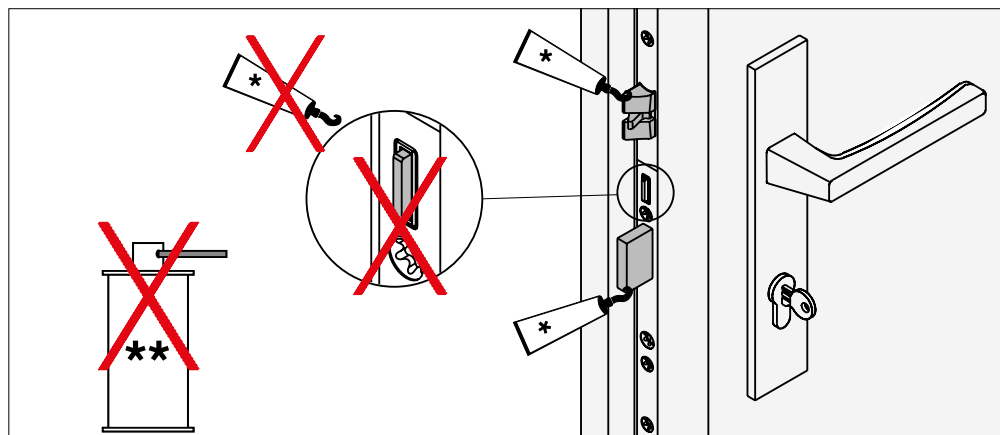

La cerradura (caja de cerradura) se suministra con grasa de contacto de alta durabilidad y **NO DEBE** ser lubricada de nuevo. **Lubricar el picaporte y el paletón una vez al año.**

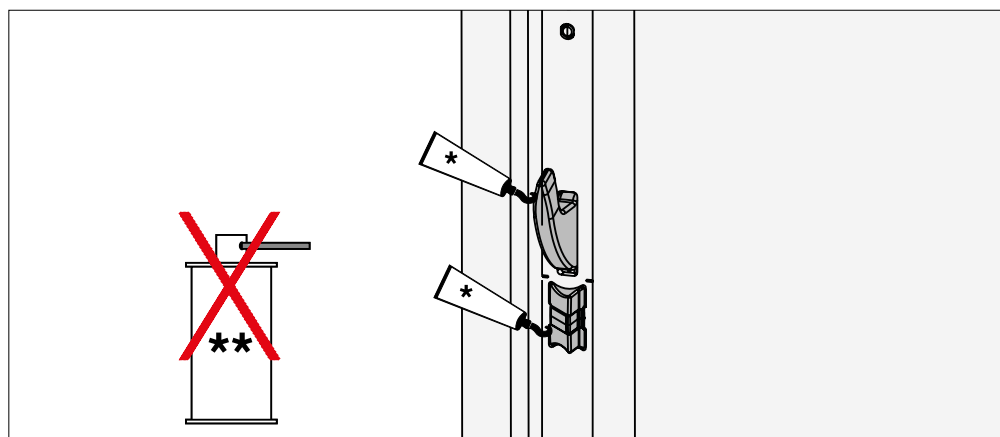

Los elementos de picaporte-gancho deben ser lubricados una vez al año.



**No usar aceites lubricantes, sprays de silicona o disolventes de óxido.
Realizar la lubricación únicamente con grasa de contacto o vaselina técnica.**

* Grasa de contacto (Ref. 455341), ** Disolvente de óxido

Cambio de mano del picaporte

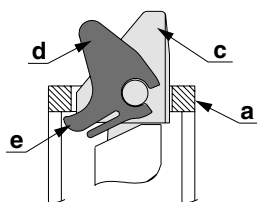
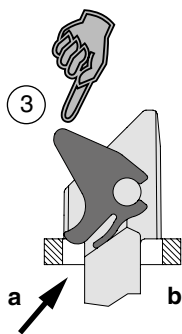

- a = Frontal
- b = Rebajo en el frontal
- c = Picaporte
- d = Inserto de plástico
- e = Aleta del inserto

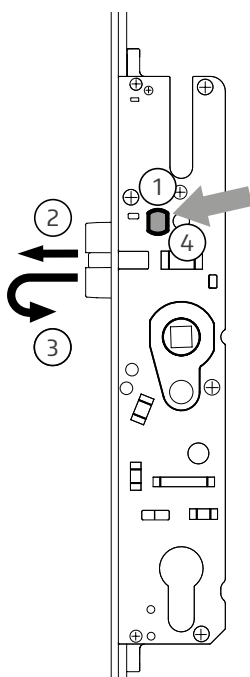

- ① Soltar totalmente el tornillo y empujar con el destornillador.
- ② Sacar el picaporte.
- ③ Girar el picaporte y colocarlo el frontal (a) de tal manera que la aleta (e) del inserto (d) pueda ser introducida bajo el borde del frontal (b).
Empujar el picaporte hasta el final.
- ④ Colocar de nuevo el tornillo (Momento de giro mín. 1,5 Nm hasta máx. 2 Nm).



¡Debe comprobarse el correcto funcionamiento del picaporte!

Instrucciones de montaje

Posicionamiento de cerradero picaporte-paletón

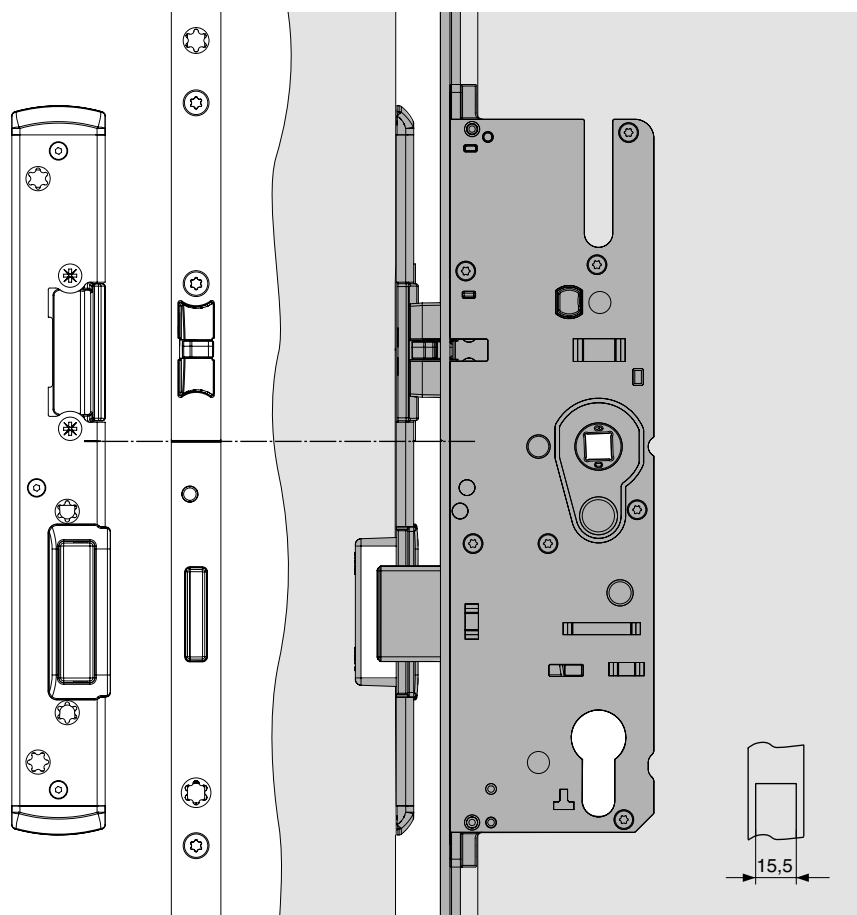

Regulación de presión de apriete:

+/- 1 mm en el cerradero picaporte-paletón

La marca del frontal de la cerradura debe ir enfrentada a la marca en el cerradero.

Instrucciones de montaje

Posicionamiento de cerradero gancho-punzón

ZA PVC Serie Zamak

U PVC Serie Perfil U

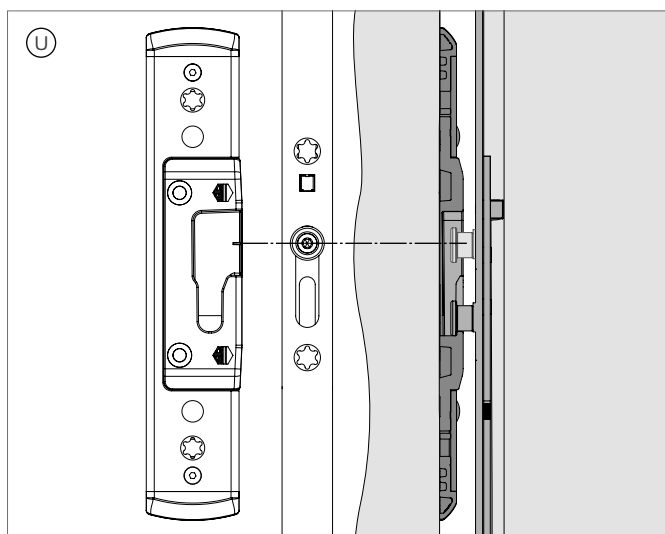
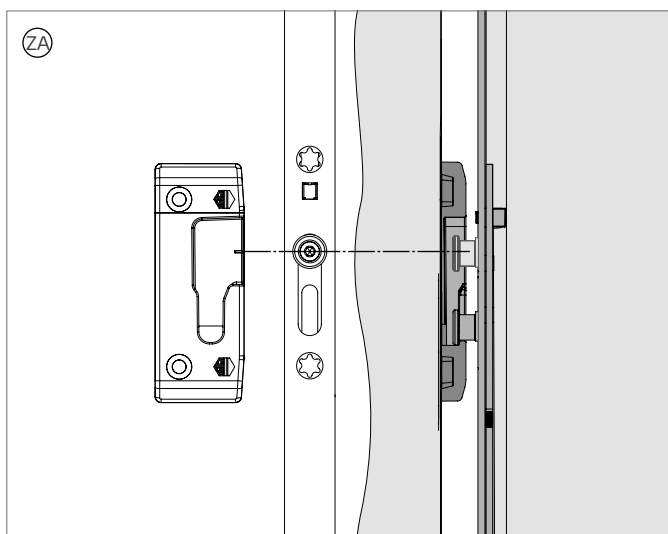
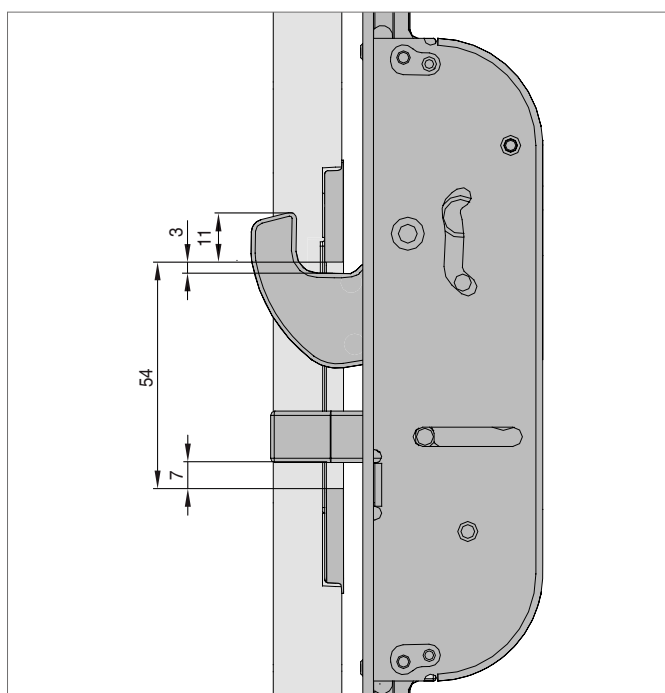
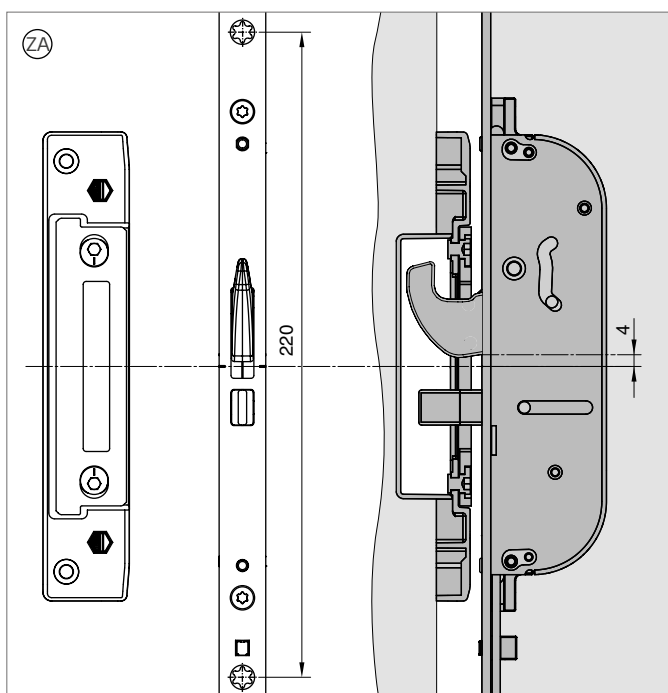

Regulación de presión de apriete:

+/- 1 mm en el cerradero picaporte-gancho

La marca del frontal de la cerradura debe ir enfrentada a la marca en el cerradero.

Fresados y taladros

Fresado de cajas

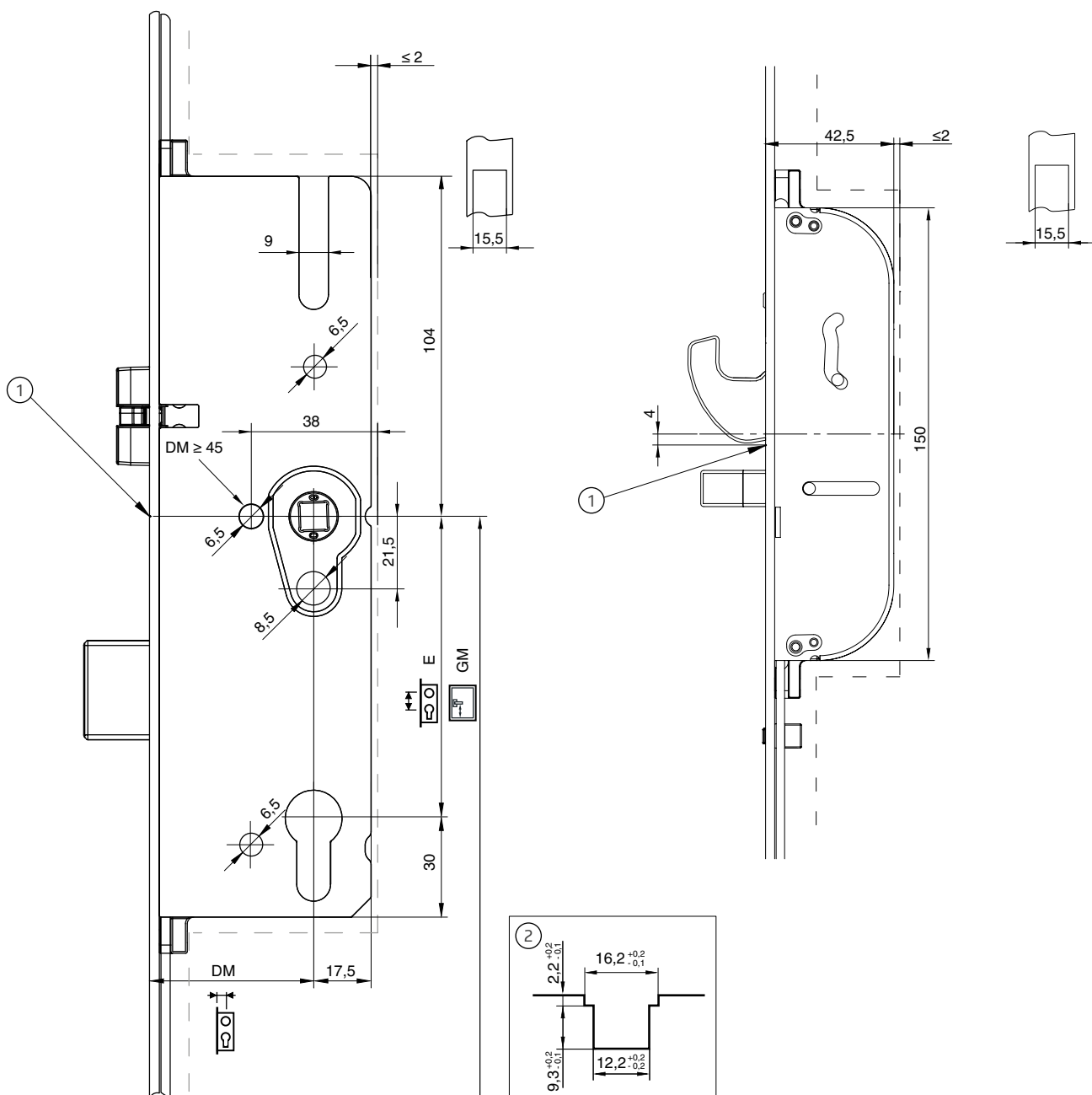

- ① Marca de frontal
- ② Canal de herraje

Fresados y taladros

Cerradero picaporte-paletón

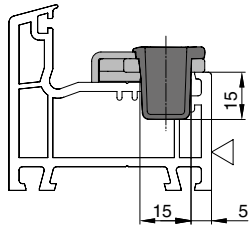

Cerradero gancho-punzón (HO-BO)

	X	
	2 HO-BO	4 HO-BO
↑	+726	+726
		+371
□	0	0
		-409
↓	-764	-764

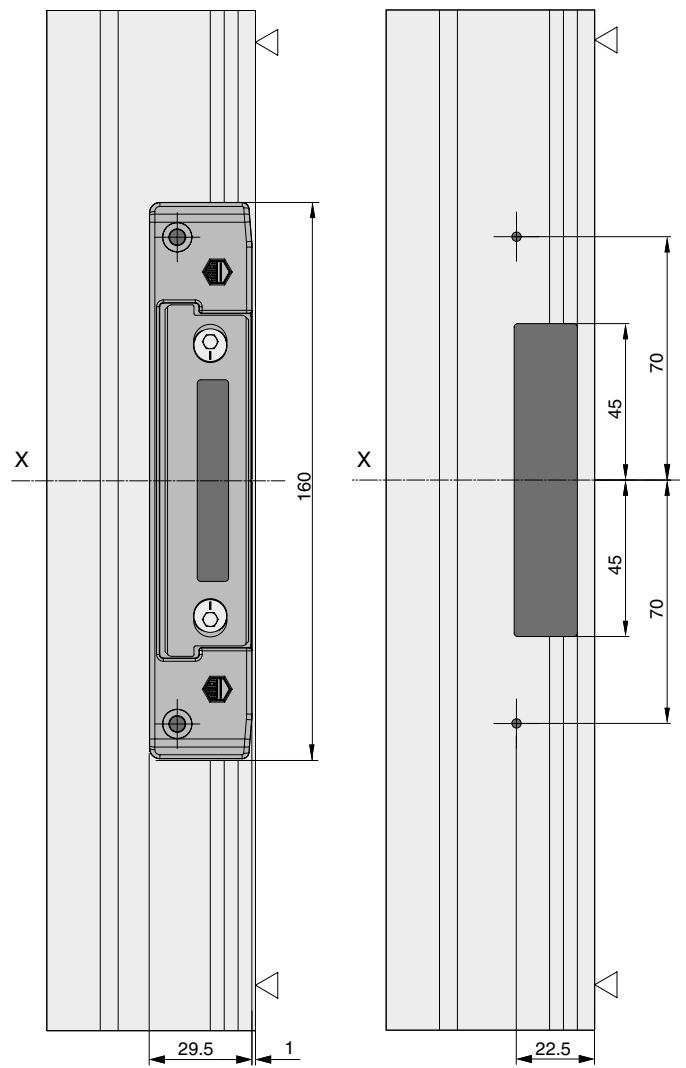
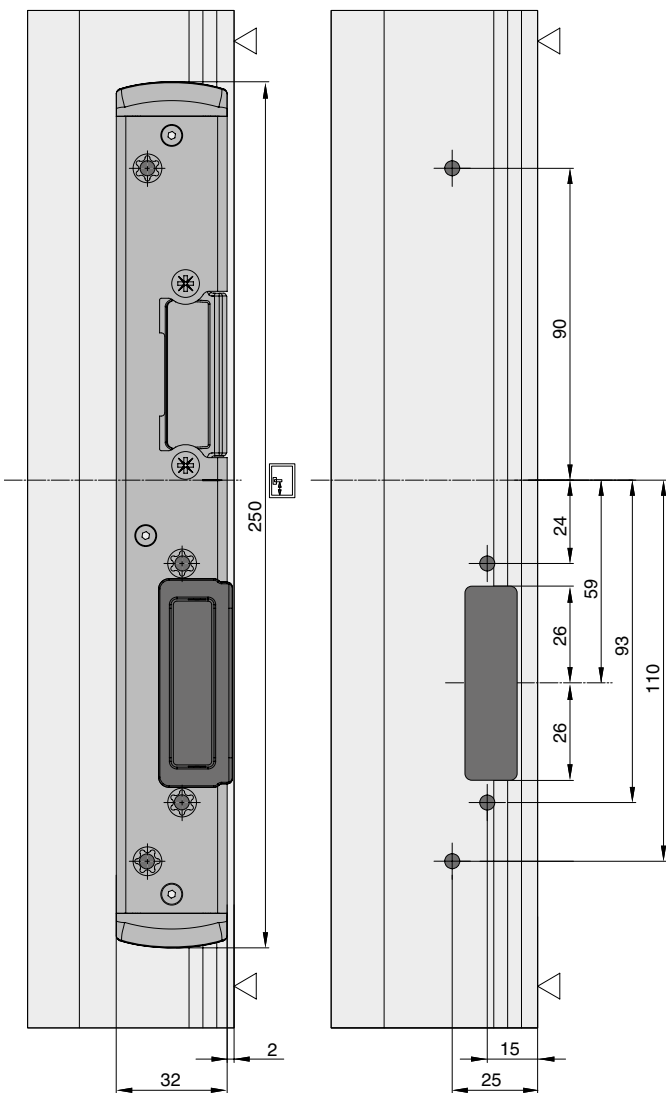
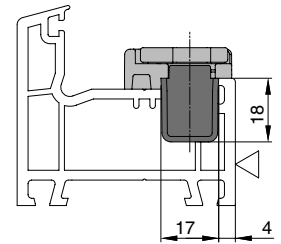

Fresados y taladros

PVC Serie Zamak

X
+795
+375
0
-495
-840

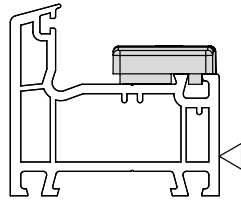

PVC Serie Perfil U

X
+795
+375
0
-495
-840

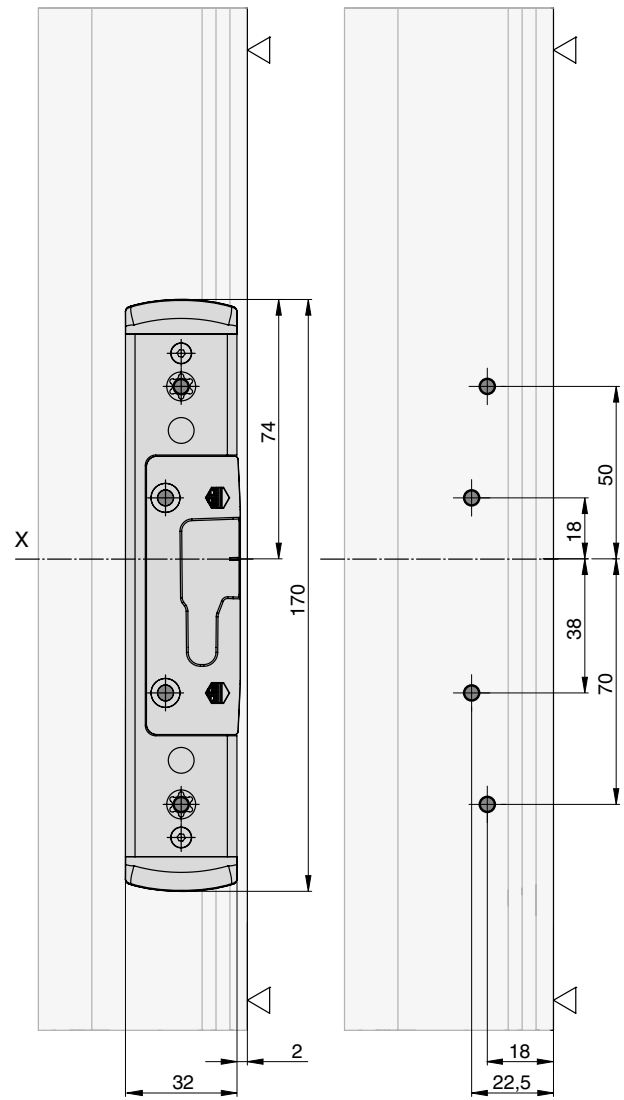
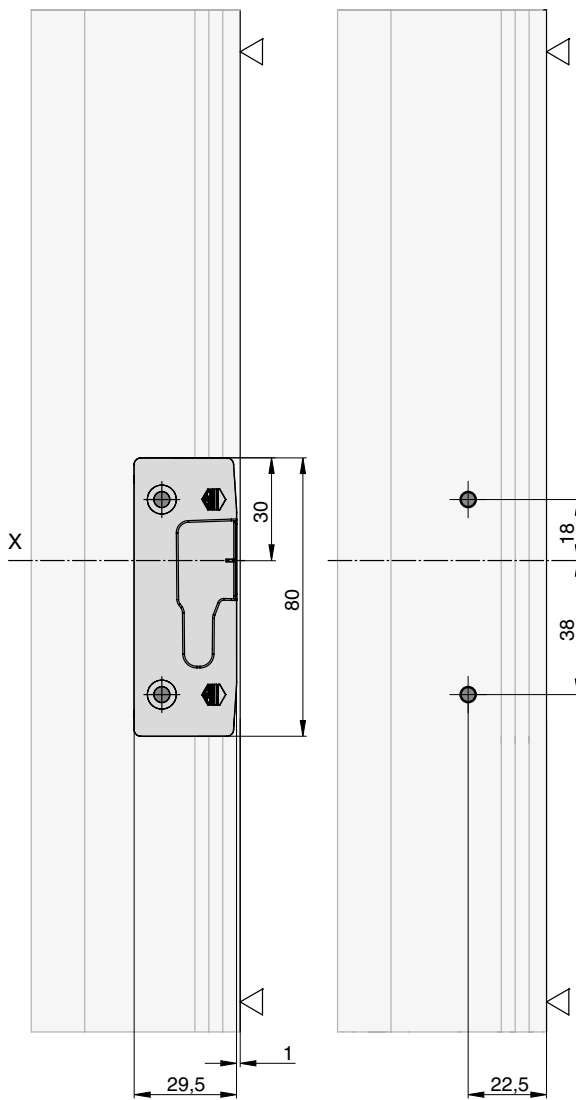
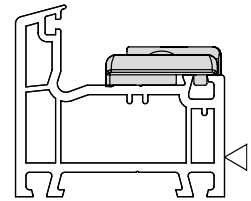

Posiciones de las cajas

- ① 2 Ganchos-punzones o 2 ganchos o 2 punzones
- ② 4 Ganchos-punzones o 4 ganchos o 4 punzones
- ③ 2 Ganchos-punzones + caja adicional o
2 Ganchos + caja adicional o 2 punzones + caja adicional

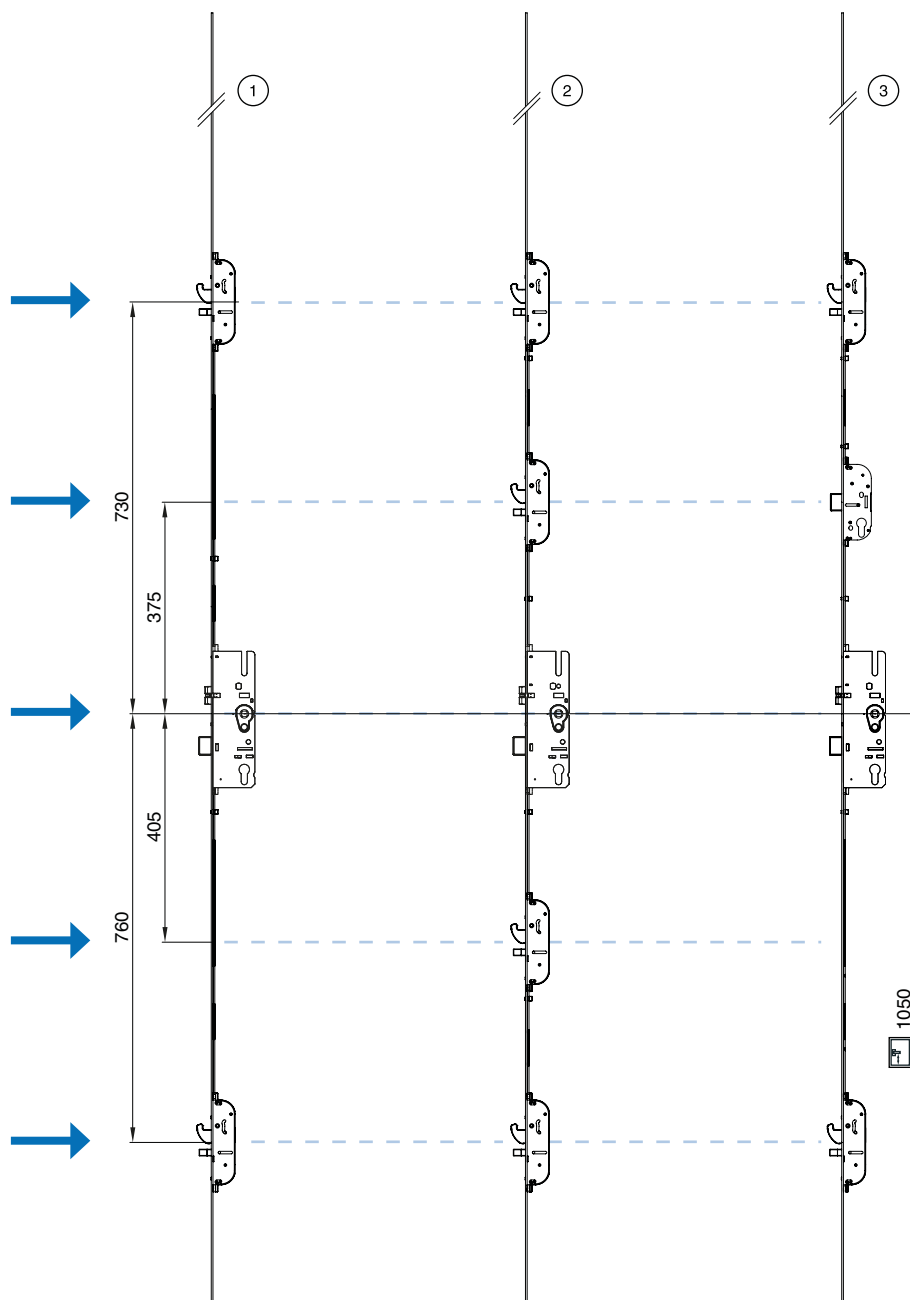

Posicionamiento de cerraderos

2 Ganchos-punones o 2ganchos o 2 punzones

Ⓢ PVC Serie Zamak

Ⓢ Listón de cerraderos

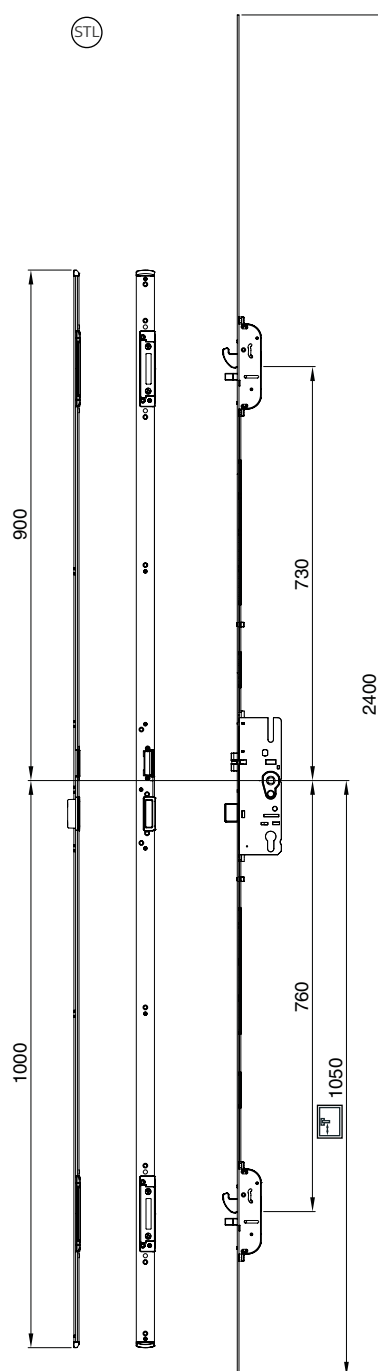
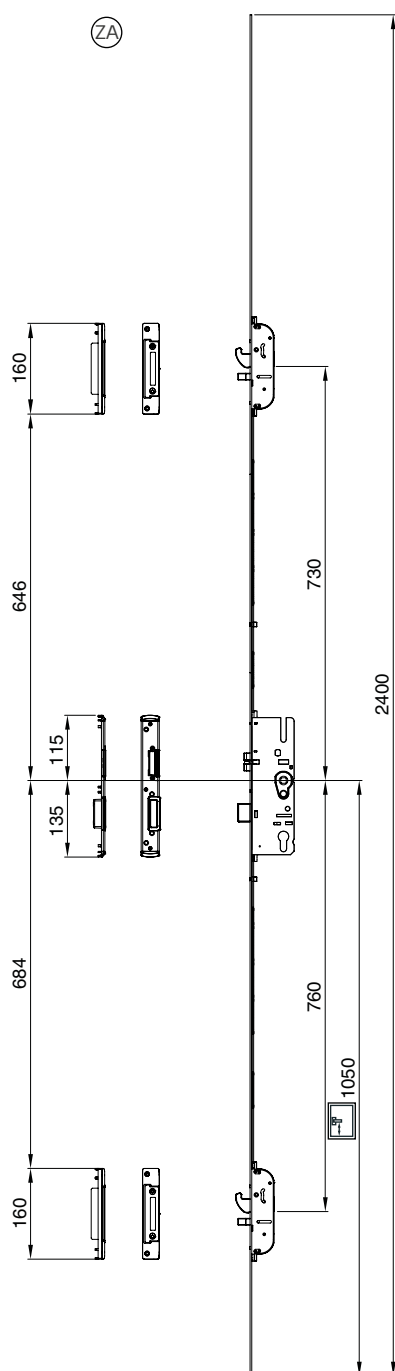

Posicionamiento de cerraderos

2 Ganchos-punzones + 2 bulones i.S. o
2 ganchos + 2 bulones i.S. o punzones + 2 bulones i.S.

Ⓩ PVC Serie Zamak

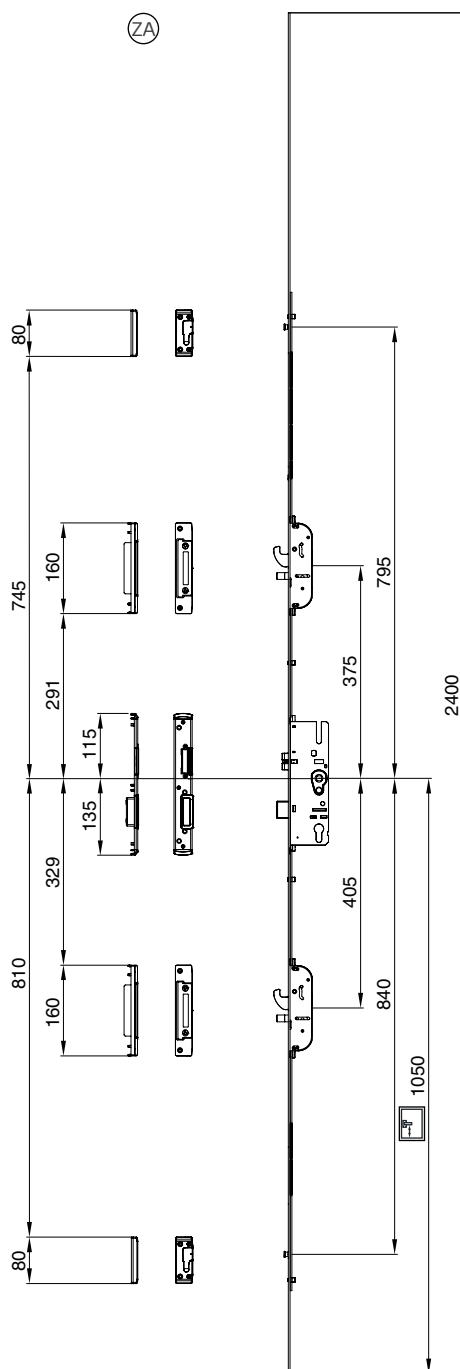

Posicionamiento de cerraderos

4 Ganchos-punzones o
4 ganchos o 4 punzones

Ⓢ PVC Serie Zamak

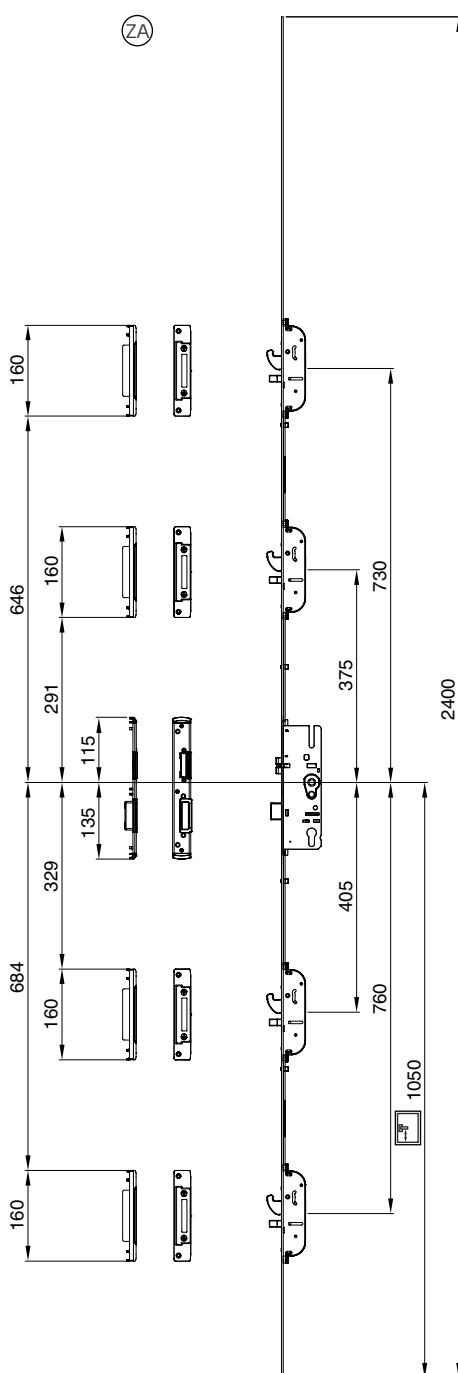

Posición variable de caja superior

Combinación de gancho-punzón

- ① Cerradura estándar
- ② Frontal reductor
- ③ Frontal prolongador

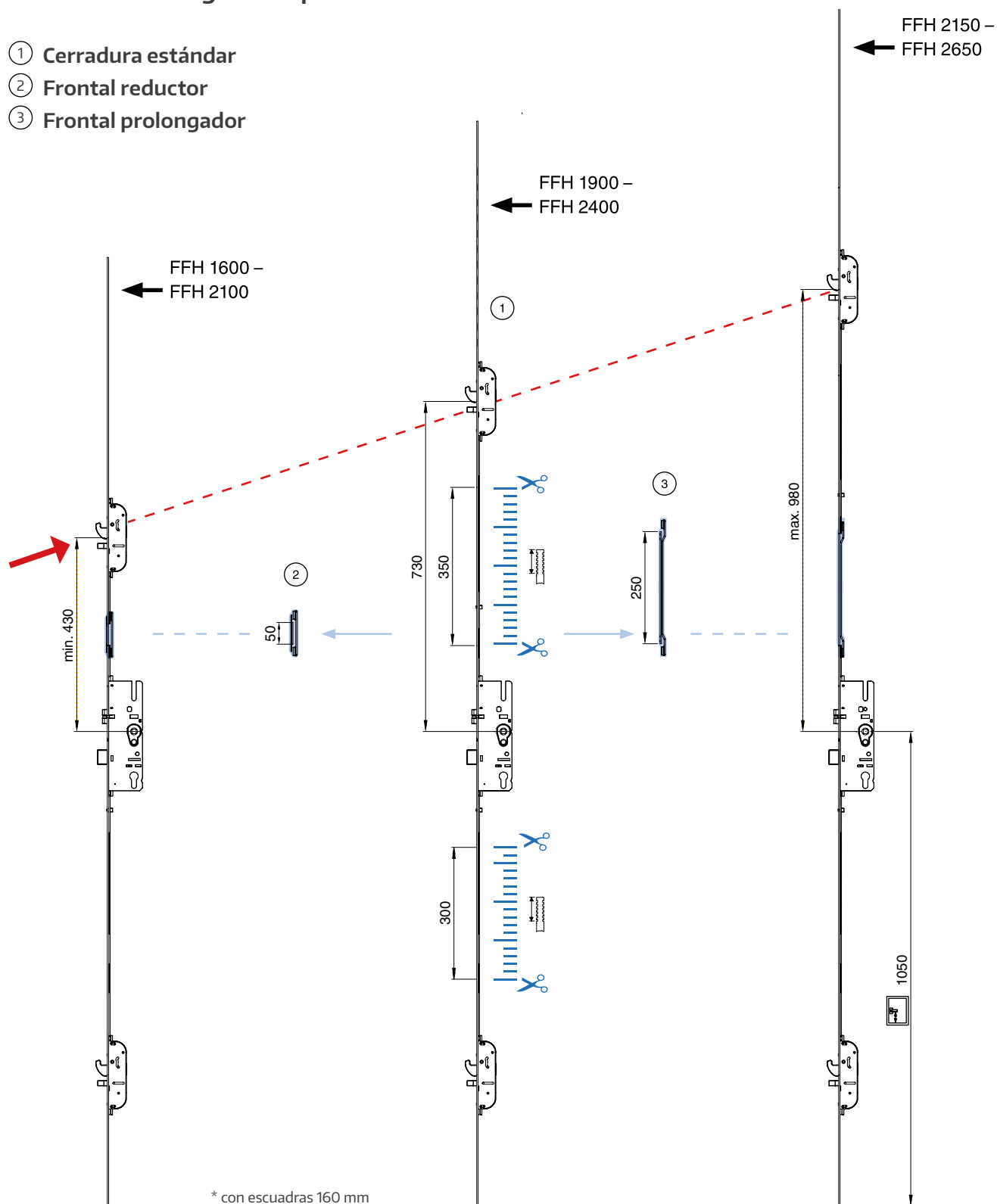

Posibilidades de prolongación con módulo frontal prolongador

- ① Cerradura estándar
- ② Módulo prolongador

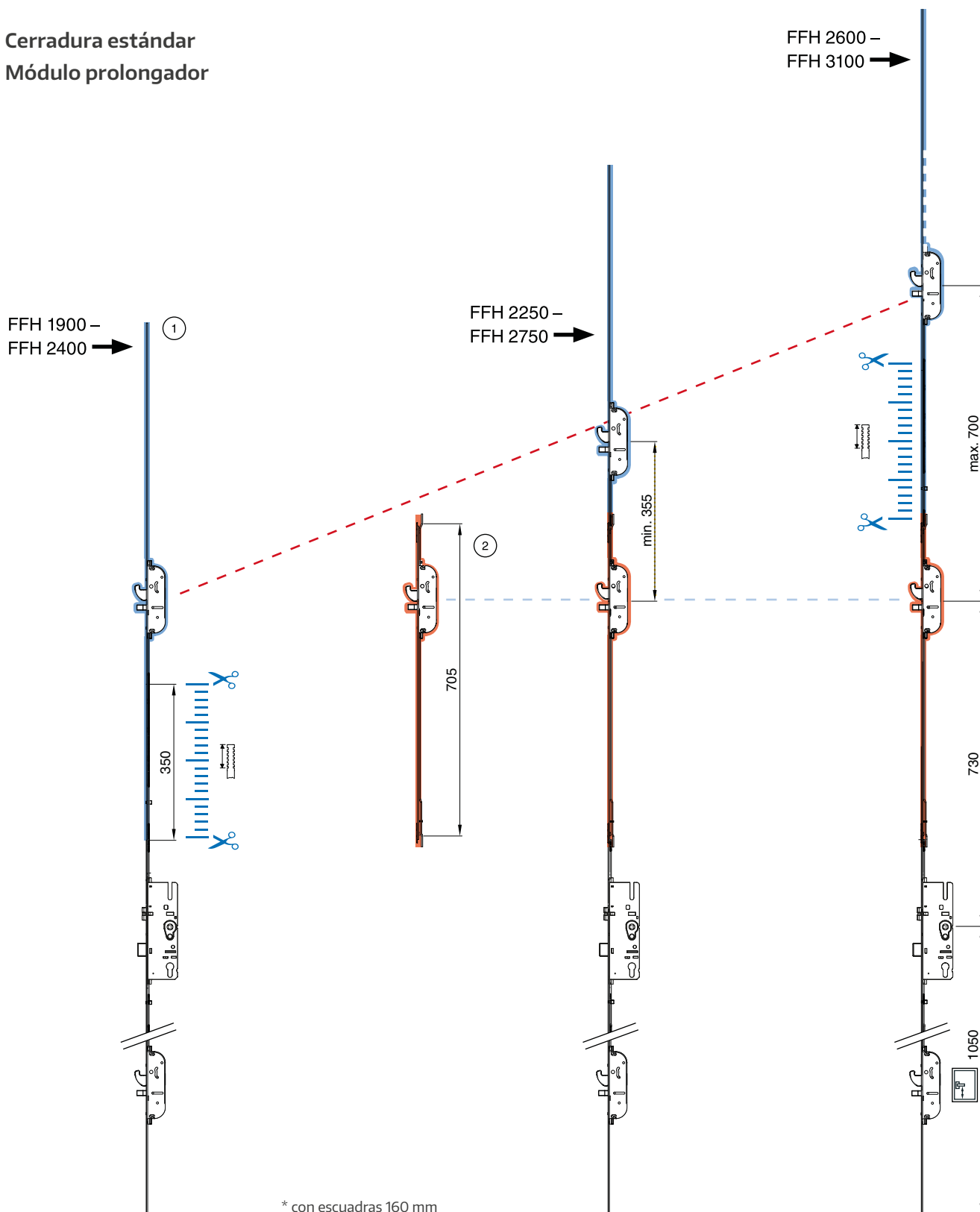

Uso de módulos frontales

- ① Cerradura estándar
- ② Módulo frontal caja adicional
- ③ Módulo frontal gancho-punzón
- ④ Módulo frontal con bulón magnético
- ⑤ Módulo frontal delimitador de apertura

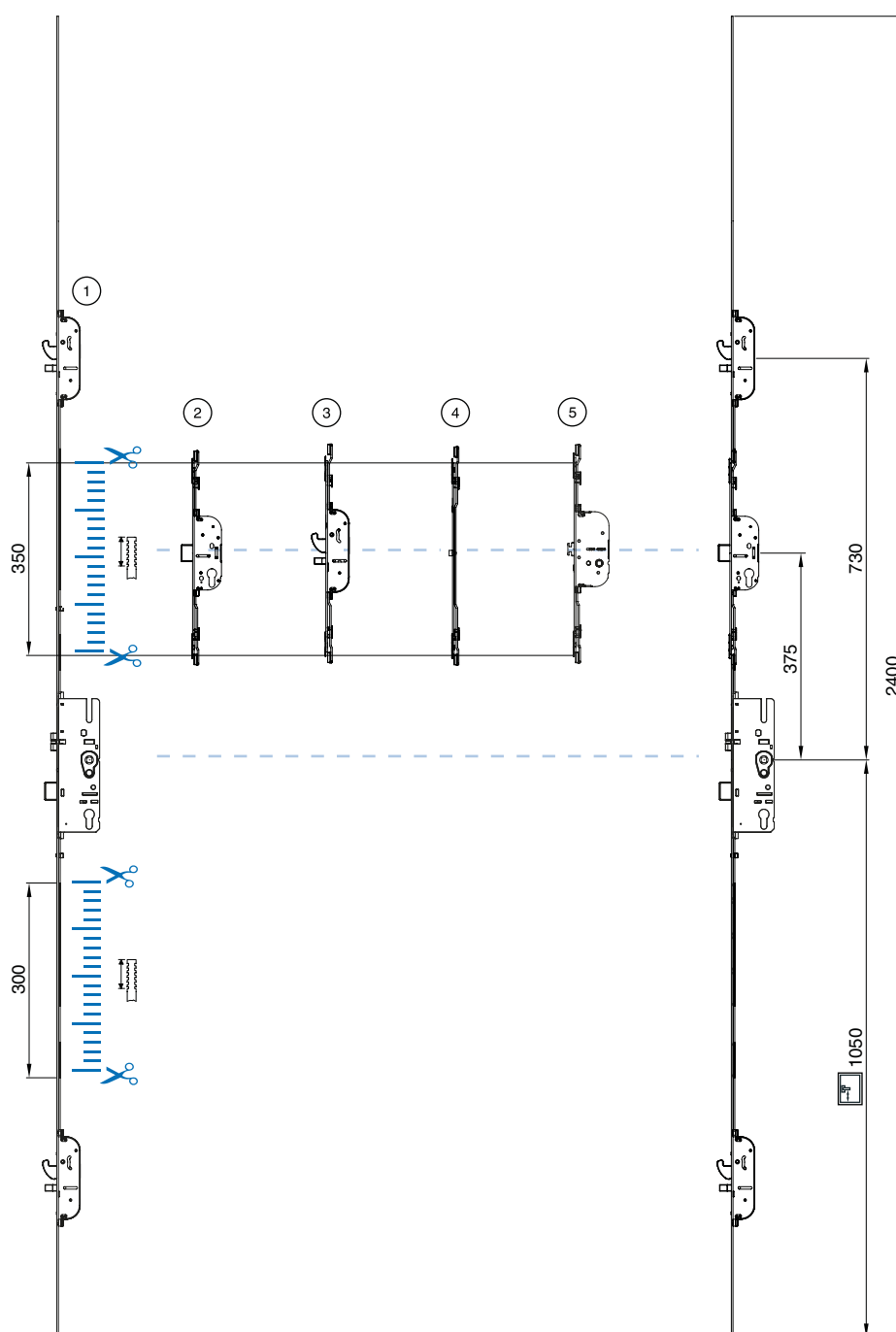

Construcciones de puerta

1 hoja

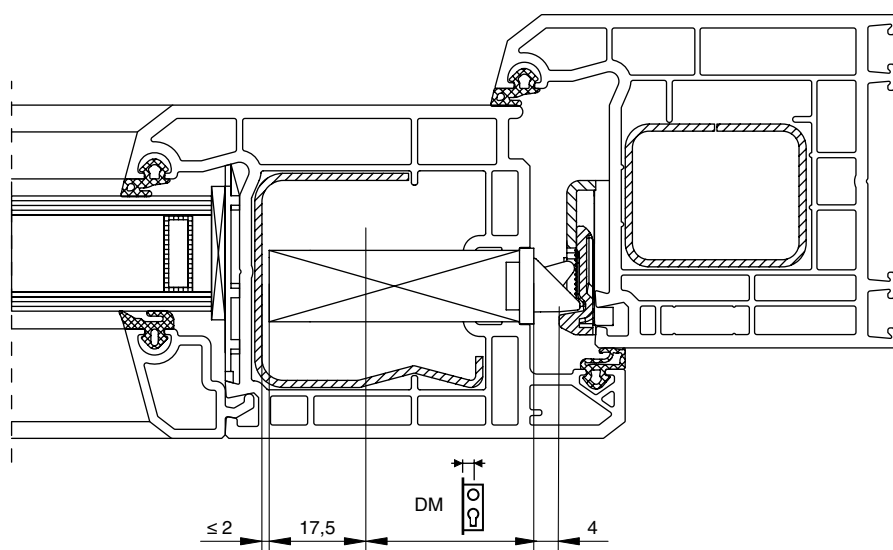

2 hojas

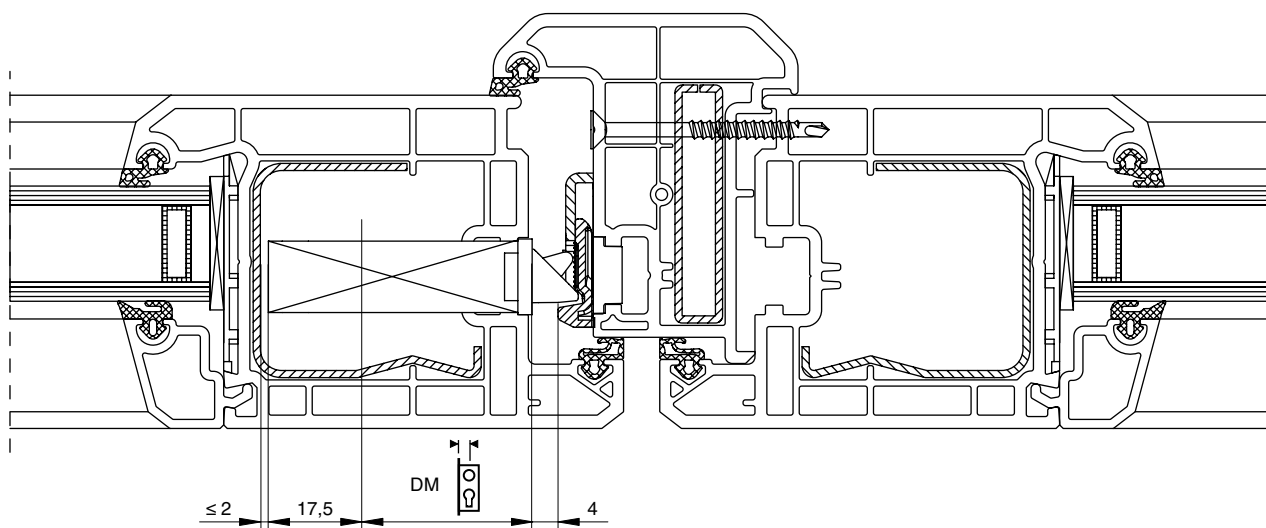

El montaje „modular“ de PROTECT MODUL

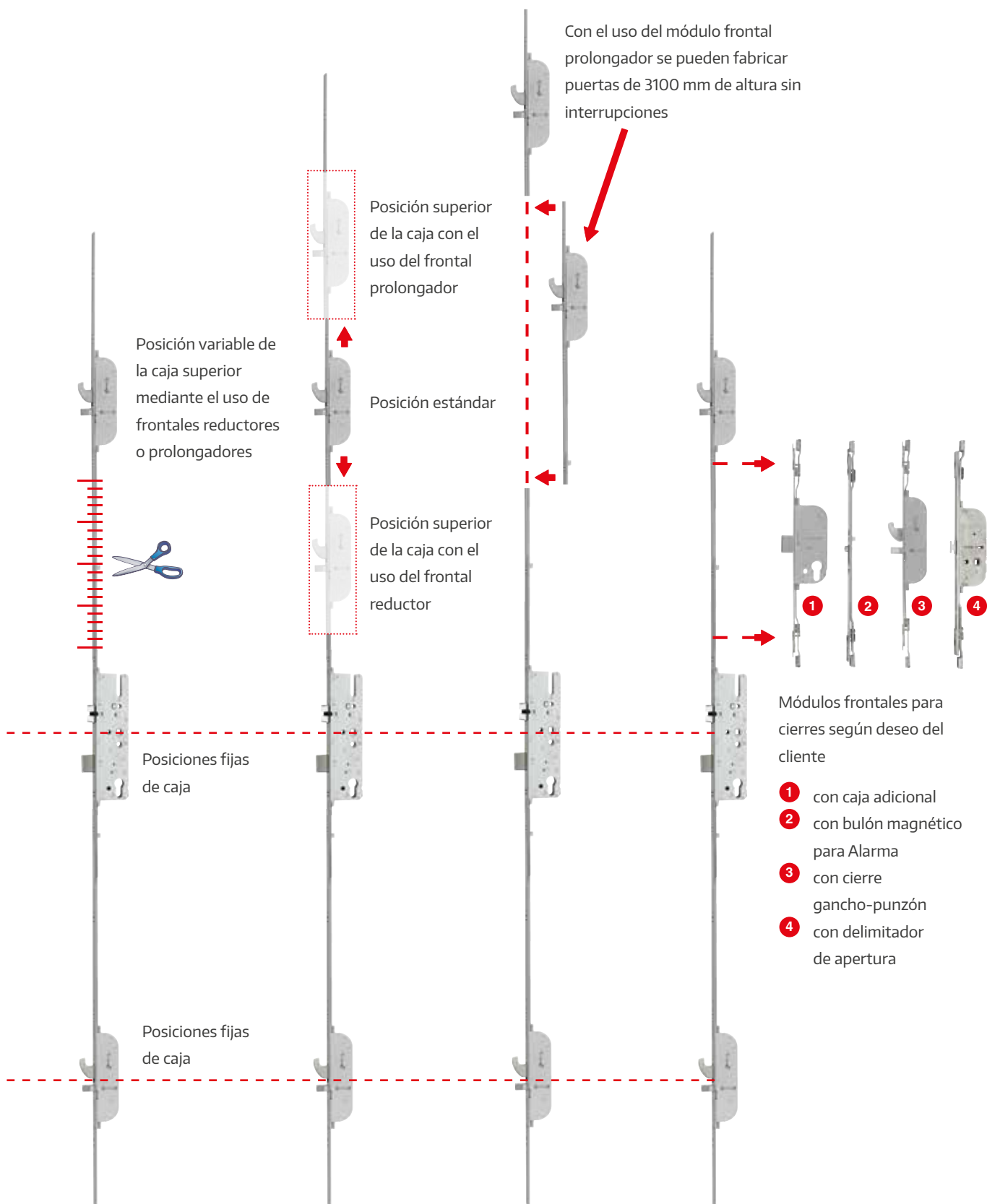

¿Desea todo de un mismo proveedor?

Con nosotros usted recibirá soluciones completas para sus ventanas, puerta y correderas, para madera, PVC y aluminio. Conozca nuestra amplia oferta de sistemas con servicio integral incluido. Descubra más en nuestra web www.maco.eu o consulte a su representante MACO.

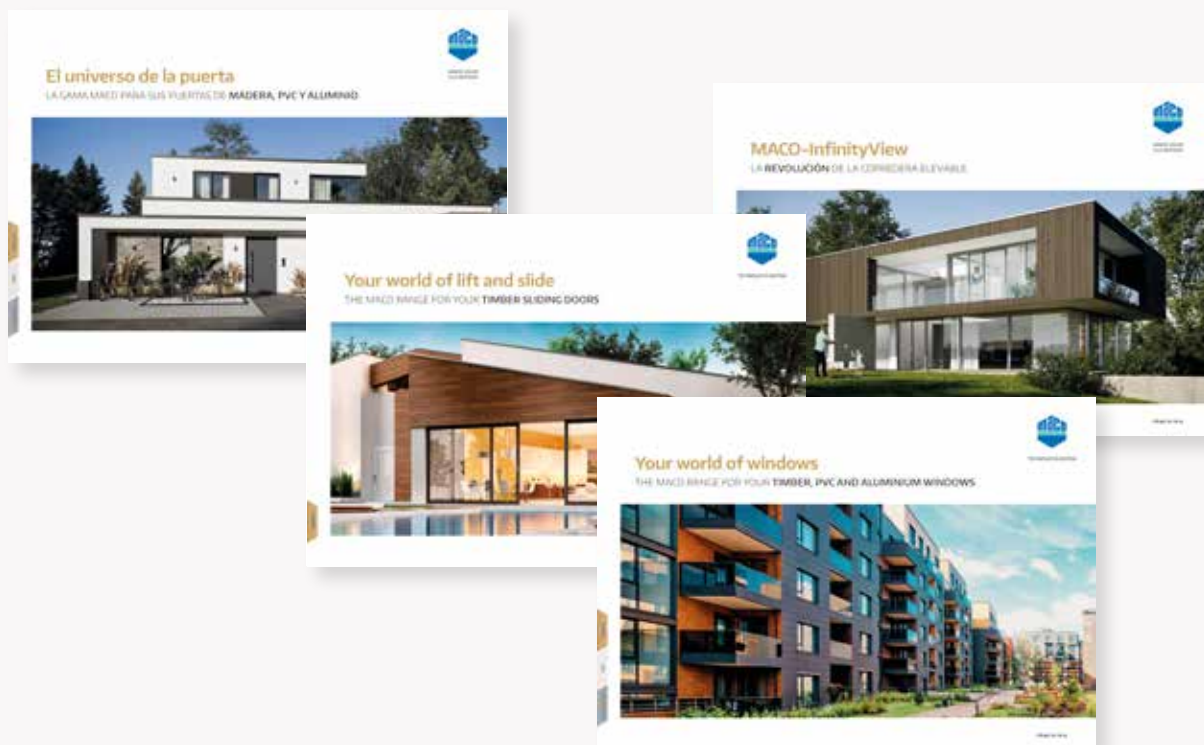

MACO cerca de usted:
www.maco.eu/contacto



**DAMOS VALOR
A LA VENTANA**



Este documento se actualiza constantemente.
Puede consultar la versión más actual en <https://www.maco.eu/assets/759605>
o escaneando este código QR.

Creado: 05/2012 - Modificado: 02.06.2022
Ref. 759605
Todos los derechos y cambios reservados.