



THE MACO INNOVATION TOUR

EUROPE
2022/23

DRIVEN BY Instinct^o



TOUR BOOK

MACO Innovation Tour: 20 landen - 80 stops

Hartelijk welkom bij de MACO Innovation Tour: Van september 2022 tot juni 2023 bezoeken we 20 landen - er staat een ongelooflijk aantal van 80 stops op de planning. We presenteren u onze highlights: Kijk uit naar onze producten, services en systemen - oftewel de grootste monstertour van de branche!

Dit Tour Book begeleidt u op uw route door de truck. De schuif-, raam- en deurelementen worden erin beschreven en u kunt zien hoe u en uw klanten deze kunnen gebruiken. Is daardoor alles gezegd? Waarschijnlijk niet. Daarom staan we graag persoonlijk voor u klaar.



Fact Box Innovation Tour

Truck	Mercedes Actros L (476 PS, cilinderinhoud: 12.809 ccm)
Oplegger	Mobiele showspace ("Most Space 3")
Totale lengte	16,5 m
Tentoonstellingsoppervlak bruto	65 m ²
Klimaatneutraal rijden	CO ₂ -compensatie: € 2,47/100 kilometer





Beste gast,

Fijn dat u ons bezoekt op de Innovation Tour. Hiermee brengen we de kracht van de MACO-groep op de weg - in de ruimste zin des woords. In de bagage: onze innovaties - zoals de volledig elektronische deursluiting INSTINCT.

Onze producten en services moeten nuttig voor u zijn: U wilt doordachte en unieke oplossingen? Gemakkelijk en handig te monteren? Aan de toekomst denken en inzetten op digitalisering en connectiviteit? Uw klanten producten met een kleinere CO₂-voetafdruk leveren? Gebruik maken van services en alles van één aanbieder? - Onze producten en diensten zijn uw voorsprong op de concurrentie. En we werken er dagelijks aan om u nog meer te bieden.

We wensen u veel plezier met de tour door onze productwereld.

Met vriendelijke groet,

Uw team van de MACO-groep

» De MACO-groep – in één oogopslag



1947

Begin van ons succesverhaal

15 

Verkoopkantoren wereldwijd



6

Productievestigingen

352 miljoen

Jaaromzet 2021



2.600

Medewerkers

95%

Aandeel eigen productie

96%

Exportpercentage

Truck plattegrond

Elementenoverzicht

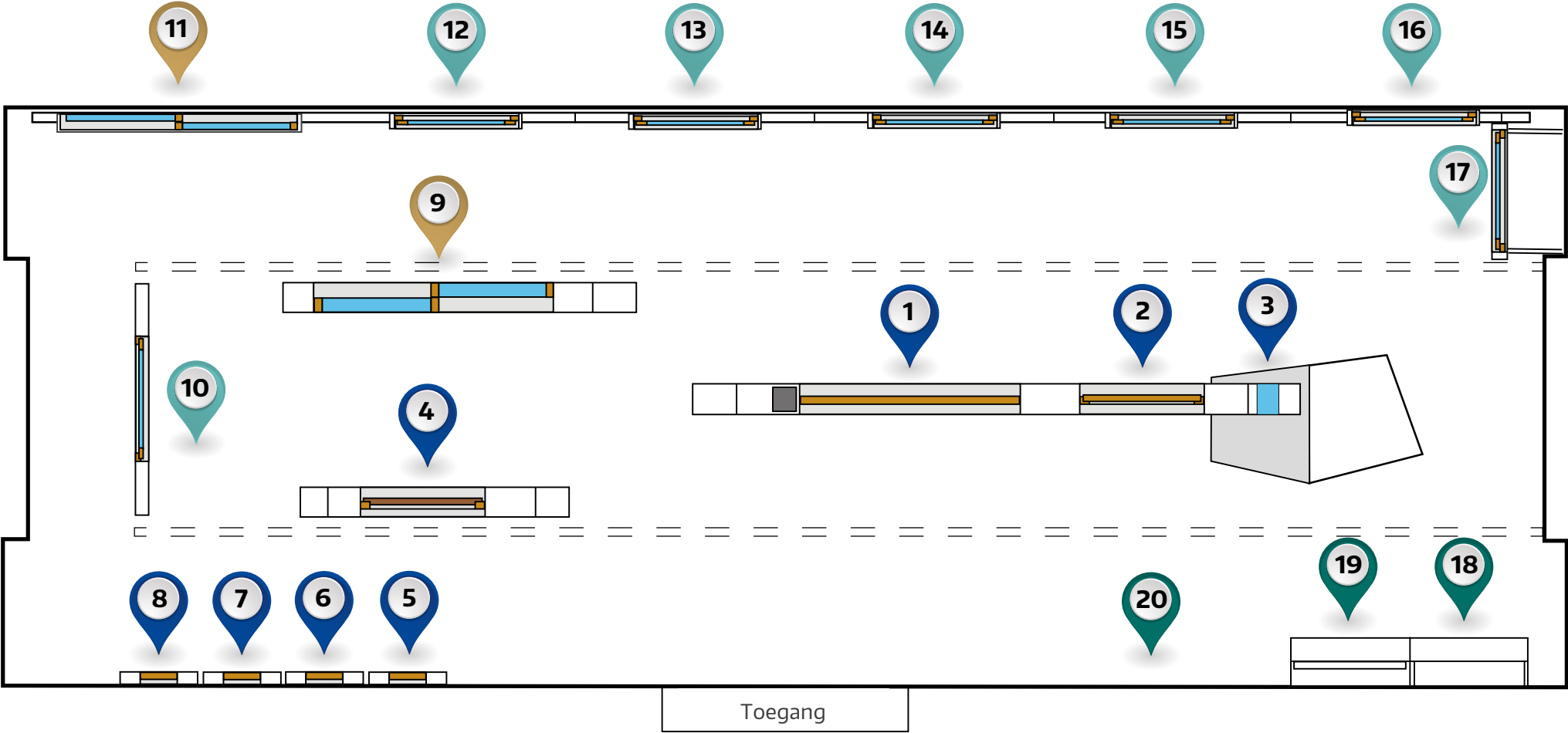

- DEURSYSTEEM
- RAAMSYSTEEM
- SCHUIFSYSTEEM
- MONSTERS (TAFELS)

1	INSTINCT by MACO Volledig elektronisch vergrendelingsysteem	8
2	INSTINCT by MACO Volledig elektronisch vergrendelingsysteem	10
3	INSTINCT by MACO Volledig elektronisch vergrendelingsysteem	10
4	M-TS Snelste motorslot op de markt.....	12
5	A-TS met motor Automatisch slot.....	14
6	Z-TF Halfautomatisch slot.....	16
7	Z-TS Cilinderbediend slot.....	18
8	G-TS Slot met greepbediening	20
9	InfinityView Revolutionaire hef-schuifdeur	22
10	Drempelloos systeem Barrièrevrije toegang	24
11	Move Eenvoudig te monteren schuifbeslag.....	26

12	Primat FL 190 Handmatige bovenlichtopener.....	28
13	Primat-S kompakt S 195 (24 V) Automatische bovenlichtopener.....	30
14	E-beslag Elektromechanische raambediening	32
15	Multi Power klembaar Verborgen beslag voor aluminium ramen.....	34
16	Kozijndelen van GFK Prototype	36
17	Tornado Tuimelraambeslag	38
18	Transit Onderdorpels.....	40
19	Adapta Dichtingen	42
20	Zilverlook-Evo & Tricoat-Evo Innovatieve beslagafwerkingen	44

Andere onderwerpen

Draadloze sensoren.....	46
Service	48
Duurzaamheid.....	50

Reinventing Entrance Technology

Keerpunt in de geschiedenis van de deur

Hoe zou het zijn als het ver- en ontgrendelen van een deur op nooit vertoonde wijze wordt uitgevoerd? Ons antwoord is INSTINCT - het vergrendelingsysteem dat een keerpunt inluidt: Positioneer de afzonderlijke slotcomponenten flexibel in de deur. Samen vormen ze een volledig elektronische meerpuntsvergrendeling die een slotcilinder overbodig maakt en zorgt voor nieuwe ontwerpvrijheid. Het geeft ruimte aan creatieve deurvormgeving en een clean deurblad!

Bovendien is het modulaire systeem een revolutie voor de logistiek - want slanker kan een deursluiting niet zijn. En waar komt de naam vandaan? Van het menselijke instinct: Zoals dat bij stimulaties razendsnel reageert en ons beschermt, beschermt INSTINCT onze have en goed tegen vreemden.

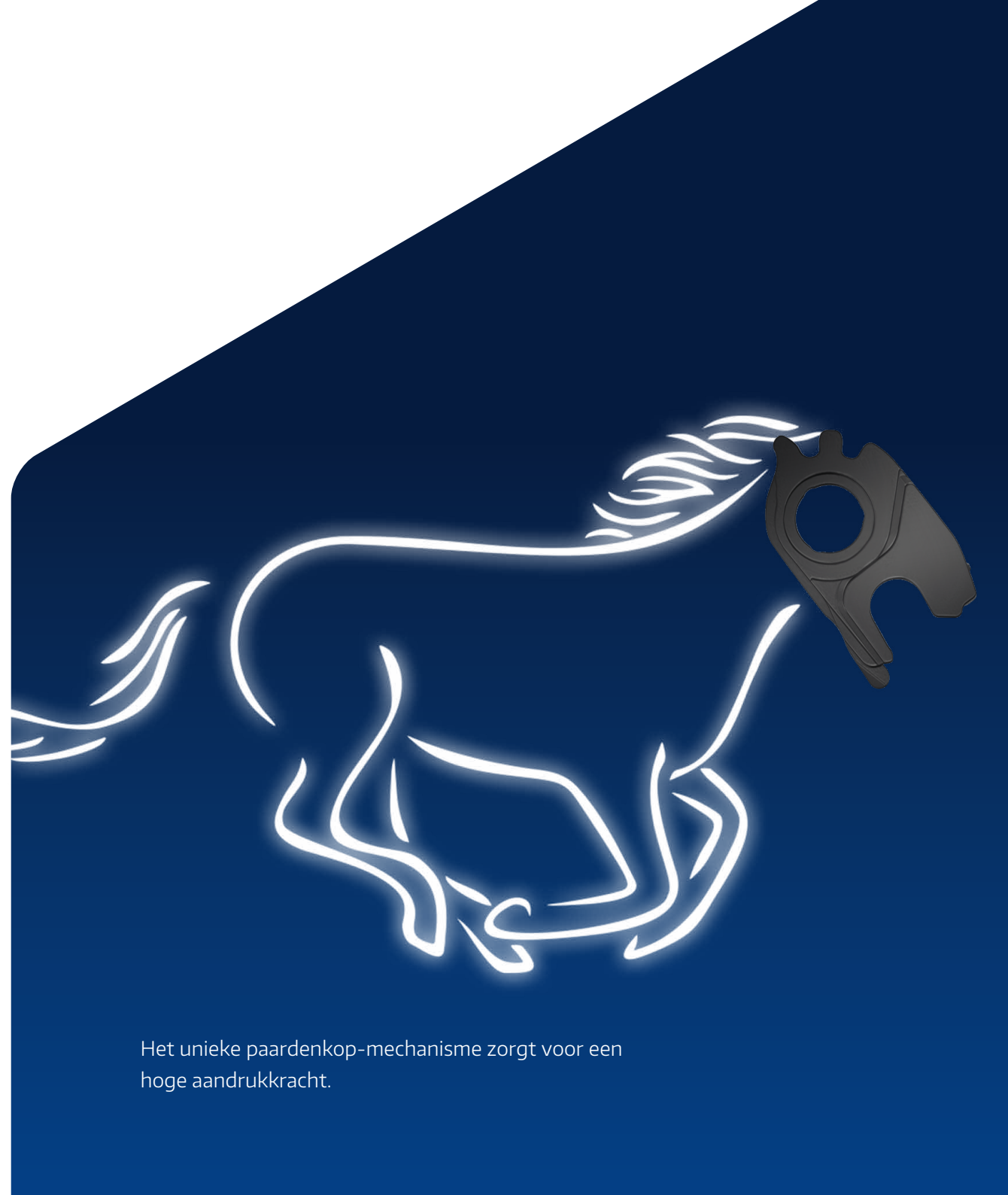

Het unieke paardenkop-mechanisme zorgt voor een hoge aandrukkracht.



Instinct by MACO - het revolutionaire
deurvergrendelingsysteem

Op de intelligente toekomst

Start met ons de verbinding - met INSTINCT en meer: ontdek onze 'Smart Building Components' die de woning veiliger, comfortabeler en energiezuiniger maken. Schuifdeuren automatisch bedienen? Met een hefschuifmotor! De status van het raam bewaken? Met de draadloze sensor mTronic! Motorische deursloten? Gebruik een M-TS! Neem contact met ons op, wij informeren u graag over de mogelijkheden.

INSTINCT by MACO

Volledig elektronisch vergrendelingssysteem

Revolutie voor deurdesign

Met het vergrendelingssysteem INSTINCT by MACO bouwt u indrukwekkende deuren - de innovatieve techniek zorgt voor unieke vormgevingsmogelijkheden. Deurhoogte, -breedte en -vorm kennen haast geen grenzen meer. De slotcomponenten kunnen niet alleen in de vleugel, maar ook in het kozijn worden gemonteerd. Zelfs een extra montage aan de bovenste vleugelrand is mogelijk: Dit maakt bijzonder smalle profielaanzichten mogelijk en zorgt voor een clean deurfront.

ELEMENT 1 DEUR



Innovatieve 2-delige houten deur (buitenzijde eiken, achterzijde zijdeglans gelakt)

1

INSTINCT by MACO

Volledig elektronisch
vergrendelingsysteem

Snel en stil

Speciale vormen mogelijk

Flexibele positionering en inbouwpositie

Elektronische ontgrendeling
van de passieve vleugel mogelijk

Transit Personal
Drempel op maat

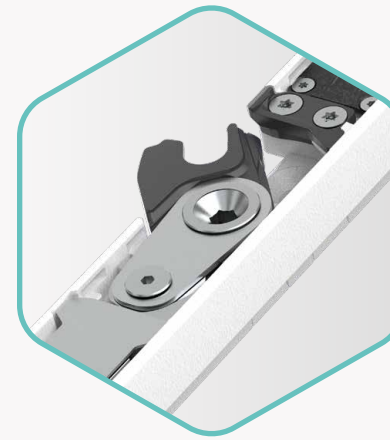

Instinct by MACO - de vergrendeling met de paardenkop

Het volledig elektronisch vergrendelingsysteem INSTINCT by MACO is eenvoudig te verwerken en zeer veilig: Het paardenkopmechanisme - de naam komt van de paardenkopvorm van het vergrendelingselement - gebruikt bij het sluiten de deurmassa. Zo

zorgt de unieke ontwikkeling voor de optimale aanpersdruk en een betrouwbare vergrendeling: De deur blijft in het kozijn 'kleven', het slot vergrendelt automatisch en klikt in het sluitdeel vast - snel en stil. Ook mogelijk: een elektronische ontgrendeling van de passieve vleugel.

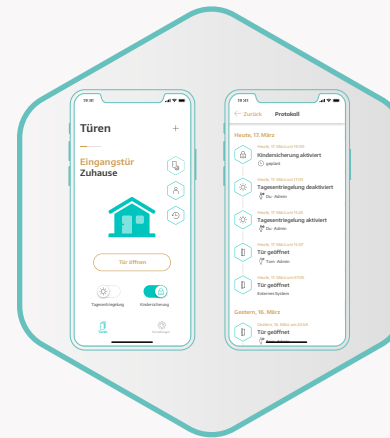

Mobiele app - in plaats van sleutel

INSTINCT kan heel handig worden bestuurd met een mobiele app. De bediening is kinderspel - van dagstand tot kinderslot: Wie heeft wanneer toegang? Zelfs eenmalige toegang kan overal worden toegestaan. Ook is het mogelijk om te openen met vingerafdruk, keypad of smart homesysteem.

INSTINCT by MACO

Volledig elektronisch vergrendelingssysteem

INSTINCT - twee slimme slotvarianten

Het paardenkop-mechanisme vergrendelt standaard mechanisch-automatisch (variant Guard). In de premium uitvoering Guard+ trekt de motor de deur bovendien tegen het kozijn en zorgt zo voor maximale aanpersdruk. De varianten kunnen met elkaar worden gecombineerd - want optisch zijn ze niet van elkaar te onderscheiden.

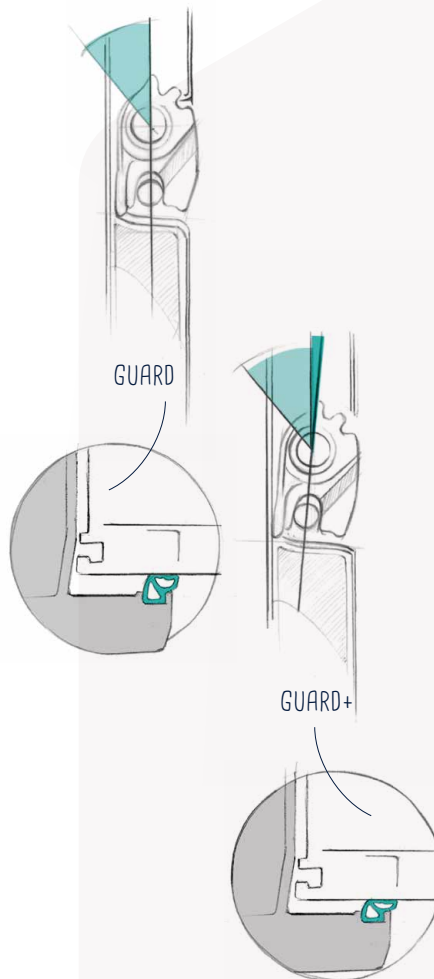

ELEMENT 2
DEUR

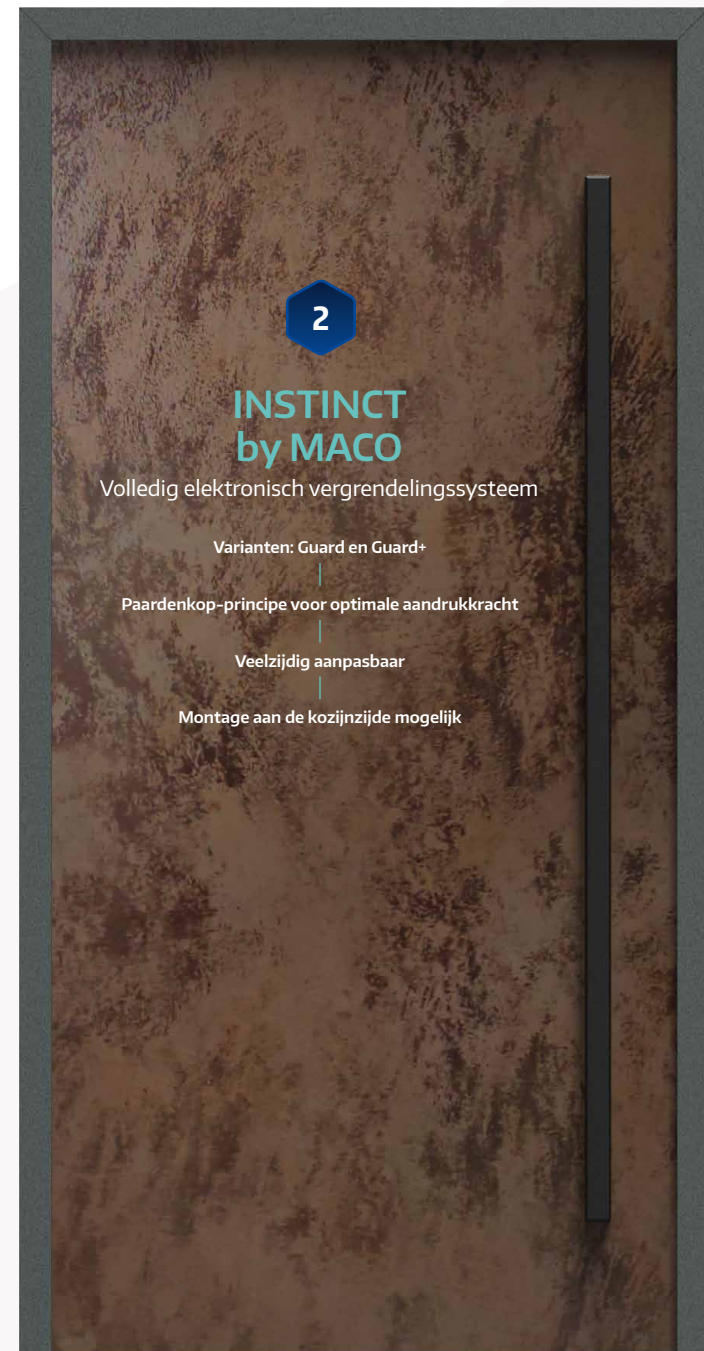

Aluminium deur

INSTINCT by MACO

Volledig elektronisch vergrendelingsysteem

Ontwerpvrijheid? Beken kleur!

INSTINCT by MACO is verkrijgbaar in verschillende behuizingsvormen - voor deuren van hout, kunststof en aluminium. En ook op gebied van kleur biedt het revolutionaire slot vrijheid: Moet het bijna onzichtbaar en elegant gemonteerd zijn? Of liever als eyecatcher shinen? Aan u de keus.

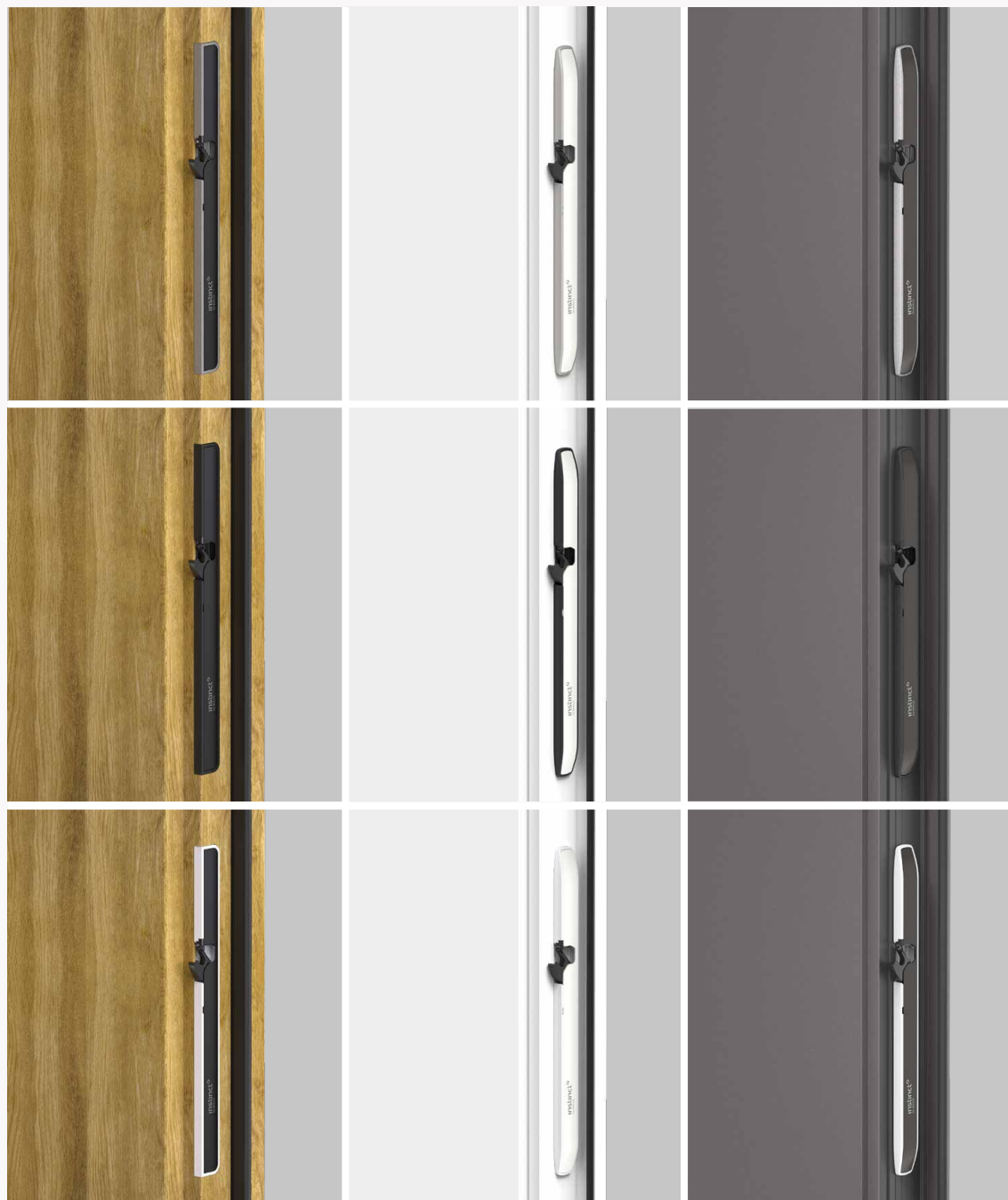

Hout

Kunststof

Aluminium

ELEMENT 3
DEUR

M-TS

Snelste motorslot op de markt

Vandaag klaar voor morgen

De recordhouder: Het motorslot M-TS is de snelste, motorische meerpuntsvergrendeling op de markt. Zet met dit slot nieuwe huisdeurstandaarden en leg de basis voor moderne bediening: De deur kan met toegangso oplossingen zoals vingerscan, dagstand of smartphone-app worden bediend. Natuurlijk kan de M-TS ook nog steeds met een sleutel worden geopend - en wel met een enkelvoudige cilinderbediening.

ELEMENT 4
DEUR

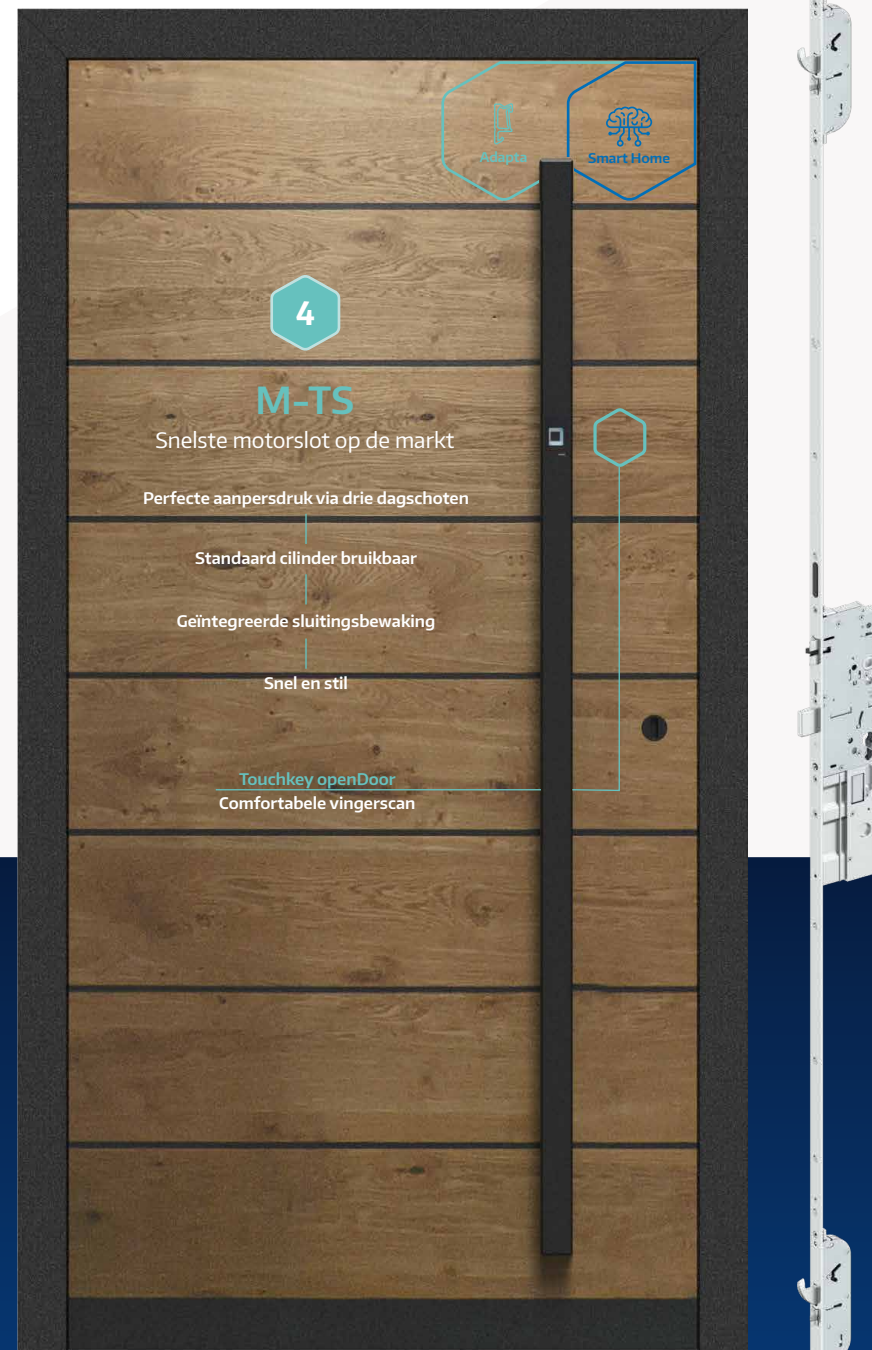

Hout-aluminium deur



M-TS - unieker kan niet

Het innovatieve motorslot M-TS is comfortabeler, sneller, stiller. Waarom? Eerst wordt de beproefde 3-dagschotentechniek voor hoge sluitkracht gebruikt - en pas daarna de vergrendelende motor. De M-TS kan bovendien gemakkelijk in smart-homesystemen worden geïntegreerd: Zo behoort controle op afstand ("Heb ik de deur gesloten?") binnenkort tot de standaard.

- › Zeer snel - opent in 0,3 seconden
- › Bijzonder stil
- › Smart-home-compatibel - inclusief sluitingsbewaking
- › Standaard cilinder in plaats van vrijloopcilinder bruikbaar



openDoor - Dreamteam met M-TS

Huis-, wonings- of zijdeuren zonder sleutel openen? Van vingerscan-touch-key via keypad tot transpondertag: De openDoor-serie, die perfect past bij M-TS, biedt vele mogelijkheden - comfortabel en veilig.

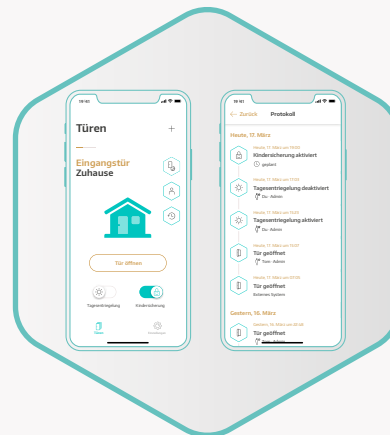

Mobiele lifestyle voor de M-TS

Motorslot openen met een smartphone? De INSTINCT-app (meer op blz. 9) past ook bij de M-TS - en maakt zijn naam waar: Hij is intuïtief en kinderlijk eenvoudig te bedienen.

Wist u dat al? Marketingservice



We bieden u marketingdocumenten: van productfolders tot thema-brochures. En niet te vergeten ons tijdschrift Technogramm en het webplatform MACO Partner Portal waar u zich kunt abonneren op onze nieuwsbrief.

A-TS met motor

Automatisch slot

Drievoudige vergrendeling - zonder sleutel

Het automatische slot A-TS combineert perfect sluiten met veelzijdige openingsvarianten: De 3-dagschotentechniek zorgt voor een hoge aanpersdruk over de volledige deurhoogte voordat er wordt vergrendeld. Daarna worden twee haken en grendel automatisch uitgeschoven - dat is uniek binnen de branche.

Bovendien is de A-TS de instap voor comfortabele toegang: met of zonder motor, naar wens kan het slot ook worden geïntegreerd in het smart-homesysteem. De gemotoriseerde variant (die ook achteraf kan worden aangebracht) zorgt voor een snelle ontgrendeling; bij stroomuitval kan de deur worden geopend met een sleutel.

ELEMENT 5
DEUR



Werkend model



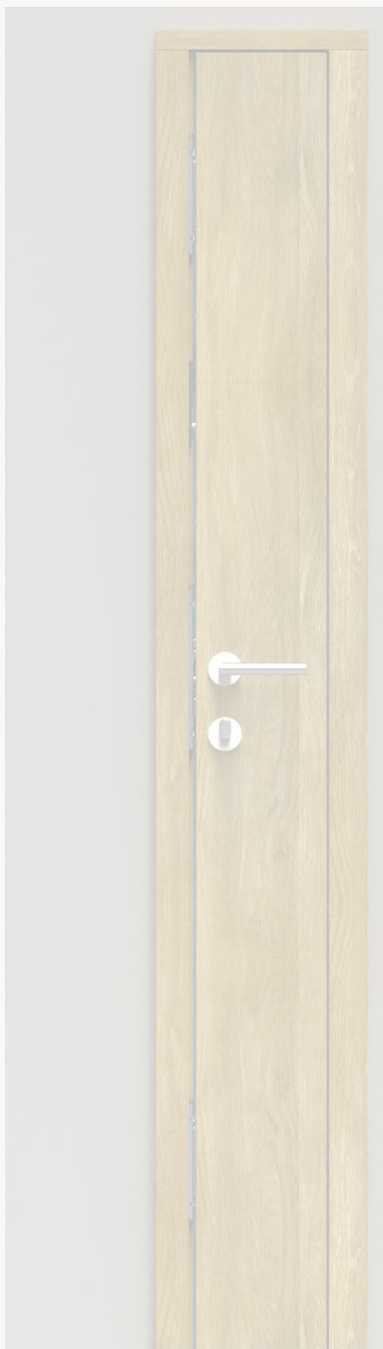

Gemakkelijk openen

Met vingerscan, keypad of smartphone



3-dagschotentechniek

Regelt de aanpersdruk
gescheiden van de vergrendeling

A-TS - alleen maar dichttrekken!

Gewoon dichttrekken, automatisch op drie punten vergrendeld: Dat kan met het automatische slot A-TS - zonder sleutel. Zo kan niemand naar binnen, maar wel iedereen naar buiten. De deur hoeft alleen worden te afgesloten om ervoor te zorgen dat kinderen of huisdieren niet naar buiten kunnen glippen. Een draai met de sleutel is voldoende. Bovendien schittert de A-TS met de openingsvarianten handmatig en motorisch en met dagstand en deuropeningsbegrenzing als extra functies. En: Heeft u dubbele deur? Ook deze kan worden bediend met het automatische slot.

- › Grootste aanpersdruk via drie dagschoten
- › Grendel vergrendelt automatisch
- › Gemakkelijk openen - met vingerscan, keypad of smartphone
- › Gecertificeerd volgens klasse A door het Duitse verbond voor schadeverzekeraars (VdS)
- › Door VdS goedgekeurde sluitingsbewaking met vergrendelingscontact

Z-TF

Halfautomatisch slot

Update van een klassieker

De Z-TF is het beproefde halfautomatische 3-dagschotenvergrendeling dat met de bijkomende vergrendeling "MF-HO" een update heeft gekregen: Drie multifunctionele dagschoten en twee naar boven uitschuivende haken zorgen voor soepelheid - in combinatie met een hoge veiligheid.

Bovendien garandeert de Z-TF gegarandeerde vergrendeling over de volledige deurhoogte: Warmte blijft binnen, kou en geluid buiten. En vergeet de comfortabele dagstand niet - deze kan gemakkelijk worden bediend via een schuif op de sluitplaat.

ELEMENT 6
DEUR



Werkend model

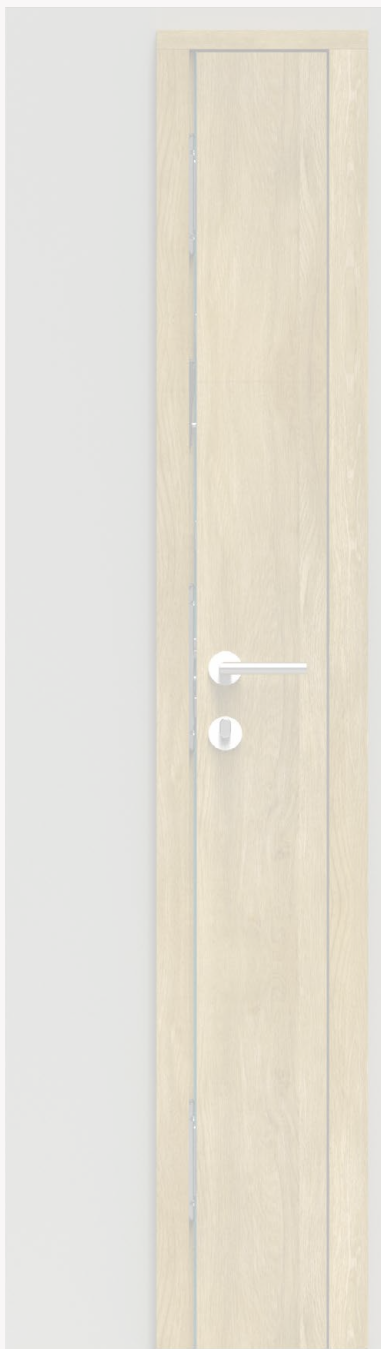

Eenvoudige dagstand

Met slechts 1 e-opener
in plaats van 3



Vergrendelingscontact

Voor sluitingsbewaking - in-
tegratie in alarminstallaties en
smart-homesystemen

Z-TF - Slimme en praktische oplossing

De halfautomatische Z-TF in de MF-HO-variant is gebaseerd op hetzelfde vergrendelingsplatform als de premium sloten met cilinderbediening A-TS en M-TS. Dat reduceert de complexiteit en vergemakkelijkt uw dagelijkse werk. Nog een voordeel van het slot: De dagontgrendeling die optioneel achteraf kan worden aangebracht. En ook de compatibiliteit met e-openers is verbeterd - er is er nog maar 1 nodig, ondanks de 3-dagschotentechniek!

Z-TS

Cilinderbediend slot

Soepelste cilinderslot op de markt

Soepeler is niet mogelijk: De Z-TS loopt als een Zwitsers uurwerk. En zo soepel als tandwielen en krukschoot zijn, zo veilig is het slot: Hij is bijzonder inbraakwerend - dankzij de combinatie van hoofdslotkast en tot vier aanvullende slotkasten met haak-pen-combinatie. En dat is gegarandeerd: Het cilinderbediende slot is opgenomen in het fabrikantoverzicht van de Duitse politie voor inbraakwerende producten - als eerste deurslot!

ELEMENT 7
DEUR



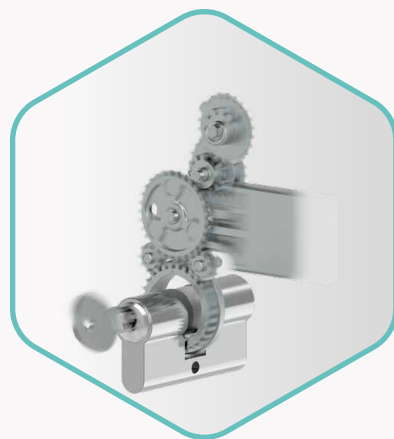
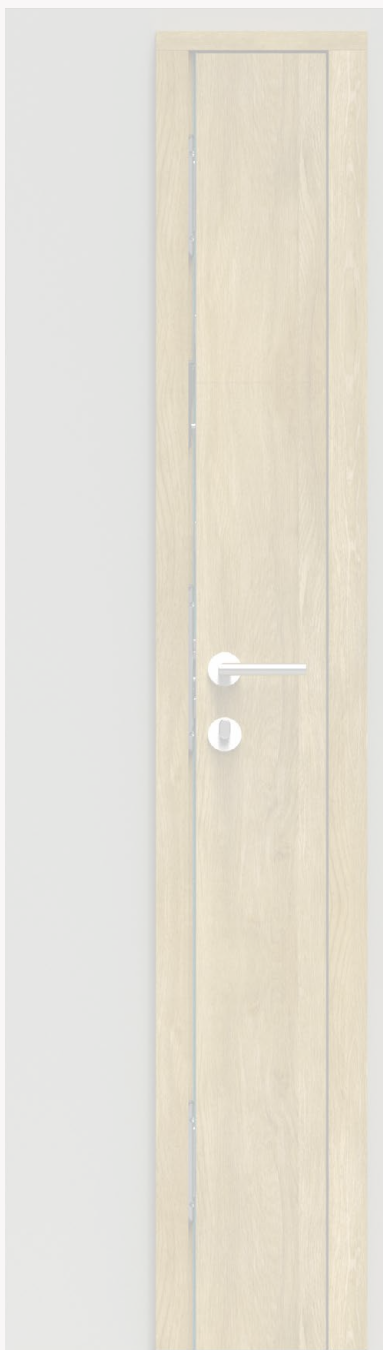

Soepele tandwielen -
maar niet gemakkelijk te kraken



mTronic - de alleskunner
De draadloze sensor mTronic heeft de elementen in het oog: Zijn ze open, vergrendeld of (bij ramen) gekanteld?

Z-TS - flexibel van A tot Z

Wat de Z-TS - net zoals de sloten M-TS, A-TS en G-TS - nog meer kan? Hij is niet alleen veilig, maar ook flexibel: Bij de vergrendeling kunnen haken, pennen en veiligheidsnokken in verschillende configuraties worden gebruikt - het cilinderbediende slot is onderdeel van het Protect-modulesysteem. Ontwerp vanuit een modulair concept waarmee u alle deurhoogtes eenvoudig kunt realiseren (tot 3.100 mm). U kunt daarmee aan veel wensen voldoen van uw klanten en u houdt uw voorraad klein.

Bovendien maakt ons platform met sluitwerk en vergrendelingsvarianten de productie gemakkelijker. En omdat freesmaten, schroef- en boorpatronen hetzelfde zijn, geniet u van een eenvoudigere machine-instelling.

G-TS

Slot met cilinderbediening

De G-TS - de bestseller

De G-TS is de verkooptopper onder de sloten met cilinderbediening. Net zoals de Z-TS voldoet de G-TS als modulair slot aan veel verschillende wensen - bij een hoge standaardisering: Bij de vergrendeling zijn haken, pennen en veiligheidsnokken in verschillende configuraties mogelijk. Realiseer dankzij de verschillende, combineerbare slotplaatmodules bovendien deurhoogtes tot 3.100 mm. Daarnaast valt de G-TS op door zijn soepelheid.

ELEMENT 8
DEUR





Werkend model

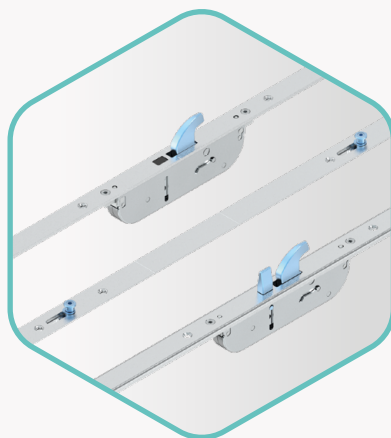

Verschillende vergrendelingen

haken, pennen en veiligheidsnokken zijn in verschillende configuraties mogelijk.

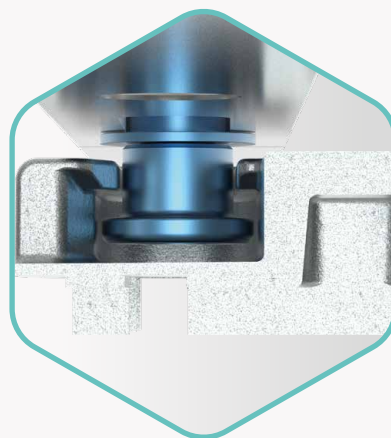

Veiligheid keer vier

Vier veiligheidstappen zorgen voor een hoge aanpersdruk en veiligheid. Alternatief is de G-TS ook in andere uitvoeringen verkrijgbaar.

Oplossing voor zeer corrosieve omgevingen

Moeten uw deuren weer en wind trotseren? Gebruikt u een zuurhoudende houtsoort? Onze speciale oplossing voor zeer corrosieve omgevingen beschermt slotkasten - zoals die bijvoorbeeld van het deurslot met cilinderbediening G-TS: De corrosiebeschermingshulzen zorgen voor hun werking - en dat vele jaren lang.

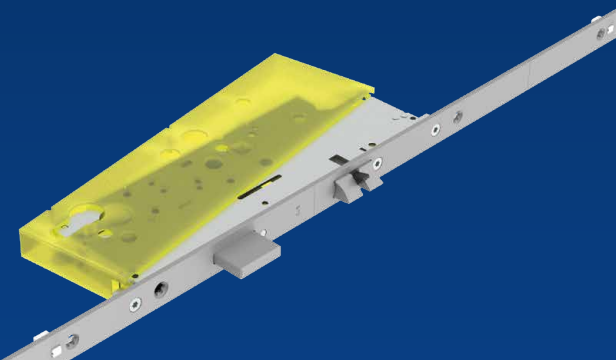

InfinityView

Revolutionaire hef-schuifdeur

Verschuif uw limiet

Het modulesysteem InfinityView verschuift de grenzen: Het maakt een ongekend minimalistisch design mogelijk, nog meer licht in de ruimte en een blik tot aan de horizon - zonder limiet. Het vleugelkozijn - van binnen hout, van buiten aluminium - is slechts 50 mm breed: De met glasvezel versterkte kunststof vleugel kern (GFK) zorgt voor stabiliteit.

De voor passiefwoning geschikte InfinityView is er in de varianten gemotoriseerd en handmatig en kan volgens resistance class (RC) 2 worden gebruikt. Andere voordelen? De gesloten vleugel verdwijnt aan de kant van de aandrijving in het raamkozijn. Bovendien is het hef-schuifstelsel 100% barrièrevrij.

ELEMENT 9
SCHUIVEN

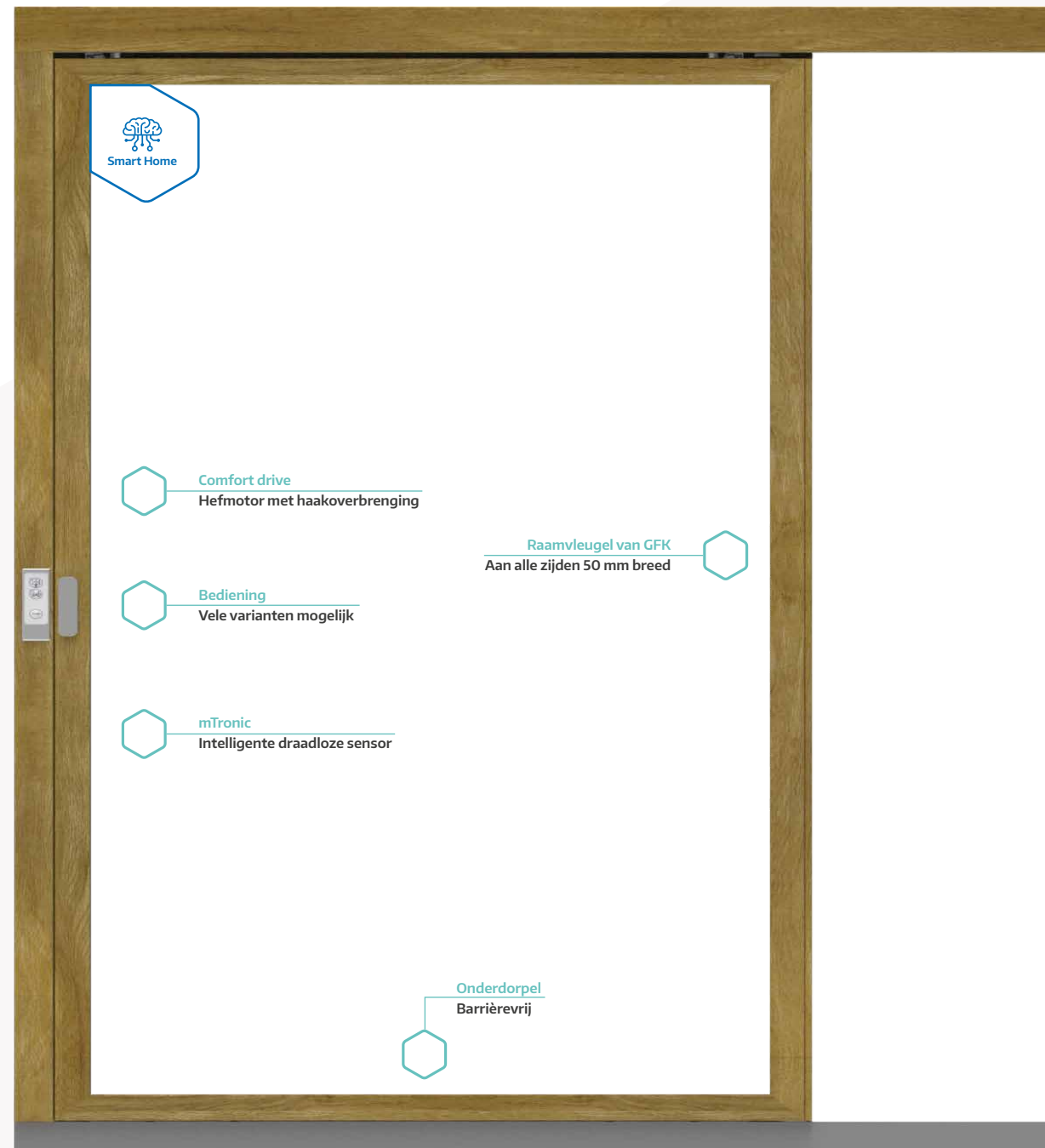

Hef-schuifdeur schema A gemotoriseerd (binnen hout, buiten aluminium)

Comfort drive
Schuifmotor



9

InfinityView

Revolutionaire hef-schuifdeur

Smalle vleugelkozijnen (50 mm)



Comfort drive - bewegen met een druk op de knop

De hef-schuifmotor Comfort drive zorgt voor openen en sluiten met één druk op de knop. Bedieningsopties: 3-knoppen, 1-knop, sleutelknop of smartphone-app

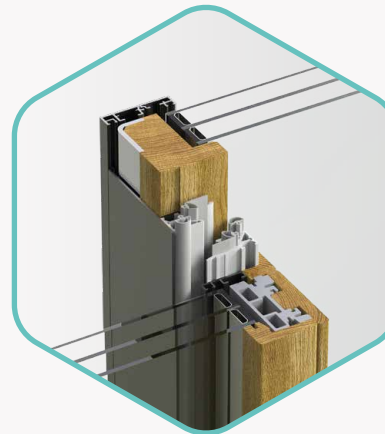

Middengedeelte - pure elegantie

De aanzichtbreedte? Slechts een keer 60 mm. Voor de statiek en dichtheid zorgen niet alleen de GFK-vleugelkozijnen, maar ook de doorlopende stalen hoeken.



Onderdorpel - barrièrevrij!

De onderdorpel zorgt voor absolute barrièrevrijheid: De hoogte van de drempel? Nul millimeter - en daarmee is hij beter dan de norm.

Drempelloos systeem

Barrièrevrije toegang

Barrièrevrijheid zonder uitzondering

Een drempel die vlak met de vloer loopt voor huis- en tuindeuren? Tot 100% vlak? Dat is mogelijk door het innovatieve, drempelloze systeem van MACO - voor hout en hout-aluminium: Barrièrevrije onderdorpel Transit, haaksluiting Multi Zero en dichting maken een 'vrije doorgang' mogelijk - van speelgoedauto tot rolstoel.

De verzonken dichting houdt met zijn siliconen dichting bovendien wind en water buiten. En de Multi Zero dubbele haak? Biedt resistance class (RC) 2 en maakt de gewenste draai-kiepfunctie mogelijk.

ELEMENT 10
RAMEN



Hout-aluminium balkondeuren



Multi Zero - de doordachte dubbele haak

De haaksluiting Multi Zero is de partner voor het drempelloze systeem: De werking is tot in het allerkleinste detail doordacht.



Onderdeurdichting - zodat water buiten blijft

Barrièrevrij - en sterk slagregendicht: Dat is de onderdeurdichting voor het drempelloze systeem. Het gepatenteerde dichtingsysteem past op 1- of 2-vleugelige huis- en tuindeuren.



mTronic - de alleskunner

De connectieve, draadloze sensor mTronic detecteert ramen, deuren en schuifelementen. Hij biedt 24/7-toestandsbewaking (open, vergrendeld en bij ramen ook gekiept) en intelligente inbraakherkenning.

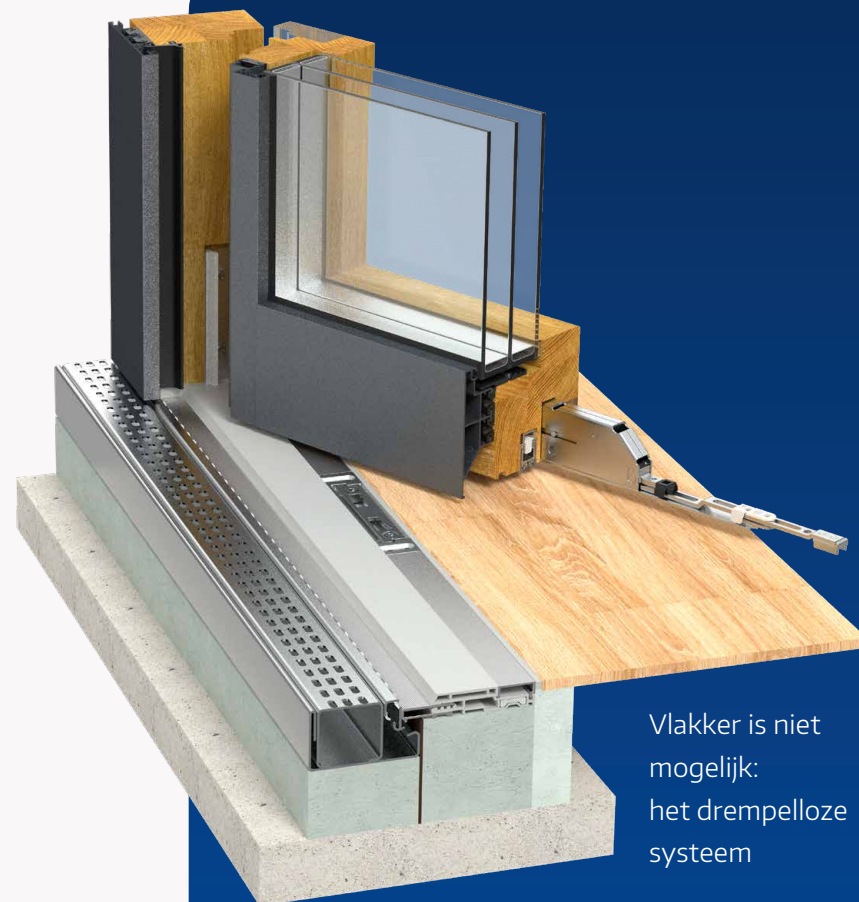

De barrièrevrije onderdorpel Transit wordt getoond bij element 18 (zie blz. 40).

Vlakker is niet mogelijk: het drempelloze systeem

Move

Eenvoudig te monteren schuifbeslag

Move - simpelweg overtuigend

Boren, aanleggen en inschroeven: Schuifbeslag Move kan supereenvoudig worden gemonteerd met standaard gereedschap. Bovendien overtuigen de grote tolerantie en het samenspel met het draai-kiepbeslag Multi-Matic. Andere pluspunten? De vrije keuze van de greeppositie en de mogelijkheid om speciale formaten te bouwen: zoals bovenlichttramen.

Ook maakt Move het mogelijk om schuifelementen te gebruiken die perfect geschikt zijn voor serieproductie. Uw klanten profiteren daarnaast van een schuifdeur met zeer goede afdichting en parallelstand. De lage krachtsinspanning en de simpele bediening maken Move tot de oplossing voor het hele gezin.

ELEMENT 11
SCHUIVEN

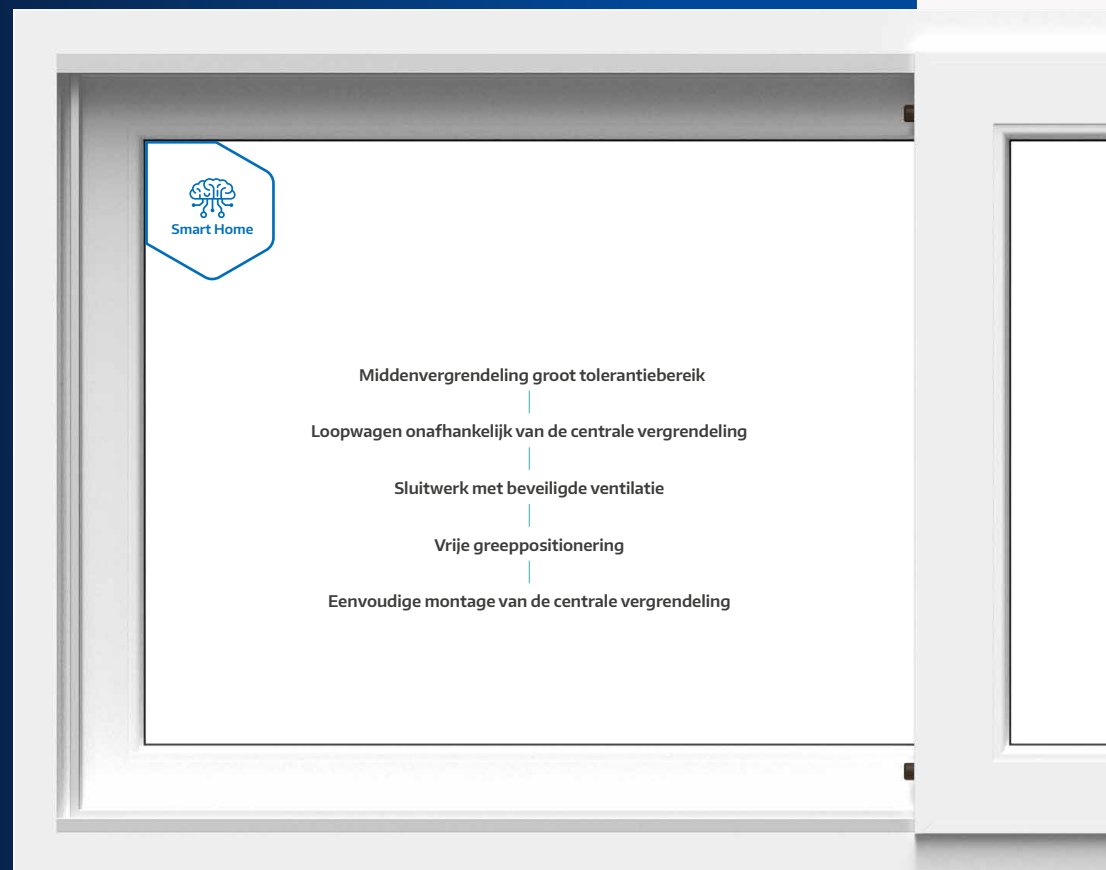

- Middenvergrendeling groot tolerantiebereik
- Loopwagen onafhankelijk van de centrale vergrendeling
- Sluitwerk met beveiligde ventilatie
- Vrije greeppositionering
- Eenvoudige montage van de centrale vergrendeling

Bovenlicht van kunststof



Sluitwerk - ventileren

Het klembare Move-sluitwerk maakt ventilatie mogelijk.



11

Move

Eenvoudig te monteren schuifbeslag



Centrale sluiting - biedt mogelijkheden

Installeer speciale formaten dankzij de flexibele vormgeving van de centrale sluiting. Ideaal als de muurruimte beperkt is.

Ramen

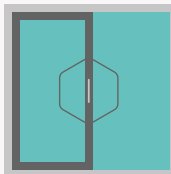

Terrasdeur

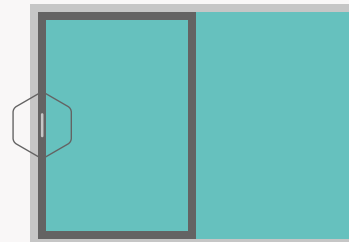

Bovenlicht



Onderlicht



Greep - puur genieten van vrijheid

De greep kan aan alle vier de zijden worden geplaatst. Foutieve bediening is uitgesloten.



Loopwagen - soepel - zonder weerstand

De soepele loopwagen werkt onafhankelijk van de centrale vergrendeling.



Middenvergrendeling - geweldig tolerant

De middenvergrendeling scoort met een reusachtig tolerantiebereik (+/- 5 mm).

Primat FL 190

Handmatige bovenlichtopener

Frisse lucht voor openbare gebouwen

Welzijn door natuurlijk daglicht. Gevaarloos ventileren, omdat het raam hoog zit - op plekken waar veel mensen bij elkaar komen: Bovenlichten zijn niet alleen voor scholen, hotels en ziekenhuizen de juiste keus.

Met de bovenlichtopener Primat FL 190 (190 mm openingswijdte, een, twee of drie scharen) kunnen bovenlichten gemakkelijk met de hand worden bediend: Het intelligente systeem - voor verticale, schuine en rondboogvensters - opent, sluit en beveiligt ramen van hout, aluminium en kunststof. De optionele activering van het centrale slot zorgt voor een betere dichte afsluiting en inbraakwering.

ELEMENT 12
RAAM (AUTOMATISERING)

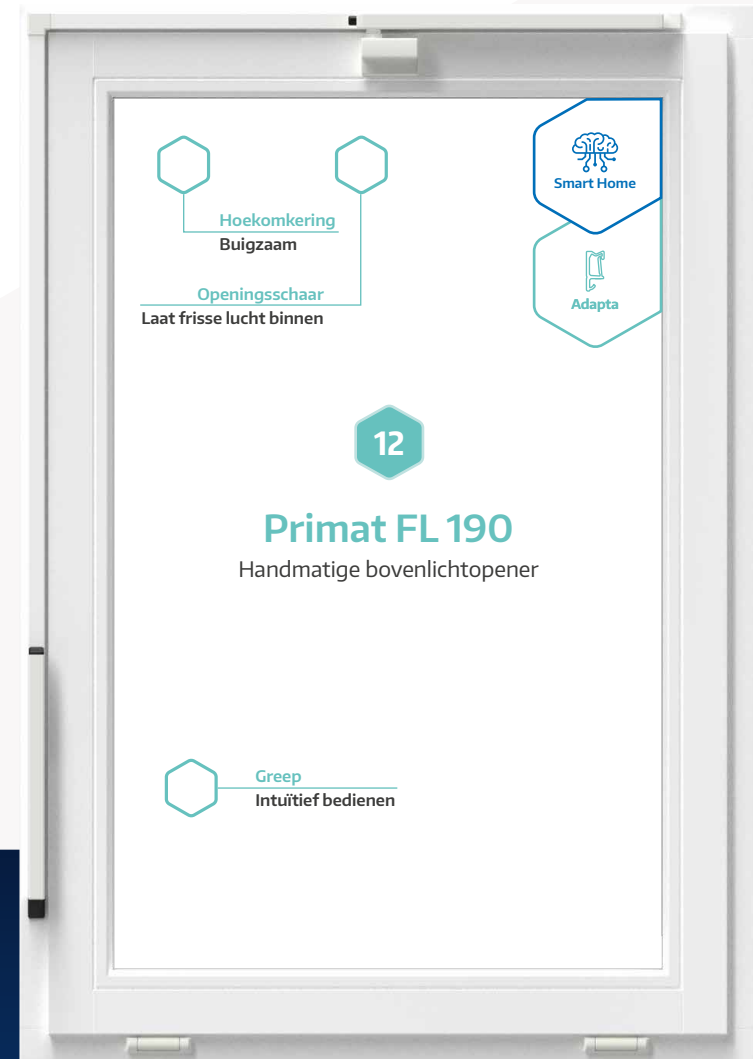

Kiepraam van hout



Openingschaar - het middelpunt

De openingschaar kan gemakkelijk worden gemonteerd. Hij is uitstekend geschikt voor montage achteraf en voor veel raamsorten.



Hoekomlegging - door en door flexibel

De buigzame hoekomkering kan veelzijdig worden gebruikt.



Greep - gemakkelijk bedienen

Voor intuïtief openen en sluiten. Verkrijgbaar in verschillende uitvoeringen - ook als draaigreep.



Wist u dat al?

Digitale service

Bij ons bent u op gebied van gegevens in goede handen: Wij bieden u geautomatiseerde interfaces, intelligente configuratieprogramma's, een online catalogus en veel meer.

Primat-S kompakt S 195 (24 V)

Automatische bovenlichtopener

Automatisch, compact en stil

De automatische bovenlichtopener Primat-S kompakt S 195 (24 V) is het 'kleine broertje' van de Primat-E kompakt E 195 (230 V): Beide zijn superstil bij het openen en sluiten en passen mooi bij veel profielen - ook smalle. Ze zijn verkrijgbaar met een of twee scharen en kunnen bij verticale en schuine vensters worden gebruikt.

Bovendien bieden de intelligente automaatoplossingen verschillende snelheden en kunnen zeer gemakkelijk achteraf worden gemonteerd. Ook zorgt de optionele activering van het centrale slot voor een betere dichte afsluiting en inbraakwering. De bovenlichtopeners passen bij alle materialen en overtuigen tot slot door de intelligente bediening - via de HAUTAU-app.

ELEMENT 13
RAAM (AUTOMATISERING)

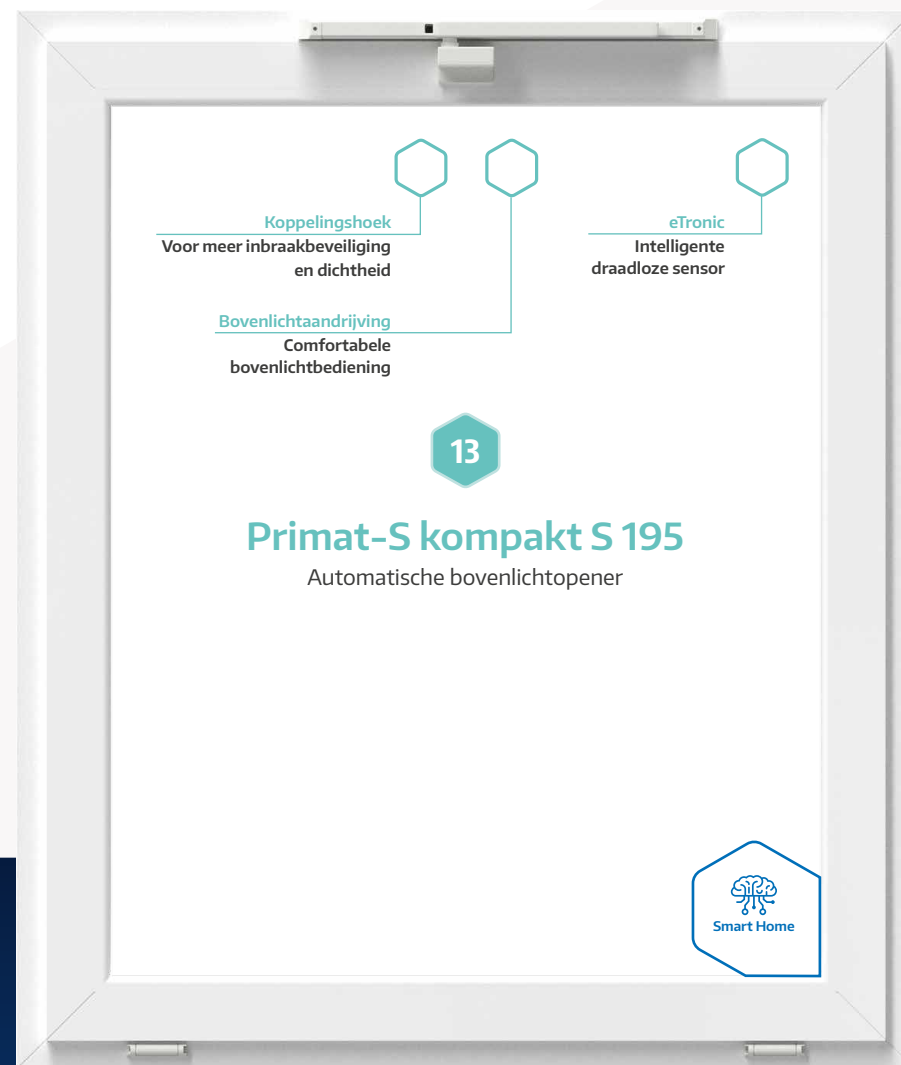

Kiepraam van kunststof



Bovenlichtaandrijving - hallo, frisse lucht

De 24 Volt-bovenlichtaandrijving maakt natuurlijke ventilatie mogelijk: frisse lucht naar binnen, rook naar buiten.

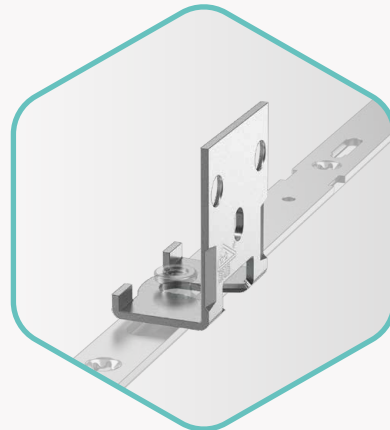

Koppelingshoek - nog meer veiligheid

De aansluiting op het centrale slot zorgt voor meer inbraakbescherming en afsluiting: Dit functioneert via de optionele koppelingshoek.



eTronic - open of vergrendeld?

De intelligente, draadloze sensor eTronic herkent of een raam open of vergrendeld is. Zijn volledige kracht ontplooit hij in combinatie met een smart-homesysteem.



Wist u dat al?

Productservice

U heeft ondersteuning nodig bij de montage? Of individuele productie op een gewenste maat - zoals bij de hef-schuif-onderdorpel? Neem dan contact met ons op: De productservice helpt u verder.

E-beslag

Elektromechanische raambediening

Comfortabele barrière vrijheid

Het e-beslag zorgt voor wooncomfort door elektromechanische raambediening. De intelligente systeemoplossing combineert geautomatiseerd kiepen (openen en sluiten) met handmatig gebruiksgemak. Met de intelligente oplossingen kunnen bijvoorbeeld moeilijk bereikbare ramen comfortabel via een knop worden gekiept - voor echte barrière vrijheid!

Nog een grote troef: Het e-beslag wordt aan de onderkant van de raamvleugel onzichtbaar ingebouwd in de beslaggroef. Hierdoor blijft het raam optisch onveranderd. Geïntegreerd in een smart-homesysteem, regelt het intelligente beslag bovendien de ventilatie, doordat dit op regen reageert.

ELEMENT 14

RAAM (AUTOMATISERING)



Draai-kiepraam van hout-aluminium

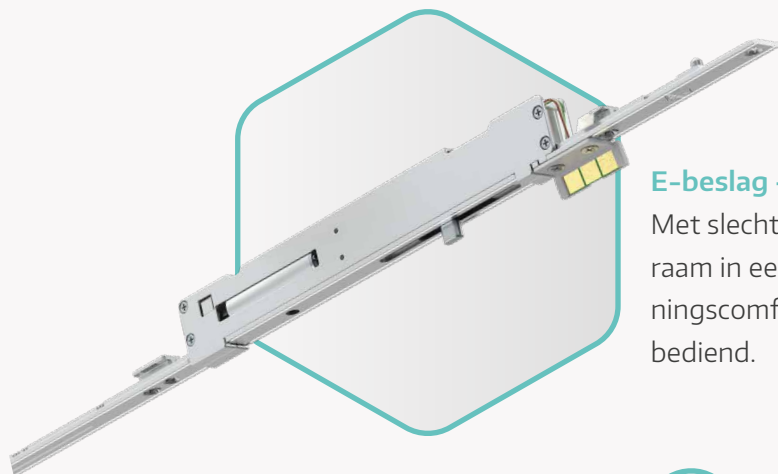

E-beslag - intelligente raambediening

Met slechts enkele componenten verandert een klassiek Multi-Matic raam in een elektromechanisch raam: Het e-beslag zorgt voor bedieningscomfort, waarbij het raam nog steeds met de hand kan worden bediend.

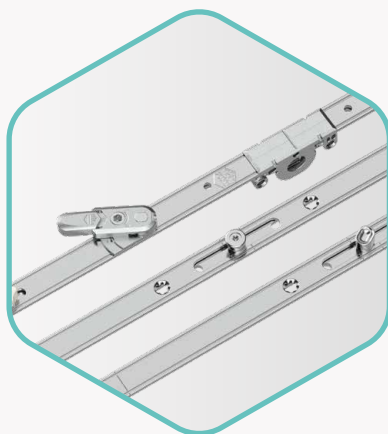

Multi-Matic - het multitalent

Multi-Matic is de veelzijdige raambeslaglijn van MACO: van eenvoudige draai-kiepramen via veiligheidsramen en kiep--draairamen tot aan barrièrevrije balkondeuren.



eTronic - gewoon heel slim

eTronic is de intelligente draadloze sensor: Hij herkent de belangrijkste raamtoestanden - is het raam open of vergrendeld? Deze informatie stuurt hij door aan het smart-homesysteem. Een gunstig geprijsde en functionele oplossing.

Multi Power klembaar Verborgen beslag voor aluminium ramen

Schoonheid over de hele lijn

Op zoek naar esthetische aluminium ramen? Dan is de scharnier (hoek- en schaarlager) Multi Power de juiste keuze: Er is geen beslagcomponent zichtbaar als het raam gesloten is. Als u bovendien kiest voor de klembare variant voor aluminium: voert u de montage supersnel uit: geen profielbewerking nodig. En dat alles gaat niet ten koste van werking en veiligheid. Mooi toch?

**ELEMENT 15
RAMEN**

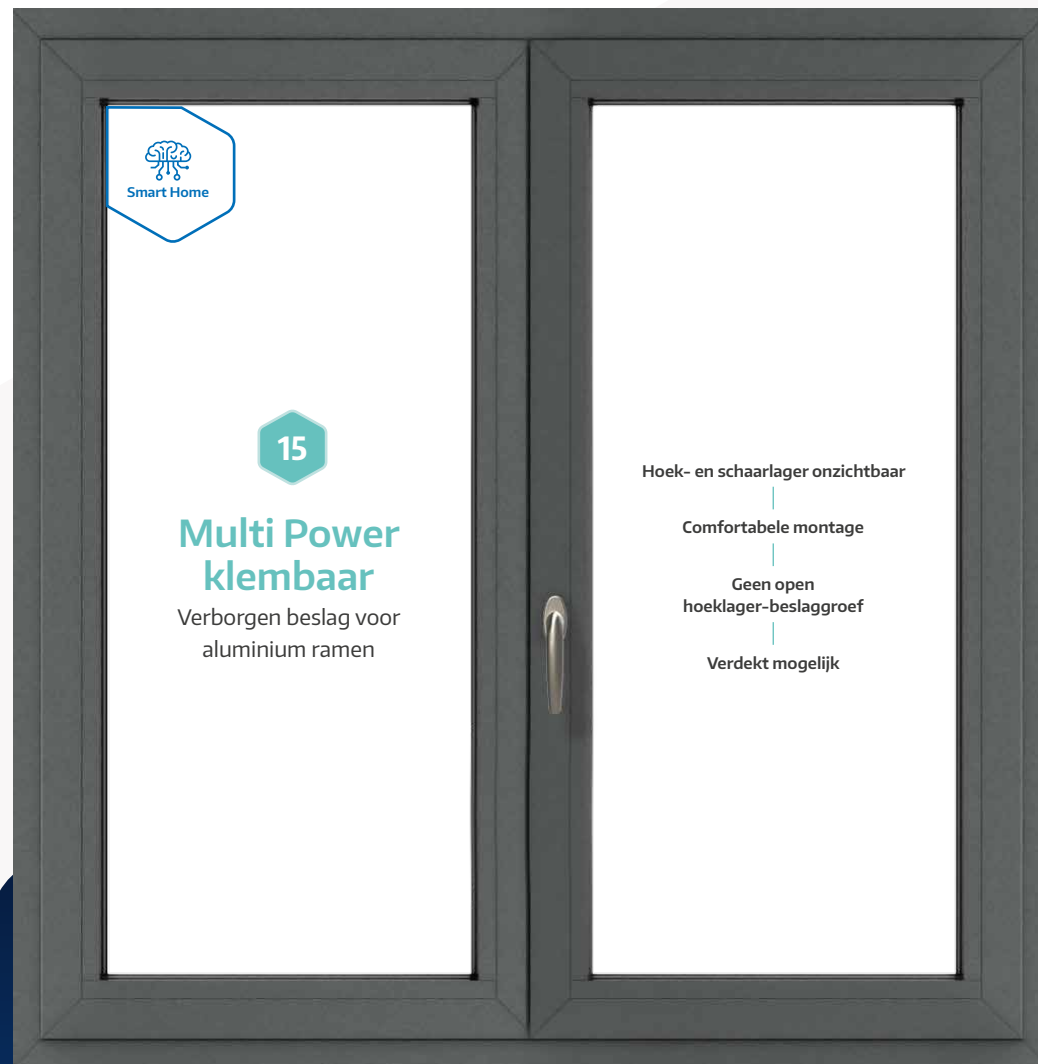

2-vleugelig aluminium raam

Multi Power - verborgen beslag

Met de volledig verdekt liggend scharnier Multi Power - geschikt voor hout, kunststof en aluminium - maakt u echte design ramen: van veiligheidsramen tot tuindeur. Bovendien kan de beslagoplossing massieve gewichten dragen, ook ramen met 3 vleugels zijn met Multi Power kinderspel. En super smalle raamkozijnen? Maakt u net zo makkelijk met de verborgen scharnierzijde.



Multi Power
klembaar voor
aluminium

Multi Power-ramen zijn ...



Esthetisch



Gemakkelijk te reinigen



Krachtig



Onderhoudsvrij



Vlak

Kozijndelen van GFK Prototype

De nieuwe weg

Hoe zou het zijn als duurzaam, hightech materiaal uit de vliegtuig- en windmolenbouw een revolutie vormt op gebied van kunststof kozijnen? Deze vraag beantwoorden wij met onze kozijndelen van glasvezelversterkt kunststof (GFK): Ze schitteren met talrijke overtuigende voordelen - van duurzaamheid tot praktische hantering.

ELEMENT 16
RAMEN



Kunststof kozijnen met verborgen scharnieren (Multi Power)

GFK-kozijndelen - overtuigende lichtgewichten

Kozijndelen van glasvezelversterkt kunststof hebben de potentie om de wereld van het beslag te revolutioneren: Doordat er weinig energie nodig is, is de productie efficiënter - en u kunt een raam verkopen met een lagere CO₂-voetafdruk. Het lage gewicht biedt bovendien voordelen bij handling, opslag en transport. Ook passen de stabiele kozijndelen elegant bij witte kunststof ramen en overtuigen ze door hun lange levensduur. De lage wrijvingswaarde maakt de greepbediening bovendien kinderlijk gemakkelijk.



Nachtventilatieschaar - voor goede lucht

Nachtventilatie via schaar: Minder warmteverlies en geen tocht in vergelijking met klassiek kiepen, zorgen voor een beter binnenklimaat. En een stortbui? Blijft buiten.



eTronic - het controletalent

Open of vergrendeld? De intelligente draadloze sensor eTronic herkent de belangrijkste raamtoestanden.

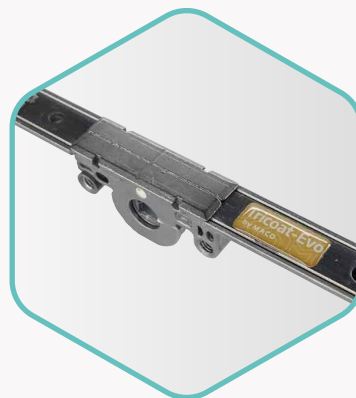

Tricoat-Evo - de premium afwerking

Centrale sluiting met Tricoat-Evo: De premium oplossing is een revolutionaire, wereldwijd unieke oppervlakte-afwerking voor de hoogste eisen. Meer op blz. 44 en 45

Tornado

Tuimelraambeslag

Swingende voordelen

Mag het een beetje meer zijn? Tuimelramen bieden een grotere luchtuitwisseling dan kiepramen. Als ze geopend zijn, steken ze minder uit in de ruimte - en zorgen dus voor meer plek. Ook als het om reusachtige ramen (tot 5 m²) gaat, zijn de gemakkelijk te reinigen tuimelramen een goede keuze.

En het onderhoud? Bijna niet nodig, omdat de ramen altijd in evenwicht zijn gelagerd en verzakken daarom onmogelijk is. En vergeet de veiligheid niet: Een inbraak is moeilijker, omdat het tuimelraam daarvoor vanaf buiten naar buiten moet worden getrokken.

ELEMENT 17
RAMEN

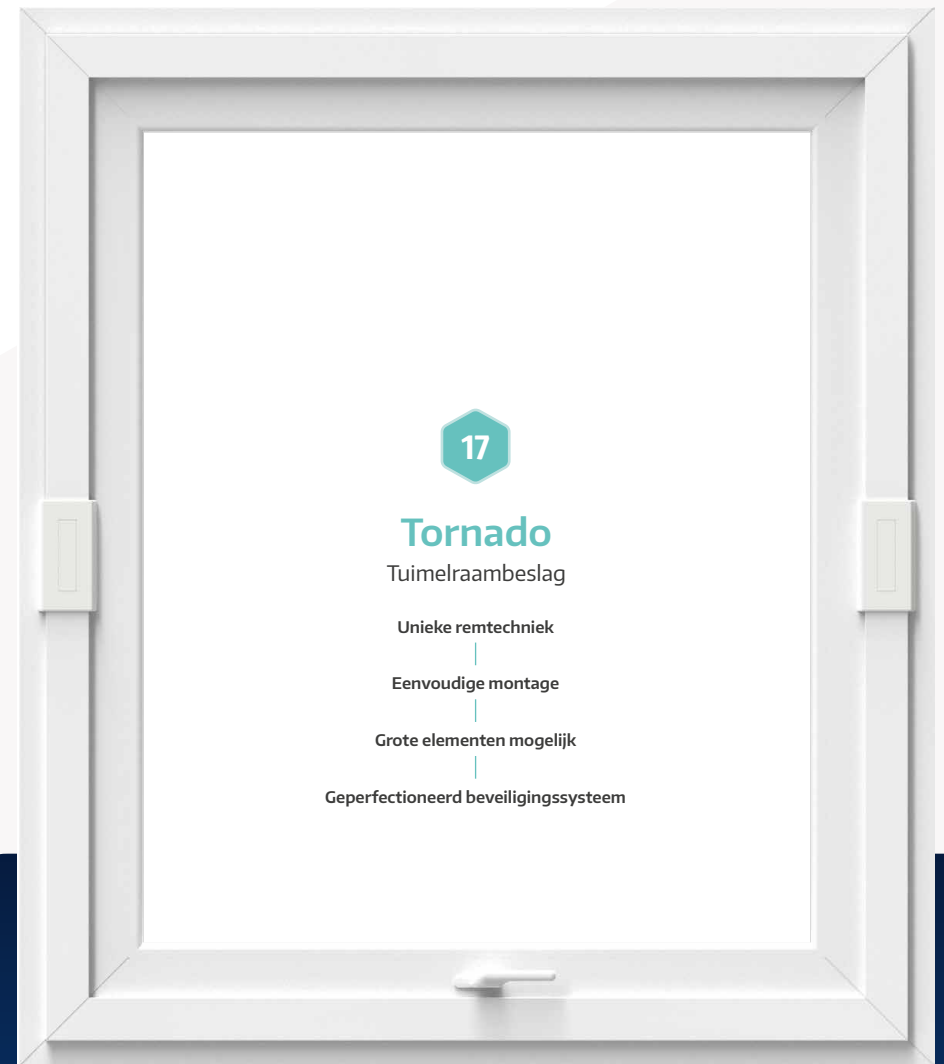

Tuimelraam van kunststof

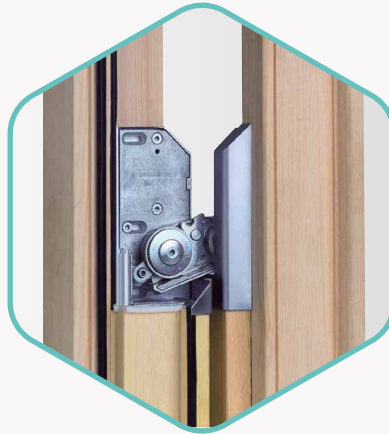

Tornado - overtuigend tuimellager

Optimale dichtheid en unieke remtechniek: Tuimellager Tornado kan het. Het raambeslag kan tot 200 kg zware vleugels houden en zorgt voor een comfortabele bediening. Geperfectioneerde beveiligingssystemen beschermen tegen onbevoegd openen en sluiten, of het nu gaat om nieuwsgierige kinderen of een crimineel doel.

Tornado is dus tot het kleinste detail uitgedacht - daar wordt niet alleen u blij van, maar ook uw klanten: Deze stellen de creatieve architectonische mogelijkheden van een draaivalraam op prijs.

Dat kan Tornado

- › Doordacht beslagsysteem
- › Unieke remtechniek
- › Eenvoudige montage
 - › Energiebesparend en dicht
 - › Bescherming tegen onbevoegd openen

Wist u dat al?

Normeringsservice



Onze normeringsservice biedt u beproevingen, advies en licenties op gebied van de belangrijke normthema's inbraakwering en CE-certificering. Bij ons wordt u op gebied van normering dus goed ondersteund.

Transit

Onderdorpels

De 'add-on' voor de deur

Een onderdorpel die uw deur het beste aanvult? De onderdorpel Transit combineert een hoge isolatie met comfort en aantrekkelijk design. En lost daarbij meteen problemen op die in energiezuinige gebouwen kunnen ontstaan: Condenswater en schimmel. De Transit is verkrijgbaar in twee uitvoeringen: 'Transit Instelbaar' en 'Transit Personal'.

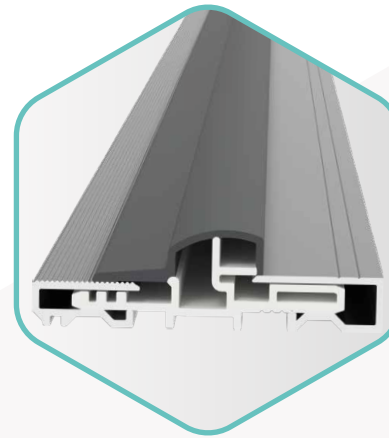

Onderdorpel Transit
Instelbaar



Barrièrevrije onderdorpel
Transit

Transit Instelbaar - praktisch en mooi

Pas de onderdorpel 'Transit Instelbaar' aan elk houten of hout-aluminiumsysteem aan: Hij voldoet aan de hoogste technische vereisten. En met zijn hoge flexibiliteit voldoet hij aan uw wensen op gebied van personalisering, design en kwaliteit.

Voordelen

- › Hoge dichtheid - ook tegen wind en slagregen
- › Eenvoudige montage
- › Inbraakwering tot resistance class (RC) 3
- › Goede thermische scheiding
- › Esthetisch
- › Geen groeven waarin vuil kan ophopen
- › ... en meer

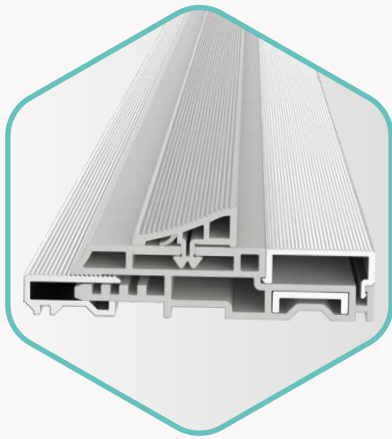

Onderdorpel Transit Personal
voor vleugelafdichting

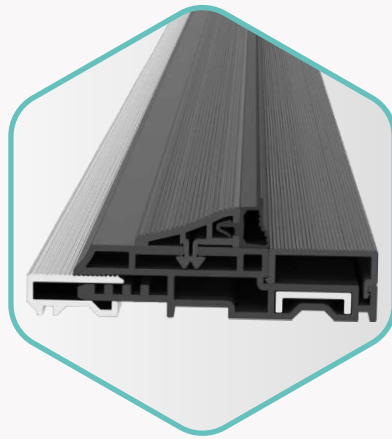

Onderdorpel Transit Personal
voor vloerafdichting

Transit Personal - de 'haute-couture' onderdorpel

Onderdorpel op maat? Ja - als hij 'Transit Personal' heet. Dit is de enige drempel die zich aanpast aan de geometrie van uw profiel en de bouwkundige omstandigheden: bij huis- en tuindeuren van hout of hout-aluminium, met vleugel- of vloerafdichting. Naast de onderdorpel zelf personaliseren we ook de kozijn-uitvulplaatjes. En dat allemaal zonder grote investeringen voor u.

Voordelen

- › Oplossing op maat
- › Hoge dichtheid - ook tegen wind en slagregen
- › Compatibel met designbeslag Multi Power
- › Eenvoudige montage
- › Inbraakwering tot resistance class (RC) 2
- › Goede thermische scheiding
- › Esthetisch
- › Geen groeven waarin vuil kan ophopen
- › ... en meer



Verdere uitvoering:
Onderdorpel Transit Personal met verdektliggend
scharnier Multi Power

Adapta Dichtingen

Houd dicht - op de lange termijn

Langdurig betrouwbare partner gezocht? De hoogwaardige onderdeurdichting uit de Adapta-serie dicht de groef tussen vloer en deur. Het energie-efficiënte hef-daal-systeem stopt koudebruggen, geluid en geuren en (slag) regen.

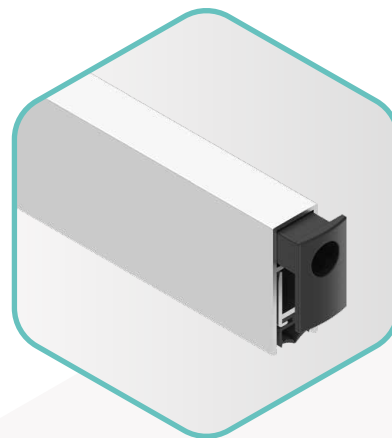

Onderdeurdichting
zelfregulerend

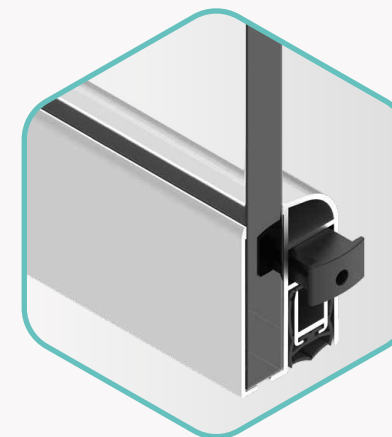

Onderdeurdichting glas

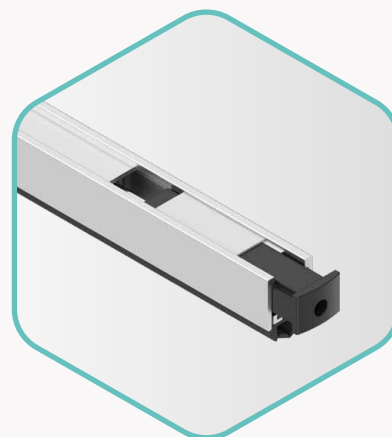

Onderdeurdichting mini

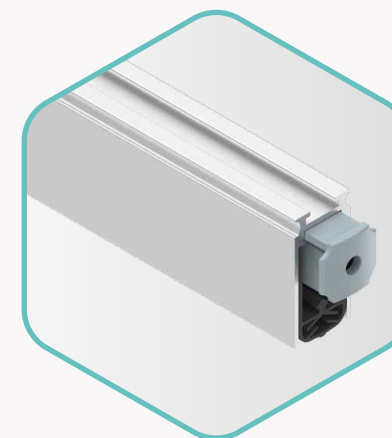

Onderdeurdichting
Geluidsisolatie 54 dB

ELEMENT 19
MODEL VAN ONDERDEURDICHTING



Dichtingen Adapta - bescherming over de hele lijn

Dichtingen dicht de storende groef tussen deurblad en vloer: Zo beschermen ze tegen lucht, wind en geluid en houden ze bij een gesloten deur stof en insecten tegen. Een echte comfortwinst! Bij ons vindt u vier verschillende modellen met verschillende eigenschappen - voor alle toepassingen:

- › **Variant mini** - vanwege de kleine doorsnede in de groef te plaatsen
- › **Variant zelfregulerend** - optimale dichting door de zelfregulerende niveau-compensatie; in de groef te plaatsen
- › **Variant glas** - onafhankelijk van de glasdikte, wisseling van de activeringszijde mogelijk
- › **Variante geluidsisolatie 54 dB** - beschermt tegen geluid tot 54 decibel (gecertificeerd)

Vraag ons naar onze andere
Adapta-dichtingen.

We geven u graag informatie - van
gebruiksdoeleinden tot materiaal.

Zilverlook-Evo en Tricoat-Evo

Innovatieve beslagoppervlakte

Een oppervlakte - met zelfherstellend vermogen

Een oppervlakte die zichzelf herstelt. Dat is het - unieke - MACO Evo-effect: Nanocapsules werken als opslag voor smeermiddelen en corrosiewerende stoffen. Als de oppervlakte beschadigd wordt, treden de stoffen uit de capsule en vullen de krassen op. Nog voordat er roest kan ontstaan.

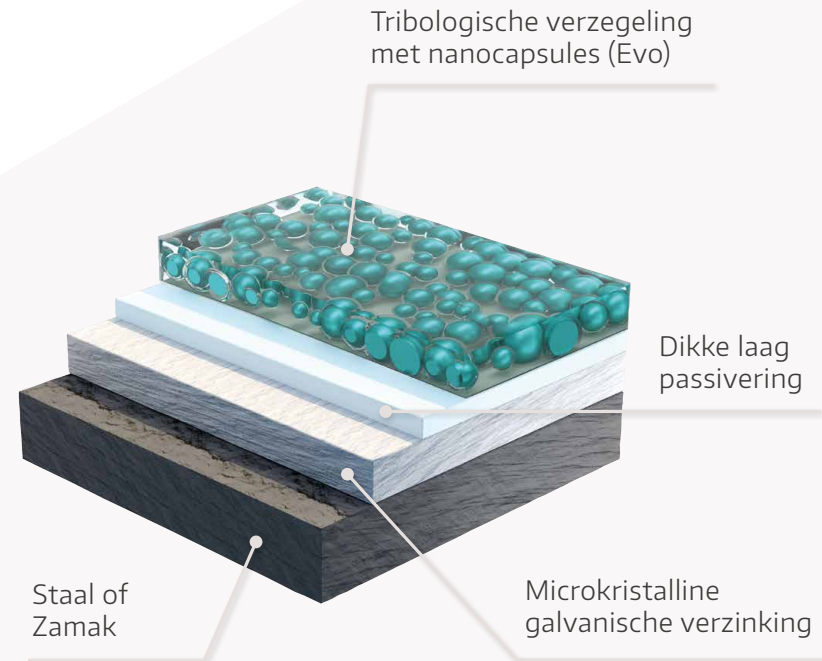

Zilverlook-Evo - in de standaard gewoon goed

Zilverlook-Evo is een galvanisch proces voor hoge vereisten: Inclusief MACO Evo-effect. Bovendien overtuigt de Zilverlook-Evo door corrosiebestendigheid, goede geleide-eigenschappen en een lange levensduur. De innovatieve coating heeft hetzelfde uiterlijk als de huidige Zilverlook-afwerkingen.

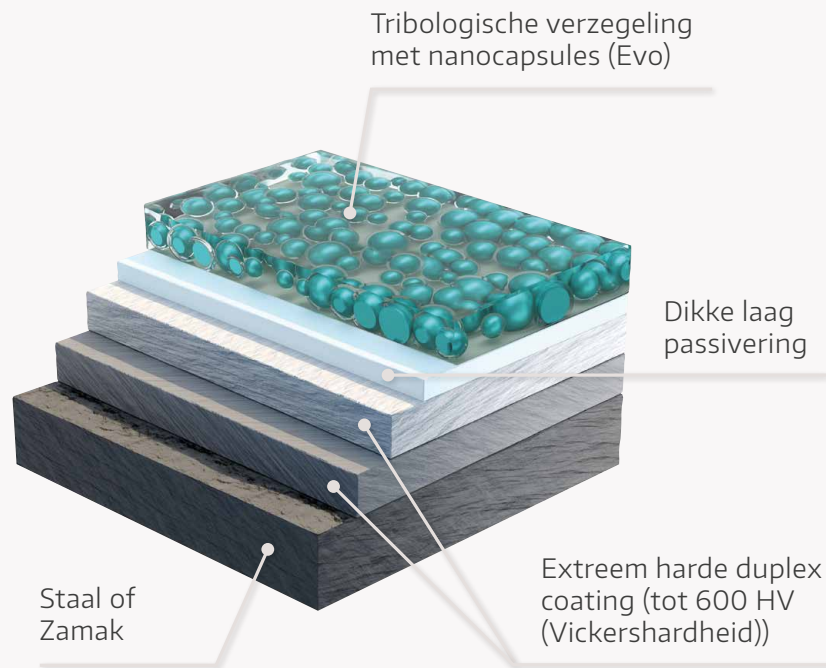

Tricoat-Evo - de premium oppervlakte voor extreme vereisten

Tricoat-Evo is een revolutionair, galvaniseerproces van uitzonderlijke kwaliteit voor zware omgevingen en de hoogste vereisten. De premium oppervlakte maakt indruk met het MACO Evo-effect, buitengewone corrosiebestendigheid, soepelheid en extreme robuustheid. Bovendien schittert de afwerking door een hoogwaardig uiterlijk in rvs look.

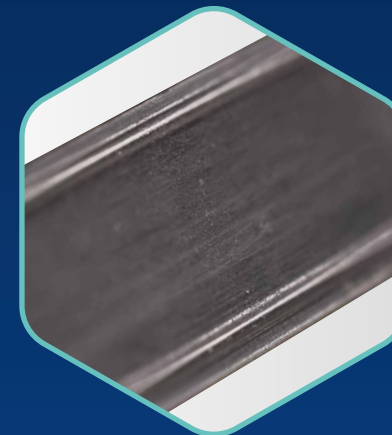

Tricoat-Evo

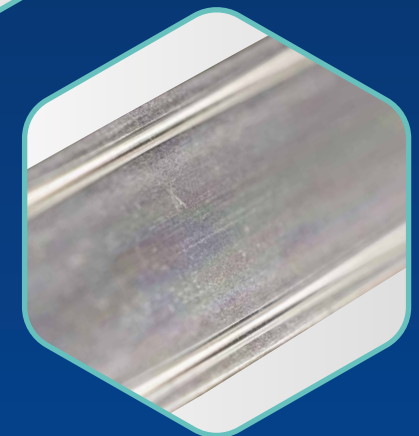

Zilverlook-Evo

mTronic en eTronic

Draadloze sensoren

Smart in het Smart Home

Wonen in een intelligente woning - dat is geen toekomstmuziek meer. Door het smart home kunnen componenten tegenwoordig met ons meedenken: De draadloze sensoren mTronic en eTronic integreren ramen, deuren en schuifelementen speels eenvoudig in het smart homesysteem. De voordelen? Meer veiligheid, controle, wooncomfort en energie-efficiëntie. Oftewel - een investering die loont.

De draadloze sensoren mTronic en eTronic zijn in veel showroomelementen gemonteerd.

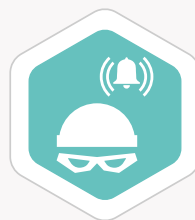

mTronic - eentje die alles kan

De funkgebaseerde en connectieve draadloze sensor mTronic werkt samen met ramen, deuren en schuifelementen. Hij biedt toestandsbewaking (open, gesloten/vergrendeld en bij ramen ook gekiept) en intelligente inbraakherkenning. En hij kan nog meer als hij is opgenomen in het smart homesysteem.

Lange vingers aan het werk?

Inbraakherkenning bij ramen: mTronic herkent aan de positie van de sluitnok of deze bewust wordt bewogen of dat de vleugel met geweld uit wordt getild. Dat is uniek.



eTronic - focus op dat wat belangrijk is

De intelligente, draadloze sensor eTronic registreert de belangrijkste raamtoestanden. Is het raam open of vergrendeld? Deze informatie stuurt hij door aan het smart-homesysteem - een gunstig geprijsde en functionele oplossing. eTronic is geschikt voor inbouw achteraf en kan veelzijdig worden gebruikt.

Veel jaren lang veiligheid

De innovatieve sluitingsbewaking van de eTronic en de lange levensduur van de batterijen zorgen voor een goede nachtrust - vele jaren lang.

Waakzaam in het hele huis

Moeten huisveiligheid en comfort bijzonder belangrijk zijn, en moeten de kosten te overzien zijn? Dan is het aan te raden de draadloze MACO-sensoren met elkaar te combineren: mTronic bij ramen en deuren met inbraakgevaar op de begane grond, eTronic als aanvulling - op de bovenverdieping of bij kleinere ventilatieramen.



Mogelijke montageposities **mTronic**

Montagepositie **eTronic**



Service

Alles van één leverancier

Als systeem ontworpen

Systeemaanbieder gezocht? Profiteer van onze producten die perfect op elkaar zijn afgestemd - van beslag via onderdorpel tot aan dichting. En dit systeemdenken wordt voltooid door ons omvangrijke serviceaanbod: Wij bieden u innovatieve oplossingen die uw dagelijkse werkzaamheden - digitaal en analoog - vereenvoudigen. Omdat wij niet alleen uw leverancier, maar ook uw partner zijn. Neem contact met ons op, wij informeren u graag uitgebreid over de mogelijkheden.

Onze services vullen onze producten en systemen aan.



Normeringservice - normatief goed ondersteund

Inbraakwering en CE-certificering We bieden u een controleservice, advies en licentiëring op basis van onze systeemcontroles ('Cascading'). Ook in het testservice-portfolio: We testen de opname van onze beslagen in uw profielsysteem. Onze jarenlange ervaring is uw winst.



Digitale service - gegevenstechnisch in goede handen

Digitale gegevensservice - van A tot Z: Maak bijvoorbeeld gebruik van een intelligente software voor beslagconfiguratie en onze online catalogus. En niet te vergeten ons bestelplatform - en veel meer. De toekomst is digitaal, daar werken we vandaag al aan!



Productservice - prettige dagelijkse werkzaamheden

Als het om montagesupport en montage gaat heeft u met onze product-service een omvangrijke ondersteuning in de hand: Gebruik ons portfolio aan kennis, gereedschappen en machines. En geniet van op de gewenste maat gesneden hef-schuif-dorpels die klaar zijn voor montage.



Marketingservice - geïnformeerd over de hele lijn

Ook op gebied van marketing ondersteunen we u: We bieden u documenten - van productfolders tot themabrochures. Krijg in ons tijdschrift Technogramm informatie over noviteiten en gebruik ons online platform MACO Partner Portal: abonneer u daar op onze nieuwsbrief.

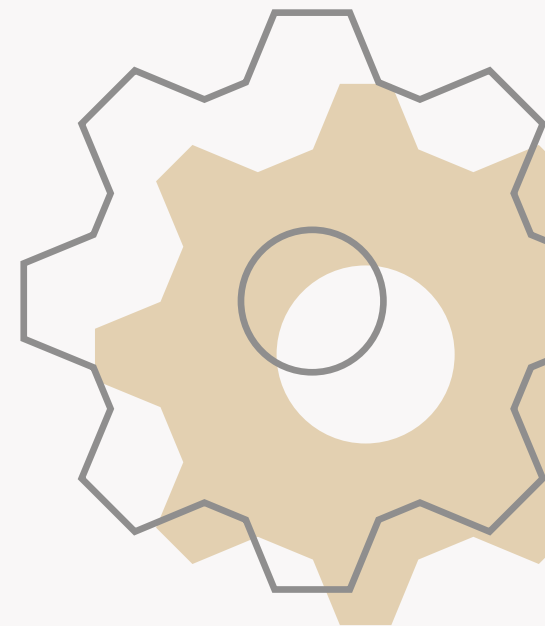

'Creating Tomorrow' MACO-duurzaamheidsinitiatieven

Als familiebedrijf vinden we duurzaamheid zeer belangrijk. We zien dit zeer groot - economisch, ecologisch en maatschappelijk. Creating Tomorrow!

Onze waarden - onze belofte



Klimaatverandering - ons ecologische engagement

De ecologische voetafdruk van de bouwbranche is reusachtig. Als toeleverancier voor de bouw hebben we vroeg erkend dat ons handelen en onze producten een bijdrage kunnen leveren aan milieubescherming. We houden ons intensief bezig met decarbonisatie, de kringlooeconomie en materiaalgezondheid.

Onze highlights

10%

CO₂-besparing dankzij herbruikbare verpakkingen

19%

Minder afval per geproduceerd artikel

6,5%

Minder verpakking per opbrengstton

Duurzaam groeien - onze economische stabiliteit

Wij zijn ons ervan bewust: Dat bedrijven die duurzaam reageren op veranderingen een sterk concurrentievoordeel hebben. Daarom denken we constant na over onze structuren, proberen we risico's vroeg te herkennen en kansen te benutten.

Onze highlights

- › Transformatieproject ondernemingsbreed uitgerold
- › Bewustzijnsvorming betreffende cybercriminaliteit
- › Vereisten vanwege Corona succesvol gemanaged

Mensen klaar voor de toekomst maken - ons sociale engagement

We bieden onze medewerkers ontwikkelingsmogelijkheden en investeren in onderwijs en opleiding. Bovendien vinden we diversiteit belangrijk evenals maatregelen voor werkveiligheid en gezondheidsbescherming.

Onze highlights

32%

Vrouwelijke leerlingen

Bijna 50%

van de beginnende leerlingen is vrouwelijk

46%

Minder werkongevallen

Meer over onze duurzaamheidsinitiatieven in ons toekomstbericht:



www.maco.eu



Wilt u nog meer weten?

Neem contact met ons op.

We helpen u graag.

Onze producten en services.

Uw voorsprong op de concurrentie.

Altijd live erbij ...

#macoinnovationtour

