



LA TECHNOLOGIE
QUI ÉVOLUE

Système coulissant-basculant Solutions pour portes coulissantes

Ferrure coulissante et basculante MACO (SKB)



Simplement complet Des solutions à tous les niveaux SKB

Nous sommes le partenaire sur lequel vous pouvez compter, aujourd'hui, demain, après-demain. Nous pensons bien plus loin que la simple pièce de ferrure : en tant que fournisseur de systèmes, nous vous proposons des solutions complètes de haute qualité pour le domaine du coulissant-basculant, services complets inclus. En d'autres termes : nous voulons nous occuper de ce qui vous pose problème. Vous vous consacrez aux souhaits de vos clients, nous nous chargeons du reste.





En toute simplicité

Système coulissant-basculant

Pourquoi miser sur les portes-fenêtres coulissantes et basculantes ? Parce que c'est simple, surtout si vous êtes déjà fabricant de fenêtres, car avec le système coulissant-basculant, vous vous basez sur le même profilé. Cela signifie pour vous : pas d'adaptations compliquées dans la production. De plus, vous réalisez vos portes-fenêtres coulissantes et basculantes avec MACO grâce à un système modulaire. C'est notre exigence en tant que fournisseur complet. Difficile de faire plus simple.

Nos systèmes SKB

Construisez avec nous

Ferrure coulissante à déplacement parallèle (PAS), ferrure coulissante et basculante standard Upgrade, ferrure coulissante et basculante standard à enclenchement automatique (SKB-SE) et ferrure coulissante et basculante standard (SKB-S) : ce sont nos systèmes SKB. L'avantage imbattable pour vous est notre système modulaire. Qu'est-ce que cela signifie ? Toutes nos variantes SKB sont équipées des mêmes composants :

- › éléments de hauteur
- › pièces de largeur
- › poignées
- › kit de profilés

Si vous réalisez par exemple la variante standard SKB-S, vous pouvez également réaliser les autres systèmes : pour cela, vous n'avez besoin que des éléments supplémentaires qui composent le système en question.

PAS

Aérer en toute sécurité

Ferrure coulissante à réglage parallèle

Votre client souhaite un confort complet avec une sécurité RC2, même en position d'aération ? Alors optez pour la classe royale PAS : cette solution unique en son genre se distingue par une utilisation sûre et sans effort. Le vantail rentre tout seul grâce à l'amortisseur et à l'accumulateur d'énergie. Le système est perfectionné par l'aération périphérique adaptée aux maisons passives et par la commande par poignée connue des fenêtres oscillo-battantes.

SKB-Z

Pousser et aérer

Ferrure coulissante et basculante à commande forcée

Coulisser avec de l'air frais : c'est SKB-Z. L'alternative au PAS si votre client souhaite une aération par basculement. Ce système de ferrures fonctionne également en mode auto-enclenchement, par une commande à une main qui ménage les forces. Lorsque la poignée est en position d'ouverture, la sécurité de blocage empêche la fermeture involontaire du vantail.



VENTILATION BASCULANTE SKB-Z
Laisse entrer l'air frais



CHARIOT TANDEM SKB-Z
Supporte un poids de vantail jusqu'à 200 kg



DISTANCE D'ARRÊT LORS DE L'AÉRATION
Cinq millimètres seulement – invisibles de l'extérieur

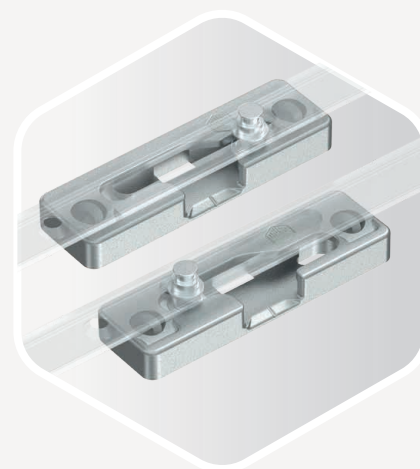

SÉCURITÉ RC2
Même en position de ventilation



AMORTISSEUR

Assure le confort d'utilisation



STOCKAGE D'ÉNERGIE

Permet un fonctionnement sans effort



Composants optionnels coulissant-basculant SKB Upgrade – simplement plus de confort

Avec SKB Upgrade, vous ajoutez trois composants à la « ferrure coulissante et basculante standard ». Ceux-ci augmentent le confort d'utilisation et prolongent considérablement la durée de vie de votre élément SKB-S et SKB-SE. Installez dès le départ des amortisseurs de butée, une pièce de commande avec amortisseur de basculement et un chariot spécial ou équipez-vous ultérieurement.



Amortisseur de butée

- › Entrée ménageant le matériel
- › Minimise les bruits et les vibrations lors de la fermeture du vantail



Pièce de commande avec amortisseur de basculement

- › Empêche presque complètement le balancement de l'ouvrant lors du basculement
- › Assure la stabilité, car les compas et le chariot se déclenchent simultanément
- › Le vantail de la fenêtre glisse en douceur en position de basculement



Chariot avec pièce de renfort réglable

- › Pour réajuster l'entrée de l'ouvrant
- › Garantit un équilibrage précis et une surface d'appui uniforme

SKB-SE

Entièrement automatique

Ferrure coulissante et basculante à enclenchement automatique

SKB-SE est votre système modulaire standard polyvalent pour portes-fenêtres jusqu'à 160 kg : il s'enclenche tout seul confortablement en bas en position de basculement, puis l'utilisateur ferme la fenêtre. Et pour le SKB-SE, c'est également inclus : la position de la poignée à 90 degrés empêche tout enclenchement involontaire du vantail.

Ne pas être enfermé dehors

La fonction d'enclenchement du SKB-SE garantit un fonctionnement sans problème de votre porte fenêtre. Mais y a-t-il un risque que le vantail se ferme involontairement – en raison de la facilité de manœuvre ? Pas du tout : grâce à la sécurité de verrouillage à 90 degrés, votre client ne reste pas dehors par inadvertance.



CACHES



LOQUET SUR LE RENVOI D'ANGLE
Permet l'auto-verrouillage en bas



CHARIOT 160 KG

SKB-S

Tout simplement sûr

Ferrure coulissante et basculante standard

Avec SKB-S, vous avez votre système de base à portée de main. C'est votre solution si votre client recherche une porte fenêtre puriste : l'ouverture et la fermeture fonctionnent avec une force manuelle. Les données clés : un équipement RC2 de série, une distance de dégagement mince de 125 millimètres, un chariot qui soulève 160 kilos.

Personne ne peut entrer

La protection contre l'effraction est l'une des exigences les plus importantes pour les fenêtres, les portes et les portes-fenêtres. C'est pourquoi nous vous livrons de série le galet i.S. (« sécurité intelligente », en abrégé « i. S. ») et ce dès la variante de base. Celui-ci veille à ce que la sécurité soit nettement accrue. On ne peut donc pas descendre en dessous de la Résistance Class 2 pour vos systèmes coulissants et basculants.



GALET DE SÉCURITÉ
De série



**DISTANCE DE DEGAGEMENT
125 MM**
Permet de prendre des
ouvrants très solides



CACHES



CHARIOT 160 KG



Vous souhaitez faire appel à un seul fournisseur ?

Chez nous, vous trouverez des solutions de ferrures pour vos grandes surfaces, fenêtres et portes – pour bois, PVC et aluminium. Découvrez notre offre variée de systèmes, comprenant un service de prestations complet. Découvrez-en plus sur notre site web www.maco.eu ou contactez votre conseiller clientèle MACO. Pour les dernières nouveautés, suivez-nous sur les médias sociaux.

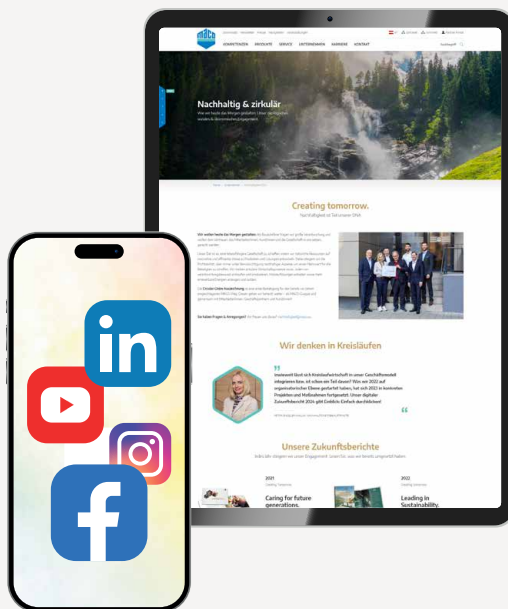

MACO près de chez vous :
www.maco.eu/contact



Ce document est en cours de révision.
Vous trouverez la version actuelle sur <https://www.maco.eu/assets/759983>
ou scannez le code QR.

Date de création : 07/2024
Référence 759983
Tous droits et modifications réservés.