



TECHNIKA
KTÓRA PORUSZA

Okucia przesuwno-uchylne z systemowymi rozwiązaniami do drzwi przesuwnych

Okucia uchylno-przesuwne MACO (SKB)



DERWNO
PVC
ALUMINIUM

Po prostu kompletne Wszechstronne rozwiązania SKB

Jesteśmy partnerem, na którym można polegać dziś, jutro i pojutrze. Wykraczamy daleko poza pojedynczy element okucia. Jako dostawca systemów oferujemy wysokiej jakości kompletne rozwiązania uchylno-przesuwne, w tym kompleksowe usługi. Innymi słowy: chcemy pozbawić Cię wszelkich zmartwień. Ty zajmujesz się życzeniami swoich klientów, my zajmujemy się resztą.



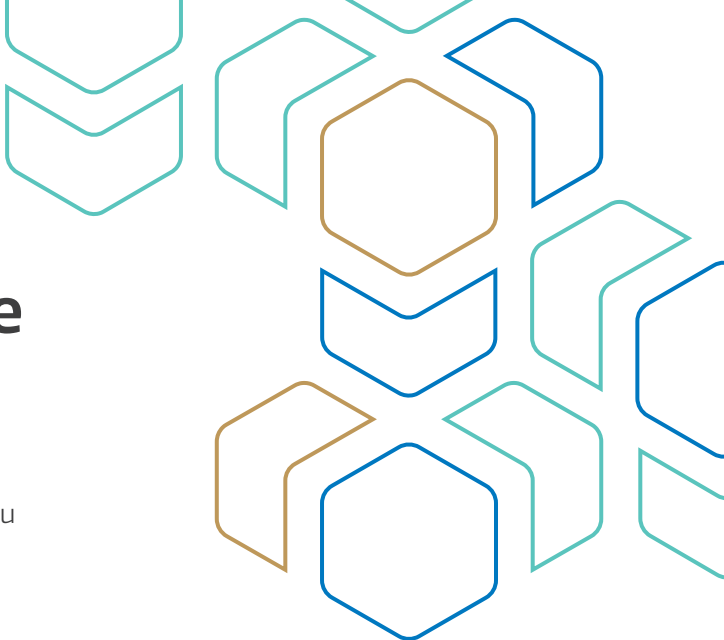

Bardzo proste Systemowe przesuwanie i uchylanie

Dlaczego warto wybrać drzwi uchylno-przesuwne? Z powodu prostej produkcji, zwłaszcza jeśli jesteś już producentem okien, ponieważ w przypadku drzwi uchylno-przesuwnych budujesz na tym samym profilu. Dla Ciebie oznacza to brak skomplikowanych dostosowań w produkcji. Ponadto drzwi uchylno-przesuwne z MACO można zrealizować za pomocą systemu modułowego – to nasza zaleta jako dostawcy kompleksowych usług. Nie może być prościej!

Nasz system SKB Produkuj z nami

Okucie przesuwno-uchylne o działaniu równoległym (PAS), okucie przesuwno-uchylne standard upgrade, okucie przesuwno-uchylne SKB-SE oraz okucie przesuwno-uchylne standard SKB-S – to nasze systemy SKB. Bezkonkurencyjną zaletą jest system modułowy. Co to oznacza? We wszystkich wariantach SKB stosowane są następujące komponenty:

- › Elementy pionowe
- › Elementy poziome
- › Klamki
- › Zestawy profili

Tak więc, jeśli na przykład wdrożysz standardowy wariant SKB-S, możesz również zrealizować inne warianty. Potrzebne są tylko dodatkowe komponenty, które uzupełniają dany system.

PAS

Bezpieczne wietrzenie

Okucie równoległe odstawno-przesuwne

Twój klient oczekuje połączenia komfortu z bezpieczeństwem w wersji RC2 nawet w pozycji wietrzenia? W takim razie zdecyduj się na klasę premium PAS. To wyjątkowe rozwiązanie imponuje bezpieczną, łatwą obsługą – skrzydło cofa się automatycznie dzięki amortyzatorowi i przeniesieniu sił operacyjnych. System jest uzupełniony o wietrzenie na całym obwodzie skrzydła odpowiednie dla domów pasywnych i sterowanie klamką znane z okien rozwierno-uchylnych.

SKB-Z

Przesuwanie i wietrzenie

Okucia przesuwno-uchylne sterowane ręcznie

Przesuwanie ze świeżym powietrzem: oto SKB-Z. Alternatywa dla PAS, jeśli klient oczekuje wentylacji uchylnej. Ten system okuć jest również samoblokujący i łatwy w obsłudze jedną ręką. Gdy klamka znajduje się w pozycji otwartej, blokada zapobiega niezamierzonemu zamknięciu skrzydła.



WIETRZENIE UCHYLNE SKB-Z
Wpuszcza świeże powietrze



WÓZKI TANDEMOWE SKB-Z
Obsługują skrzydła o wadze do 200 kg



**SZEROKOŚĆ ODSTAWIENIA
PODCZAS WIETRZENIA**
Zaledwie 5 mm – niewidoczne
od zewnątrz

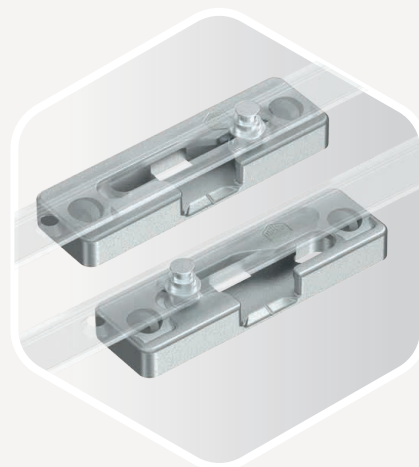

BEZPIECZEŃSTWO RC2
Również w pozycji wietrzenia



ODBOJNIK
Zapewnia łatwą obsługę



**MAGAZYNOWANIE
ENERGII**
Umożliwia bezwysiłkową
obsługę





6

Opcjonalne komponenty przesuwno-uchylne SKB Upgrade – po prostu większy komfort

Dzięki SKB Upgrade można dodać trzy elementy do „standardowego okucia przesuwno-uchylnego”. Zwiększają one łatwość użytkowania i znacznie wydłużają żywotność drzwi SKB-S i SKB-SE. Zamontuj amortyzator zamykania, amortyzator uchylu i specjalny wózek na samym początku lub jako doposażenie.



Amortyzator zamknięcia

- › Wlot przyjazny dla materiału
- › Minimalizuje hałas i wibracje podczas zamykania skrzydła



Amortyzator uchylu

- › Prawie całkowicie zapobiega kołysaniu się skrzydła podczas uchylania
- › Zapewnia stabilność, ponieważ nożyca i wózek są uruchamiane jednocześnie
- › Skrzydło okienne delikatnie przesuwa się do pozycji uchylnej



Wózek z regulowaną sekcją wzmacniającą

- › Do regulacji wlotu skrzydła
- › Zapewnia precyzyjne poziomowanie i równą powierzchnię styku

SKB-SE

W pełni automatyczny

Samoblokujące się okucia przesuwno-uchylne

SKB-SE to wszechstronny, standardowy system modułowy do okien balkonowych o wadze do 160 kg. Wygodnie zatrzaskuje się na dole w pozycji uchylnej, a następnie użytkownik zamyka okno. SKB-SE posiada również klamkę 90 stopni, która zapobiega przypadkowemu zatrzaśnięciu skrzydła.

Bez zatrzaśnięcia

Funkcja zatrzasku SKB-SE zapewnia swobodną kontrolę nad drzwiami balkonowymi. Ale czy istnieje ryzyko niezamierzonego zamknięcia skrzydła – ze względu na wygodny, lekki ruch? Wcale nie: dzięki blokadzie 90 stopni klient nie zostanie zatrzaśnięty na zewnątrz.



SZYNA MASKUJĄCA



ZATRZASK NA NAPĘDZIE NAROŻNYM

Umożliwia samozaciskanie na dole



WÓZKI 160 KG

SKB-S

Po prostu bezpiecznie

Standardowe okucia przesuwno-uchylne

Dzięki SKB-S masz pod ręką swój podstawowy system. Jest to rozwiązanie dla klientów poszukujących tradycyjnych drzwi okiennych: otwieranie i zamykanie odbywa się ręcznie. Kluczowe dane: wyposażenie RC2 w standardzie, wąska 125-milimetrowa szerokość otwarcia, wózek rolkowy o udźwigu 160 kilogramów.

Nikt nie dostanie się do środka

Odporność na włamanie jest jednym z najważniejszych wymogów stawianych oknom, drzwiom i drzwiom balkonowym. Dlatego w standardzie dostarczamy czop rolkowy i.S., nawet w wersji podstawowej. Zapewnia to znaczne zwiększenie bezpieczeństwa – dzięki czemu systemy uchylno-przesuwne nie spadną poniżej klasy odporności 2.



ROLKOWE CZOPY ZABEZPIECZAJĄCE
W standardzie

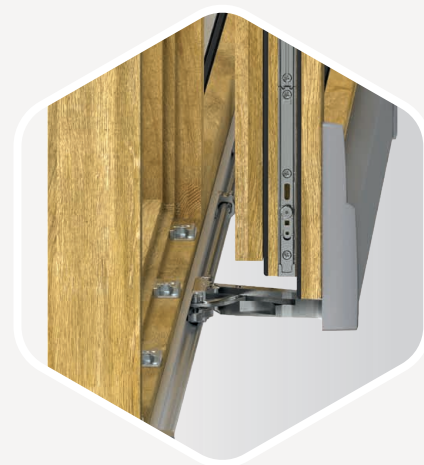

SZEROKOŚĆ ODSTAWIENIA 125 MM
Umożliwia montaż bardzo grubych profili skrzydeł



ZAŚLEPKA



WÓZKI 160 KG

Wszystko z jednej ręki?

Dostarczamy rozwiązania okuć do systemów przesuwnych, okien i drzwi – do drewna, PVC i aluminium. Zapraszamy do zapoznania się z naszą wszechstronną ofertą systemów, obejmującą kompleksową obsługę. Dowiedz się więcej na naszej stronie internetowej www.maco.eu lub skontaktuj się z doradcą klienta MACO. Śledź nas w mediach społecznościowych, aby uzyskać najnowsze informacje.

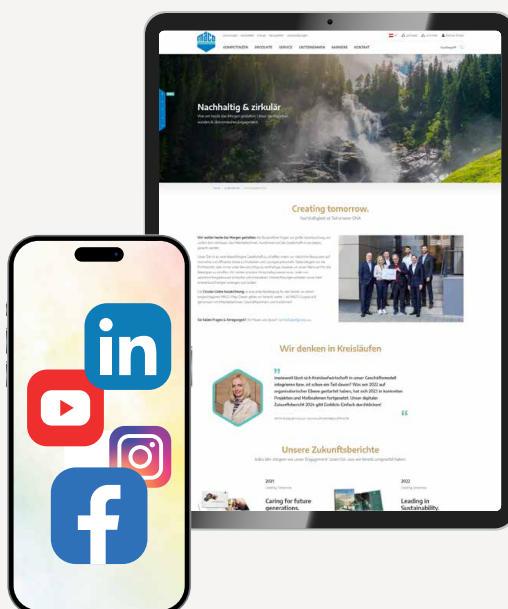

MACO w Twojej okolicy:
www.maco.eu/kontakt



Niniejszy dokument jest na bieżąco aktualizowany.
Aktualną wersję można znaleźć na stronie <https://www.maco.eu/assets/759984>
lub zeskanować kod QR.

Data: 07/2024
Nr 759984

Wszelkie prawa i zmiany zastrzeżone.